



**Excmo. Ayto.
de
Laredo**

SERVICIOS TÉCNICOS MUNICIPALES

FECHA DE REDACCIÓN

marzo 2020

TIPO DE ESTUDIO

CONSERVACIÓN Y MANTENIMIENTO URBANO

TITULO

Conservación y mantenimiento pasarela del Regatón en Laredo

Ayuntamiento de LAREDO

PRESUPUESTO BASE DE LICITACIÓN

12.133,03 €

TOMO

UNICO

DOCUMENTOS

- 1.- MEMORIA
- 2.- PLANOS
- 3.- PLIEGO
- 4.- PRESUPUESTO
- 5.- ESTUDIO DE SEGURIDAD Y SALUD
- 6.- ESTUDIO RCDs

Autor: Ingeniero de Caminos

Javier Fernández Dosantos - Colegiado nº



EXCMO. AYUNTAMIENTO
DE LAREDO
SERVICIOS TÉCNICOS

S.Ref: Página 1 de 23
N.Ref: /2020
Fecha: marzo/2020
Nº Expediente: /2020
Nº Documento: Conservación y mantenimiento
Pasarela del Regatón en Laredo



Conservación y mantenimiento Pasarela del Regatón en Laredo

Servicios Técnicos Municipales
Marzo 2020



EXCMO. AYUNTAMIENTO
DE LAREDO
SERVICIOS TÉCNICOS

S.Ref: Página 2 de 23
N.Ref: /2020
Fecha: marzo/2020
Nº Expediente: /2020
Nº Documento: Conservación y mantenimiento
Pasarela del Regatón en Laredo



MEMORIA



EXCMO. AYUNTAMIENTO
DE LAREDO
SERVICIOS TÉCNICOS

S.Ref:	Página 3 de23
N.Ref:	/2020
Fecha:	marzo/2020
Nº Expediente:	/2020
Nº Documento:	Conservación y mantenimiento Pasarela del Regatón en Laredo

ANTECEDENTES Y SITUACIÓN ACTUAL

ANTECEDENTES

Por O.M. de 12 de julio de 2002 se otorga al Ayuntamiento de Laredo concesión de ocupación de terrenos de dominio público marítimo-terrestre para la realización de obras con destino a pasarela peatonal sobre el arroyo Regatón por un plazo de 15 años.

Con fecha 14 de mayo de 2010 se levanta Acta de Reconocimiento de las obras de las que resulta una ocupación aproximada según el acta, de 137.37m². Se refiere en el acta que a causa de riadas o mareas fuertes, ha desaparecido parte del relleno y del hormigón de sellado que se encontraba situado detrás de la escollera de protección.

En la referida acta de ocupación se desglosaba la ocupación:

- Pasarela de madera → 16.95m²
- Estribos de escollera → 47.57m²
- Barandillas+solera hormigón → 67.95m²

Por parte del pleno del Ayuntamiento de Laredo en el 06/09/2018 se solicita prórroga de la concesión, informando la Demarcación de Costas la misma en los siguientes términos:

- La diferencia de superficie entre la reflejada en la O.M. y el acta de reconocimiento final, se debe a un aumento de la superficie ocupada por la escollera de protección, colocada para la protección de la cimentación de los apoyos.
- Que en la visita de los servicios de vigilancia de la demarcación del 04/10/2018 se comprueba que no se ha realizado ninguna labor de mantenimiento desde la firma del acta de reconocimiento de las obras, pudiendo observar diversos defectos.

Por parte de la Demarcación se indica que dado el incremento de la superficie de ocupación y por el artículo 162 del R.G.C. supone una modificación sustancial de la concesión, pero que debido a la naturaleza de la instalación, de su uso público y del interés que tiene el elemento en los usuarios de la playa, con carácter previo al otorgamiento de la prórroga de la concesión, el Ayuntamiento deberá presentar proyecto de reparación conforme a la solución constructiva de la O.M. de 12 de julio de 2002, todo ello sin perjuicio de que el peticionario sería responsable de todos los daños y perjuicios que se puedan derivar, debiendo adoptar todas las medidas de seguridad necesarias para evitar posibles daños o accidentes, pudiendo incluso clausurar las instalaciones.

Por parte del Ayuntamiento y debido a la situación que presentan los elementos de madera de la pasarela, se optó por solicitar autorización para la sustitución de dichos elementos en madera adecuadamente tratada en el caso de las vigas y madera tropical en el resto de los elementos, todo ello en aras de poder seguir garantizando el tránsito peatonal de la zona entre los municipios de Laredo y Colindres, ya que dicho tránsito es continuado e importante en dicha zona y la instalación seguiría garantizando dicho tránsito. Dicha sustitución de elementos se ha realizado en la primera quincena del mes de febrero de 2020 tras la obtención de las autorizaciones pertinentes y previa comunicación a los vigilantes de la realización de la sustitución de elementos. La actuación ha consistido únicamente en la sustitución de los elementos de madera, dejando el resto como se encontraban inicialmente como se puede apreciar en las fotografías siguientes.



EXCMO. AYUNTAMIENTO
DE LAREDO
SERVICIOS TÉCNICOS

S.Ref: Página 4 de 23
N.Ref: /2020
Fecha: marzo/2020
Nº Expediente: /2020
Nº Documento: Conservación y mantenimiento
Pasarela del Regatón en Laredo





EXCMO. AYUNTAMIENTO
DE LAREDO
SERVICIOS TÉCNICOS

S.Ref: Página 5 de 23
N.Ref: /2020
Fecha: marzo/2020
Nº Expediente: /2020
Nº Documento: Conservación y mantenimiento
Pasarela del Regatón en Laredo

OBJETO DEL DOCUMENTO

El presente documento tiene por objeto aportar los datos, documentos necesarios y evaluación económica que permitan la justificación de la solución ya realizada.

JUSTIFICACIÓN DE LA SOLUCIÓN ADOPTADA

Por O.M. de 12 de julio de 2002 se otorga al Ayuntamiento de Laredo concesión de ocupación de terrenos de dominio público marítimo-terrestre para la realización de obras con destino a pasarela peatonal sobre el arroyo Regatón por un plazo de 15 años

En base a esa O.M. se construye pasarela peatonal de madera, apoyada en pilas de hormigón sobre zapatas y protegidas con escollera de piedra.

Debido al cambio de ubicación de las instalaciones municipales, no consta el proyecto inicial sobre el que se solicitó la concesión primitiva, por lo que se acudió a la Demarcación para que nos remitieran copia de lo que en sus archivos constaba. Se detalla seguidamente la documentación recibida:

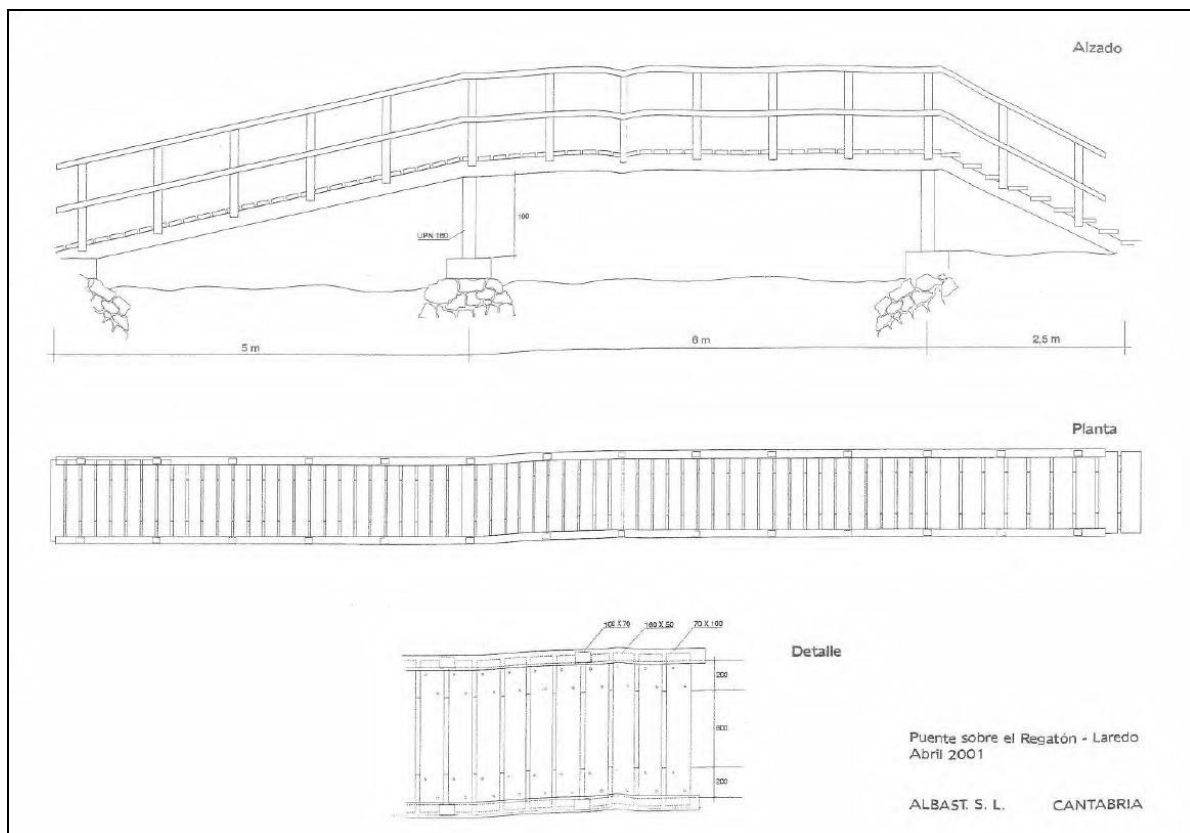



EXCMO. AYUNTAMIENTO
DE LAREDO
SERVICIOS TÉCNICOS

S.Ref: Página 6 de 23
N.Ref: /2020
Fecha: marzo/2020
Nº Expediente: /2020
Nº Documento: Conservación y mantenimiento
Pasarela del Regatón en Laredo

De la solución anterior autorizada en la correspondiente O.M. a la realizada definitivamente y reconocida por el acta de reconocimiento del 14/05/2010 existe una diferencia en lo que respecta a las pilas, ya que finalmente se han realizado en hormigón en vez de acero. La cimentación realizada sigue siendo de hormigón como en el documento anterior. Por lo que respecta a la protección de pilas se utilizó escollera alrededor de las mismas sobre la que se dispuso solera de hormigón en masa como protección superior de las mismas.

La solución descrita anteriormente es la que finalmente ha venido funcionando satisfactoriamente desde el año 2002 y sobre la que se han realizado pequeñas reparaciones de mantenimiento y sobre la que actualmente sería preciso realizar unas pequeñas actuaciones en aras a que la solución pudiera seguir funcionando en el tiempo. Esas pequeñas actuaciones necesarias, se centralizarían fundamentalmente en la recolocación de la escollera alrededor de pilas y plano de embarque y desembarco de pasarela como protección de la zona, relleno posterior con material filtrante (zahorra) y protección superficial de hormigón (15cm) para evitar arrastres de material con las mareas altas y con temporales, lo que podría provocar coqueas y posibles descalces de apoyos. El hormigón previsto llegaría hasta la zona de barreras actuales metálicas, por lo que en principio la ocupación prevista sería similar a la que actualmente se reconoce en el acta de 2010 ($\approx 137\text{m}^2$).



Situación apoyo zona Colindres

Clarificar que no se actuará sobre la obra ya ejecutada; se realizarán unas pequeñas actuaciones para que la misma pueda seguir funcionando.

El presente documento aunque valore actuaciones en la madera del puente, esta parte ya se ha ejecutado, por lo que únicamente se realizarán actuaciones de recolocación de la escollera de protección, aproximándolas más a la zona de la proyección de la pasarela. Se ha adoptado esta solución, porque lo ya realizado ha funcionado satisfactoriamente desde el año 2002.

DESCRIPCIÓN DE LAS OBRAS

Las obras comprendidas en el presente documento son las detalladas en la memoria del presupuesto del presente proyecto.



EXCMO. AYUNTAMIENTO
DE LAREDO
SERVICIOS TÉCNICOS

S.Ref: Página 7 de 23
N.Ref: /2020
Fecha: marzo/2020
Nº Expediente: /2020
Nº Documento: Conservación y mantenimiento
Pasarela del Regatón en Laredo

ESTIMACIÓN DE IMPACTO AMBIENTAL

En base al decreto 50/1991 de 29 de abril de impacto ambiental para obra en Cantabria, las contempladas en el presente documento no se encuentran recogidas en ninguno de los supuestos que contempla la ley.

ESTUDIO GEOTÉCNICO

Las obras proyectadas y su pequeña entidad no requieren de movimiento de tierra significativos, produciéndose en terrenos ya sustituidos sobre los naturales, por lo que no se considera necesario la realización de ensayos geotécnicos.

PLAN DE OBRA

El plan de obra se detallará a continuación en semanas:

Capítulo	1	2
1		

El coste mensual de la E.M. del proyecto en semanas, es el siguiente:

CAPITULO	1	2
1	4213,15	4213,15
E.M.PARCIAL	4213,15	8426,30

PLAZO DE EJECUCIÓN Y PLAZO DE GARANTÍA

El plazo de ejecución será de medio (0,5) meses, y el plazo de garantía será de Doce (12) meses contados a partir de la fecha de la recepción de las mismas, corriendo por cuenta del contratista durante este periodo la conservación de todas las obras construidas.

DOCUMENTOS DE LOS QUE CONSTA EL PROYECTO

Los documentos son los siguientes:

DOCUMENTO Nº 1: MEMORIA

1. Antecedentes y situación actual
2. Objeto del proyecto
3. Justificación de la solución adoptada
4. Descripción de las obras
5. Estimación de impacto ambiental
6. Estudio geotécnico
7. Plan de obra
8. Plazo de Garantía



EXCMO. AYUNTAMIENTO
DE LAREDO
SERVICIOS TÉCNICOS

S.Ref:	Página 8 de 23
N.Ref:	/2020
Fecha:	marzo/2020
Nº Expediente:	/2020
Nº Documento:	Conservación y mantenimiento Pasarela del Regatón en Laredo

9. Documentos de los que consta el proyecto
10. Declaración de obra completa
11. Revisión de precios
12. Presupuestos
13. Señalización
14. Clasificación del contratista
15. Ensayo de materiales
16. Partidas alzadas y precios contradictorios
17. Conclusiones y equipo redactor

ANEJOS A LA MEMORIA

DOCUMENTO Nº 2: PLANOS

DOCUMENTO Nº 3: PLIEGO DE PRESCRIPCIONES TÉCNICAS

DOCUMENTO Nº 4: MEDICIONES Y PRESUPUESTO

DECLARACIÓN DE OBRA COMPLETA

Según el art. 127 del RGLCAP se pone de manifiesto que el presente proyecto comprende una obra completa en el sentido exigido en el art. 125 del citado reglamento, ya que por comprender todos los elementos que son precisos, la obra es susceptible de ser entregada al uso general.

ESTUDIO DE SEGURIDAD Y SALUD

Conforme a lo establecido en el RD 1627/1997 de 24 de octubre, en el anejo correspondiente de la memoria se incluye el Estudio de Seguridad y Salud.

GESTIÓN DE RESIDUOS

Conforme al RD 105/2008 de 1 de febrero, en el anejo correspondiente se incluye el estudio de gestión de RCD´s.

REVISIÓN DE PRECIOS

Conforme a la legislación vigente y siendo el plazo de ejecución de las obras inferior a 12 meses no procede la revisión de precios.

PRESUPUESTOS

Dado que la parte de madera ya se ha repuesto, el presupuesto solo se centrará en la parte que falta de realizar, que es la recolocación de escollera, relleno trasero y hormigón superficial.
El resumen de presupuestos es el siguiente:



EXCMO. AYUNTAMIENTO
DE LAREDO
SERVICIOS TÉCNICOS

S.Ref:	Página 9 de 23
N.Ref:	/2020
Fecha:	marzo/2020
Nº Expediente:	/2020
Nº Documento:	Conservación y mantenimiento Pasarela del Regatón en Laredo

1. **Presupuesto de ejecución material:** Ascende a la cantidad de ocho mil cuatrocientos veintiséis euros con treinta céntimos (8.426,30€)
2. **Presupuesto para conocimiento de la administración:** Ascende a la cantidad de doce mil ciento treinta y tres euros con tres céntimos (12.133,03€)

SEÑALIZACIÓN

El constructor adjudicatario de las obras, se verá obligado a realizarlas con las señales preceptivas que para estos casos se previene en el vigente código de circulación y las que se especifiquen en el plan de seguridad y salud. En todo caso, esta señalización deberá cumplir con toda la normativa vigente aplicable.

CLASIFICACIÓN DEL CONTRATISTA

No se precisa.

ENSAYO DE MATERIALES

Teniendo en cuenta el pliego de cláusulas administrativas generales para la contratación de obras del estado, según decreto 3854/1970 de 31 de diciembre, cláusula 38, los gastos que se originen por ensayos, serán por cuenta del contratista, hasta un importe del 1% del Presupuesto de Adjudicación.

PARTIDAS ALZADAS Y PRECIOS CONTRADICTORIOS

Las partidas alzadas se justificarán siempre que sea posible con los precios del cuadro de precios nº 1 del presupuesto.

Los precios contradictorios los establecerá la dirección de obra conforme al cuadro de precios nº 1 del presupuesto; en caso de imposibilidad los fijará la dirección de obra siguiendo las pautas de los precios de la base de datos de Guadalajara del año 2019, si es posible, aplicándolos el coeficiente corrector de la baja que se aplique al proyecto. En caso de imposibilidad se fijarán de conformidad entre la D.O. y el contratista siguiendo el procedimiento administrativo que corresponda.

CONCLUSIONES Y EQUIPO REDACTOR

Estimando suficientemente justificado el presente documento, lo sometemos a la consideración de la superioridad, para su aprobación si procede y que sirva de base para la contratación y ejecución de las obras en el contenidas.

Este proyecto ha sido redactado por los Servicios Técnicos del Excmo. Ayto. de Laredo.

En Laredo a marzo de 2020

Javier Fernández Dosantos
Servicios Técnicos. Ingeniero de Caminos



EXCMO. AYUNTAMIENTO
DE LAREDO
SERVICIOS TÉCNICOS

S.Ref: Página 10 de23
N.Ref: /2020
Fecha: marzo/2020
Nº Expediente: /2020
Nº Documento: Conservación y mantenimiento
Pasarela del Regatón en Laredo



ANEJOS A LA MEMORIA



EXCMO. AYUNTAMIENTO
DE LAREDO
SERVICIOS TÉCNICOS

S.Ref: Página 11 de23
N.Ref: /2020
Fecha: marzo/2020
Nº Expediente: /2020
Nº Documento: Conservación y mantenimiento
Pasarela del Regatón en Laredo



ANEJO N° 1: FOTOGRAFÍAS

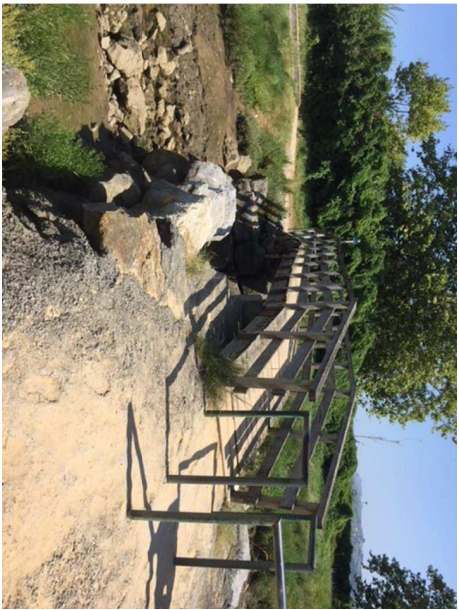

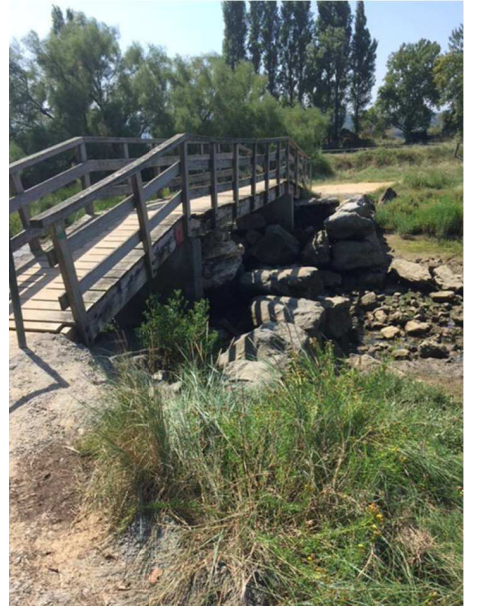
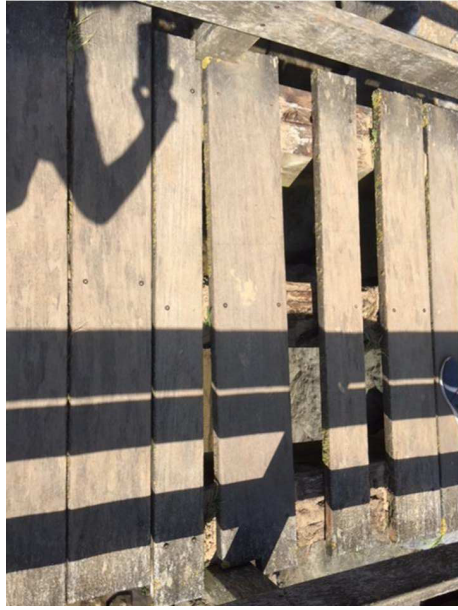





EXCMO. AYUNTAMIENTO
DE LAREDO
SERVICIOS TÉCNICOS

S.Ref: Página 12 de23
N.Ref: /2020
Fecha: marzo/2020
Nº Expediente: /2020
Nº Documento: Conservación y mantenimiento
Pasarela del Regatón en Laredo



ANEJO Nº 2: ESCRITOS VARIOS

A N. 22-11-18

Dirección General del Medio Natural



GOBIERNO de CANTABRIA



Camino Lebaniego

Avda. Albert Einstein, 2
Parque Científico y Tecnológico de Cantabria
39011 Santander - CANTABRIA
Tel: 942 20 69 66
dgmedionatura@cantabria.es

CONSEJERÍA DE MEDIO RURAL
PESCA Y ALIMENTACIÓN

Página 1 de 2

OFICIO

PET - 1542/18ENP2	Informe de Espacios Naturales Protegidos – Sección ENP II Informe de Red Ecológica Europea Natura 2000	
ENP:	Parque Natural Marismas de Santoña, Victoria y Joyel ZEC Marismas de Santoña, Victoria y Joyel ZEPA Marismas de Santoña, Victoria, Joyel y Ría de Ajo Humedal de Importancia Internacional Marismas de Santoña	
ASUNTO:	Colaboración en la retirada de residuos y arreglo de puente en la zona del Regatón	
PROMOTOR:	Dirección General del Medio Natural	
UBICACIÓN:	T.M. Laredo	
FECHA:	07/08/2018 29/10/2018	Nº 15.402 y Nº 15.403 Nº 36.156

VISTOS el escrito remitido por Ayuntamiento de Laredo, el informe de la Sección de Espacios Naturales Protegidos II y el informe de afección a Red Natura 2000, se comunica lo siguiente:

ANTECEDENTES:

- A fecha de 7 de agosto de 2018 se reciben sendos informes del Técnico Auxiliar del Medio Natural (TAMN) de la Comarca nº 11 en los cuales se deja constancia de la presencia de residuos en el sistema dunar junto al arroyo El Regatón y del mal estado en el que se encuentra el puente que cruza el mencionado arroyo junto al camping.
- Con fecha 29 de agosto de 2018, esta Dirección General emite un oficio solicitando al Ayuntamiento de Laredo su colaboración para la eliminación de residuos y la reparación del puente sobre el arroyo El Regatón, estableciendo, además, una serie de condiciones a cumplir en caso de llevar a cabo la reparación del puente.
- El día 29 de octubre de 2018 el Ayuntamiento de Laredo remite una memoria en la cual se describen las actuaciones previstas en relación con la reparación del puente sobre el arroyo El Regatón, tras haber llevado a cabo un estudio del deterioro de la estructura.

CONSIDERANDO QUE:

- Se proyecta la reparación del puente sobre el arroyo El Regatón, al objeto de garantizar la seguridad de las personas que utilicen la infraestructura. Esta reparación se basará en la sustitución de las vigas principales, algunas tablas del suelo y barandillas de protección, para lo cual será necesario desmontar toda la pasarela. Por otra parte, se considera oportuna la recolocación de la escollera para proteger la zona de cimiento de los muretes de hormigón sobre los cuales se apoyan las vigas principales, rellenando además los muretes en su parte trasera.
- La infraestructura de referencia se encuentra dentro de Zona de Uso Limitado dentro del ámbito territorial del Parque Natural de las Marismas de Santoña, Victoria y Joyel, de la Zona de Especial Protección para las Aves, ZEPA ES0000143 Marismas de Santoña, Victoria, Joyel y Ría de Ajo, declarados mediante la Ley 4/2006, de 19 de mayo, de Conservación de la Naturaleza de Cantabria y en la Zona Especial de Conservación, ZEC ES1300007 Marismas de Santoña, Victoria y Joyel declarada mediante Decreto 18/2017, de 30 de marzo, del Gobierno de Cantabria así como dentro del ámbito territorial del Humedal de Importancia Internacional de la Lista Ramsar, Marismas de Santoña.
- El Parque Natural se rige por las disposiciones de la Ley 4/2006, de 19 de mayo, de Conservación de la Naturaleza de Cantabria que le son de aplicación en atención a su condición de Espacio Natural Protegido y a la categoría jurídica de protección del Parque Natural, y por el

OS: OS

Plan de Ordenación de los Recursos Naturales (PORN) de las Marismas de Santoña, Victoria y Joyel, aprobado por Decreto del Gobierno de Cantabria 76/2018, de 6 de septiembre.

- Las Zonas Especiales de Conservación (ZEC) de la Región Biogeográfica Atlántica Española, entre los que se encuentra "Marismas de Santoña, Victoria y Joyel", y la Zona de Especial Protección para las Aves (ZEPA), "Marismas de Santoña, Victoria, Joyel y Ría de Ajo", designados por los estados miembros con arreglo a la Directiva Hábitats 92/43/CEE y a la Directiva Aves 79/409/CEE, derogada por la Directiva 2009/147/CE, respectivamente, forman parte de la Red Ecológica Europea Natura 2000.
- La actividad planteada es compatible con los objetivos de conservación de la Red de Espacios Naturales Protegidos de Cantabria, según lo dispuesto en la Ley 4/2006, de Conservación de la Naturaleza de Cantabria, siempre y cuando se cumplan las condiciones establecidas a continuación.

Por todo lo expuesto,

La actividad de referencia **SE AUTORIZA** con el cumplimiento estricto de las siguientes **CONDICIONES**:

1. La reparación del puente se realizará con madera de las características de la existente.
2. Será obligación del ayuntamiento el mantenimiento del puente en buen estado a lo largo del tiempo.
3. La intervención observará la mínima afección al medio natural circundante, evitando la ubicación de acopios de materiales en zonas diferentes de las que vayan a ser ocupadas por la actuación.
4. Los residuos generados serán retirados a vertedero autorizado o gestor de residuos autorizado, según sea su naturaleza, como medio de evitar la acumulación de impactos por el desarrollo de la actuación, no pudiéndose depositar dentro del ámbito de actuación.
5. Cinco días antes del inicio de las obras se dará comunicación de la misma al Jefe de la Comarca nº 11 (Teléfono: 630 80 02 00).

El periodo de validez del presente informe es de UN AÑO.

Lo anterior se entiende sin perjuicio de la obtención de las preceptivas autorizaciones o informes por parte de otras Administraciones u Organismos.

Así mismo, el incumplimiento de cualquiera de los condicionantes mencionados supondrá la anulación de la autorización, independientemente de las responsabilidades administrativas a que dé lugar.

De conformidad con lo previsto en el art.132 de la Ley de Cantabria 6/2002, de 10 de diciembre del Régimen Jurídico del Gobierno de Cantabria, contra la presente resolución, que no agota la vía administrativa, podrá interponerse *Requerimiento Previo* ante el Consejero de Medio Rural, Pesca y Alimentación en el plazo de DOS MESES, a contar desde el día siguiente a la recepción de la presente notificación.

Santander, a 14 de noviembre de 2018
EL DIRECTOR GENERAL DEL MEDIO NATURAL

Fdo.: Antonio Javier Lucio Calero

- AYUNTAMIENTO DE LAREDO
- DEMARCACIÓN DE COSTAS EN CANTABRIA
- JEFE COMARCA Nº 11

AN 111



MINISTERIO PARA LA TRANSICIÓN ECOLÓGICA

SECRETARÍA DE ESTADO DE MEDIO AMBIENTE

DIRECCIÓN GENERAL DE SOSTENIBILIDAD DE LA COSTA Y DEL MAR

Demarcación de Costas en Cantabria

O F I C I O

44611

S/REF
N/REF. INF02/18/39/0426 Rel S-4/49
ASUNTO Contestación a su escrito de 25.10.18

Sr. Alcalde-Presidente
Ayuntamiento de Laredo
Avda. de España, 6
39770-Laredo

Con acuse de recibo

Con fecha 02.11.18 se recibe su escrito de 25.10.18 en el que nos remite la documentación en relación a las actuaciones previstas a realizar en las próximas fechas consistentes en la reposición de madera, entablado y barandillas del puente del arroyo Regatón que ha enviado a la Dirección General de Medio Natural.

Acompaña el escrito del emitido por el citado Centro Directivo de fecha 29.08.18 en el que traslada al Ayuntamiento la presencia de un frigorífico abandonado en la zona dunar cercana a la desembocadura del arroyo Regatón y el mal estado del puente de madera sobre el arroyo, con traviesas deterioradas que suponen un riesgo de accidente para sus usuarios, por lo que como entidad responsable debe proceder a su reparación con una intervención con mínima afección al medio; e, informe de la Oficina Técnica de Vías y Obras municipal, de 05.09.18, e el que propone la reposición de los elementos deteriorados, con el desmontaje de la pasarela y la recolocación de la escollera de protección de manera que proteja de forma efectiva la zona del cimiento de los muretes de hormigón donde apoyan las vigas, para proceder con posterioridad a rellenar, con material seleccionado, la zona trasera de ambos muretes.

Esta Demarcación debe coincidir con la obligación del Ayuntamiento al debido mantenimiento de la pasarela que salva el arroyo del Regatón, para la que dispone de la concesión de ocupación otorgada por O.M. de 12.07.2002, estando en la actualidad en tramitación expediente de prórroga al amparo del artículo 2 de la Ley 2/2013, de 29 de mayo, de protección y uso sostenible del litoral y de modificación de la Ley 22/1988, de 28 de julio, de Costas, conforme a su solicitud de fecha 12.09.16.

En la tramitación de este expediente se constata una diferencia entre las obras que fueron objeto de la concesión y las existentes con un aumento de la superficie ocupada por la escollera aguas arriba del regato en la cimentación de

CORREO ELECTRÓNICO

buzon-dccancabria@mapama.es

Página 1 de 2

C/ VARGAS, 53
SANTANDER 39071

Teléfono 942373968
Fax 942372926

CSV ; GEN-d6a9-164c-017c-117d-f7d5-f5af-6f9d-aa09

DIRECCIÓN DE VALIDACIÓN : <https://sede.administracion.gob.es/pagSedeFront/servicios/consultaCSV.htm>

FIRMANTE(1) : JOSE ANTONIO OSORIO MANSO | FECHA : 09/11/2018 10:37 | Sin acción específica | Sello de Tiempo: 09/11/2018 10:37

Código seguro de Verificación: DCC-d6a9-164c-017c-117d-f7d5-f5af-6f9d-aa09 | Puede verificar la integridad de este documento en la siguiente dirección: <https://sede.administracion.gob.es/pagSedeFront/servicios/consultaCSV.htm>





los apoyos intermedios que se prolonga hasta los estribos. La mayor parte de la coronación de esta escollera se acaba en una superficie de hormigón. En la medición total de la superficie ocupada se ha perimetrado la ocupación existente resultando la recogida en el acta de reconocimiento de 137,37 m2.

En visita efectuada por los servicios de vigilancia de esta Demarcación el 04.10.18 observa que *"Personado en el arroyo Regatón, en el lugar donde se encuentra ubicada la pasarela peatonal perteneciente a la concesión otorgada por O.M. de 12 de julio de 2002 (S-4/49) compruebo que no se ha realizado ninguna obra de mantenimiento desde que se firmó el acta de reconocimiento final de las instalaciones en mayo del 2010 y se observa que ha desaparecido la mayor parte del material de relleno que se encontraba dentro de la pequeña escollera que protege los pilares, así como el hormigón que sellaba ese material de relleno. Tampoco se ha tratado la madera del puente y existen varios tablones del suelo que están prácticamente sueltos ya que los tirafondos no se sujetan en la madera corroída"*

Parece pues, que debe revisarse el sistema de protección de la cimentación de la pasarela toda vez que se pretende la recolocación de la escollera y revisarse la previsión de rellenos con material seleccionado que han resultado ineficaces.

Es por ello, que, en caso de acometerse las obras, con anterioridad al pronunciamiento de la Dirección General de Sostenibilidad de la Costa y del Mar sobre su solicitud de prórroga, deberá retomarse la solución prevista en el proyecto de pasarela peatonal sobre el arroyo del Regatón en Laredo, firmado el 04.06.2001 por el Ingeniero de Caminos, Canales y Puertos Javier Fernández Dosantos.

Para ello, deberá procederse conforme las previsiones de la Disposición Transitoria Decimoquinta.2, conforme al contenido previsto en el apartado siguiente.

Lo que se traslada para su conocimiento.

El contenido de este escrito se traslada a la Subdirección General de Dominio Público Marítimo-Terrestre de la Dirección General de Sostenibilidad de la Costa y del Mar y a la Dirección General de Medio Natural del Gobierno de Cantabria.

El Jefe de la Demarcación,
José Antonio Osorio Manso





PET - 1542/18ENP2	Informe de Espacios Naturales Protegidos – Sección ENP II Informe de Red Ecológica Europea Natura 2000	
ENP:	Parque Natural Marismas de Santoña, Victoria y Joyel ZEC Marismas de Santoña, Victoria y Joyel ZEPA Marismas de Santoña, Victoria, Joyel y Ria de Ajo Humedal de Importancia Internacional Marismas de Santoña	
ASUNTO:	Colaboración en la retirada de residuos y arreglo de puente en la zona del Regatón	
PROMOTOR:	Dirección General del Medio Natural	
UBICACIÓN:	T.M. Laredo	
FECHA:	07/08/2018	Nº 15.402 y 15.403

En relación a los informes remitidos por el Técnico Auxiliar del Medio Natural (TAMN) de la Comarca nº 11 en los cuales se deja constancia de lo siguiente:

- Presencia de un frigorífico abandonado en una mata de *Tamarix sp.* en la zona dunar junto al arroyo El Regatón (círculo rojo en la imagen adjunta).
- Mal estado del puente de madera sobre el arroyo El Regatón, junto al camping (círculo amarillo en la imagen adjunta). Se observa que a dicho puente le falta una de las traviesas y alguna otra se encuentra deteriorada, suponiendo un riesgo de accidente para quien lo utiliza.

Por todo lo expuesto, **SE SOLICITA** al Ayuntamiento de Laredo la colaboración en:

- La retirada de la basura presente en el punto señalado, dando cumplimiento al artículo 28.b) del Plan de Ordenación de los Recursos Naturales del Parque Natural de las Marismas de Santoña, Victoria y Joyel, de 5 de mayo, en el que se prohíbe "La ubicación de vertederos de residuos de cualquier naturaleza".
- La reparación del puente descrito, al objeto de garantizar la seguridad de las personas que utilicen la infraestructura.

Teniendo en cuenta que el área de referencia se encuentra dentro de Zona de Reserva dentro del ámbito territorial del Parque Natural de las Marismas de Santoña, Victoria y Joyel, de la Zona de Especial Protección para las Aves, ZEPA ES0000143 Marismas de Santoña, Victoria, Joyel y Ría de Ajo, declarados mediante la Ley 4/2006, de 19 de mayo, de Conservación de la Naturaleza de Cantabria y en la Zona Especial de Conservación, ZEC ES1300007 Marismas de Santoña, Victoria y Joyel declarada mediante Decreto 18/2017, de 30 de marzo, del Gobierno de Cantabria así como dentro del ámbito territorial del Humedal de Importancia Internacional de la Lista Ramsar, Marismas de Santoña, la entidad responsable deberá seguir el siguiente condicionado para la correcta ejecución de las tareas de reparación del puente:

1. La reparación del puente se realizará con madera de las características de la existente.
2. Será obligación del ayuntamiento el mantenimiento del puente en buen estado a lo largo del tiempo.
3. La intervención observará la mínima afección al medio natural circundante, evitando la ubicación de acopios de materiales en zonas diferentes de las que vayan a ser ocupadas por la actuación.

4. Los residuos generados serán retirados a vertedero autorizado o gestor de residuos autorizado, según sea su naturaleza, como medio de evitar la acumulación de impactos por el desarrollo de la actuación, no pudiéndose depositar dentro del ámbito de actuación.
5. Cinco días antes del inicio de las obras se dará comunicación de la misma al Jefe de la Comarca nº 11 (Teléfono: 630 80 02 00).

Santander, a 29 de agosto de 2018

EL DIRECTOR GENERAL DEL MEDIO NATURAL

Fdo.: Antonio Javier Lucio Calero





C-1100
(CNC02/02/39/0005)
JP/SC

RESOLUCIÓN

Visto la solicitud presentada por el Ayuntamiento de Laredo de prórroga del plazo con base en el artículo 2 de la Ley 2/2013, de 29 de mayo, de protección y uso sostenible del litoral y de modificación de la Ley 22/1988, de 28 de julio, de Costas, de la concesión otorgada por Orden Ministerial de 12 de julio de 2002 para la ocupación de unos ciento treinta y ocho (138) metros cuadrados de dominio público marítimo-terrestre, con destino a pasarela peatonal sobre el arroyo Regatón, en el término municipal de Laredo (Cantabria).

ANTECEDENTES

I) Por Orden Ministerial de 12 de julio de 2002 se otorgó al Ayuntamiento de Laredo concesión de ocupación de unos 32 m² de terrenos de dominio público marítimo-terrestre para la realización de obras con destino a pasarela peatonal sobre el arroyo Regatón, en por un plazo de 15 años. Con fecha de 14 de mayo de 2010 se levanta el Acta de Reconocimiento de las obras de la que resulta una superficie total de ocupación de 137,37 m², y se indica que a causa de riadas o mareas fuertes se observa la desaparición de parte del material de relleno que estaba detrás de la escollera, así como parte del hormigón que sellaba el material de relleno.

Dicha superficie se desglosaba de la siguiente manera:

- Pasarela de madera con una ocupación de 16,95 m²
- Estribos de escollera con una ocupación de 47,57 m²
- Barandillas para restringir el paso de vehículos a motor en los extremos de la pasarela, con soleras de hormigón con una ocupación de 67,95 m².

II) Con fecha de 26/09/2016 tuvo entrada en estos Servicios Centrales escrito de la Demarcación de Costas en Cantabria por el que daba traslado de la solicitud de prórroga de la concesión de referencia con base en el artículo 2 de la Ley 2/2013, de 29 de mayo, informando que no se estaba tramitando ningún procedimiento de caducidad ni se apreciaban causas de caducidad de la misma y proponiendo las condiciones para su otorgamiento.

III) Con fecha de 5/10/2018 la Demarcación de Costas en Cantabria da traslado del acuerdo plenario del Ayuntamiento de Laredo de fecha 6/09/2018 solicitando la prórroga de la concesión, e informa en los siguientes términos sobre la concesión de referencia:

- La diferencia de superficie entre la reflejada en la Orden Ministerial de 12 de julio de 2002 (32 m²) y en el Acta de Reconocimiento final de las obras (137,37 m²) se debe a un aumento de la superficie ocupada por la escollera (sellada

Plaza San Juan de la Cruz s/n
28014 - Madrid
TEL. 91 3976000

CSV : GEN-72b2-b8d7-e931-a233-5d0f-62e9-3bfa-507f

DIRECCIÓN DE VALIDACIÓN : <https://sede.administracion.gob.es/pagSedeFront/servicios/consultaCSV.htm>

FIRMANTE(1) : ANA MARIA OÑORO VALENCIANO | FECHA : 09/07/2019 14:41 | Sin acción específica





superiormente con hormigón) colocada para la protección de la cimentación de los apoyos

- Que en visita efectuada por los servicios de vigilancia de la Demarcación de Costas el 4.10.2018 se comprobó que no se ha realizado ninguna labor de mantenimiento desde que se firmó el acta de reconocimiento final de las instalaciones en mayo de 2010 y se observa que ha desaparecido la mayor parte del material de relleno que se encontraba dentro de la pequeña escollera que protege los pilares, así como el hormigón que sellaba ese material de relleno. Tampoco se ha tratado la madera del puente y existen varios tablones que están prácticamente sueltos ya que los tirafondos no se sujetan en la madera corroída.

IV) Con fecha de 12/11/2018 y como continuación al escrito indicado en el antecedente III, la Demarcación de Costas informa que ha remitido escrito al Ayuntamiento de Laredo en relación con las actuaciones previstas para la reposición de la madera, entablado y barandillas del puente del arroyo Regatón que el Ayuntamiento pretende llevar a cabo, informándole sobre su obligación de acometer las labores de mantenimiento de la pasarela. Con relación a los mismos se informa que se ha transmitido al Ayuntamiento de Laredo que en caso de acometer la reparación de la pasarela, debería retomarse la solución prevista en el proyecto bajo el que se tramitó la concesión.

Se adjunta a dicho escrito la siguiente documentación que proporciona el Ayuntamiento de Laredo como respuesta al requerimiento de la Demarcación de Costas:

- Informe de fecha 29/08/2018 de la Consejería de Medio Rural, Pesca y Alimentación del Gobierno de Cantabria en donde se da cuenta del mal estado del puente de madera del asunto, y de la presencia de un frigorífico abandonado en la zona dunar anexa al arroyo Regatón, y se solicita al Ayuntamiento la retirada de la basura y la reparación del puente, y se establecen una serie de medidas a tener en cuenta durante la reparación del puente, dado que la actuación se ubica en el Parque Natural de las Marismas de Santoña, Victoria y Joyel, que consisten en lo siguiente:
 - o *La reparación del puente se realizará con madera de las características de la existente.*
 - o *Será obligación del Ayuntamiento el mantenimiento del puente en buen estado a lo largo del tiempo.*
 - o *La intervención observará la mínima afectación al medio natural circundante, evitando la ubicación de acopios de materiales en zonas diferentes de las que vayan a ser ocupadas por la actuación,*
 - o *Los residuos generados serán retirados a vertedero autorizado, o gestor de residuos autorizado según sea su naturaleza, como medio de evitar la acumulación de impactos por el desarrollo de la actuación, no pudiéndose depositar dentro del ámbito de la actuación.*
 - o *Cinco días antes del inicio de las obras se dará comunicación de la misma al jefe de la Comarca nº 11 (Teléfono: 630800200)*





- informe interno del Ayuntamiento de Laredo suscrito por técnicos de dicha administración de fecha 4/06/2018 donde se describe el mal estado de la pasarela y se recomienda una serie de actuaciones urgentes de reparación, que requerirían el desmontaje de la pasarela y la recolocación de la escollera de protección, añadiendo que si no se pudiera llevar a cabo la citada reparación en un plazo de 1-2 meses se recomienda el cierre provisional al tráfico sobre la pasarela, recomendando en cualquier caso que se encierre la zona más afectada para que el tráfico peatonal se realice en la zona donde la afección es menor.
- Informe interno del Ayuntamiento de Laredo suscrito por el ingeniero de caminos de los servicios técnicos de dicha administración de fecha 05/09/2018, indicando que la situación de la estructura ha empeorado, recomendando la reparación inmediata de la misma y recomendando el cierre de la estructura, haciendo notar que para la reparación se deberá contar con la autorización de la Demarcación de Costas.

VI) A la vista del estado de las instalaciones amparadas por la O.M. de 12/07/2002 y de la superficie ocupada respecto de la otorgada en el título concesional, y sin perjuicio de la obligación del concesionario con relación a la conservación de las obras y su responsabilidad sobre los daños y perjuicios que se puedan ocasionar, con fecha de 6/10/2018 se concedió al Ayuntamiento de Laredo, trámite de audiencia para que examinara el expediente y presentara los escritos, documentos y pruebas que estimara conveniente.

VI) Con fecha de 28/05/2019 tuvo entrada en estos Servicios Centrales escrito de la Demarcación de Costas adjuntando acuse recibo de la notificación al Ayuntamiento de Laredo del trámite de audiencia con fecha de 21/11/20018 informando que no se han realizado alegaciones durante el plazo concedido.





CONSIDERACIONES

1) El plazo de la concesión finalizó el 29/07/2017. El Reglamento General de Costas en su artículo 172.1 establece que las concesiones para la ocupación de dominio público marítimo-terrestre existentes, que hayan sido otorgadas antes de la entrada en vigor de la Ley 2/2013, de 29 de mayo, podrán ser prorrogadas a instancia de su titular.

A estos efectos, el artículo 176 del Reglamento General de Costas establece la documentación exigida para la tramitación de la prórroga, entre la cual se encuentra la *"Declaración responsable de que las instalaciones, así como las obras o modificaciones que, en su caso, se hayan realizado durante la vigencia del título concesional, se ajustan a lo previsto en su objeto, condiciones y prescripciones"*.

2) De acuerdo con lo establecido en el Pliego de Condiciones Generales para concesiones demaniales en las playas, zona marítimo-terrestre y mar territorial aprobado por Orden Ministerial de 8 de noviembre de 1985, publicado en el BOE de 19 de noviembre de 1985 con las modificaciones necesarias para su adaptación a la Ley 22/1988, de 28 de julio, de Costas, informado favorablemente por el Servicio Jurídico con fecha 2 de junio de 1989, e incluido en la O.M. de 12 de julio de 2002:

23ª El concesionario queda obligado a conservar y mantener las obras y terrenos concedidos en perfecto estado de utilización, incluso desde los puntos de vista de limpieza, de higiene y de estética, realizando a su cargo los trabajos de conservación y mantenimiento y cuantas reparaciones sean precisas para ello. Cuando éstas tengan el carácter de gran reparación, el concesionario deberá presentar previamente, para su aceptación, en su caso, por la Administración, el proyecto correspondiente.

Por otro lado, del análisis del expediente se desprende que existe un incremento de la ocupación del dominio público marítimo terrestre respecto de la autorizada mediante Orden Ministerial de 12 de julio de 2002, que se debe a la modificación de la solución constructiva descrita en el proyecto conforme al cual se otorgó la concesión de referencia, tanto por haber incrementado la superficie de escollera como por haber sustituido los tramos iniciales y finales de la pasarela por soleras de hormigón. Tal y como establece el artículo 162 del Reglamento General de Costas, supondrá una modificación sustancial de las condiciones de la concesión el aumento en más de un 10 por ciento de la superficie sobre lo reconocido en el título otorgado.

Puesto que se considera que dada la naturaleza de las instalaciones, de uso público y de mejora de la accesibilidad de los usuarios de la playa y del entorno natural en el que se encuentran, es de interés para los usuarios de la playa la permanencia de la pasarela en el dominio público marítimo terrestre, con carácter previo al otorgamiento de la prórroga de la concesión, el Ayuntamiento de Laredo deberá presentar un proyecto de reparación de la pasarela que sea conforme a la solución constructiva descrita en el "Proyecto de pasarela peatonal sobre el arroyo del Regatón en Laredo", incluido en la condición particular 2ª de la Orden Ministerial de 12 de julio de 2002, y que cumpla igualmente con la ocupación de dominio público marítimo terrestre autorizada mediante dicha resolución.

En caso de que el Ayuntamiento de Laredo acredite motivadamente que dicha solución constructiva o la superficie de ocupación debe modificarse por cuestiones de





seguridad y un mejor funcionamiento estructural o hidráulico de la pasarela, se dejaría en suspenso la tramitación de la solicitud de prórroga y se procedería conforme a lo establecido en el artículo 162.3 del Reglamento General de Costas.

Estas consideraciones se realizan sin perjuicio de que el peticionario, como responsable de todos los daños y perjuicios para las personas, las cosas y el medio ambiente que se puedan derivar, directa o indirectamente, del estado de las actuaciones, adopte de manera inmediata todas las medidas de seguridad necesarias para evitar posibles daños o accidentes, pudiendo incluir entre dichas medidas la clausura de las instalaciones.

3) El plazo máximo por el que podría otorgarse la prórroga de esta concesión sería de treinta (30) años, en cumplimiento de lo previsto en el artículo 174.1 del Reglamento General de Costas.

Dado que las instalaciones se ubican en ribera de mar, el plazo máximo ha de reducirse en una quinta parte, por lo tanto, el plazo porque se otorgaría la prórroga sería de cinco (5) años prorrogables hasta un plazo máximo de veinticuatro (24) años.

La solicitud de prórroga ha sido formulada con anterioridad a los seis meses anteriores a la extinción del plazo, por lo que de acuerdo con el artículo 172.2 del Reglamento General de Costas, el plazo de la prórroga se debe computar desde la fecha de su solicitud. Por lo tanto, el plazo de la prórroga se contará a partir del 29 de julio de 2017.

4) El artículo 172 del Reglamento General de Costas establece que las prórrogas solicitadas se otorgarán siempre que no se aprecien causas de caducidad del título vigente o se esté tramitando un procedimiento de caducidad del título concesional.

A estos efectos, y tal como se establece en la consideración 2), con carácter previo al otorgamiento de la prórroga de la concesión, el Ayuntamiento de Laredo deberá presentar el citado proyecto de reparación de la pasarela que sea conforme a la solución constructiva descrita en el título concesional y que cumpla con la ocupación de dominio público marítimo terrestre autorizada mediante dicha resolución o en su defecto, presentar solicitud de modificación motivada de dicho proyecto, en cuyo caso se dejará en suspenso la tramitación de la solicitud de prórroga y se procedería conforme a lo establecido en el artículo 162.3 del Reglamento General de Costas.





En consecuencia,

ESTA DIRECCIÓN GENERAL HA RESUELTO

Someter a la aceptación del Ayuntamiento de Laredo las siguientes condiciones y prescripciones por las que podría otorgarse la prórroga del plazo con base en el artículo 2 de la Ley 2/2013, de 29 de mayo de la concesión otorgada por Orden Ministerial de 12 de julio de 2.000 para la ocupación de unos ciento treinta y ocho (138) metros cuadrados de dominio público marítimo-terrestre, con destino a pasarela peatonal sobre el arroyo Regatón, en el término municipal de Laredo (Cantabria), de acuerdo con lo establecido en la citada resolución a excepción de las condiciones particulares 1ª y 2ª, y las prescripciones F y G, que quedarán redactadas del siguiente modo:

NOTA: Deberá contestar con la aceptación expresa, antes de transcurridos DIEZ DIAS a partir de la fecha de recibo de esta notificación. Si no hiciere manifestación alguna en tal plazo, o no aceptara las condiciones ofertadas, se declarará concluido el expediente por desistimiento del peticionario, con base en el artículo 152.11 del Reglamento General de Costas.

La aceptación de condiciones y prescripciones deberá realizarse por el Pleno del Ayuntamiento, a no ser que el Secretario certifique que esa competencia está delegada.

CONDICIÓN PREVIA.

Con carácter previo al otorgamiento de la prórroga de la concesión y en el plazo máximo de seis (6) meses, el Ayuntamiento de Laredo presentará:

- Proyecto de reparación de la pasarela que sea conforme a la solución constructiva descrita en el "Proyecto de pasarela peatonal sobre el arroyo del Regatón en Laredo", incluido en la condición particular 1ª de la Orden Ministerial de 12 de julio de 2002, y que cumpla igualmente con la ocupación de dominio público marítimo terrestre autorizada mediante dicha resolución.
- Documentación exigida en el artículo 176 del Reglamento General de Costas para la tramitación de la prórroga

Igualmente acreditará en el plazo máximo de diez (10) días, la adopción de todas las medidas de seguridad necesarias para evitar posibles daños o accidentes en el ámbito de la concesión derivados del estado de deterioro de la misma, medidas que deberán mantenerse hasta la ejecución de las labores de reparación de la pasarela, siendo el Ayuntamiento de Laredo responsable de dicho cumplimiento.

Condición particular 1ª: El plazo de esta concesión se prorroga por un plazo inicial de cinco (5) años, prorrogable hasta un plazo máximo total de veinticuatro (24) años, siempre que persistan las razones de interés público que motivaron su otorgamiento (condición 2ª del PCG).





Condición particular 2ª: las obras se realizarán con arreglo al "Proyecto de pasarela peatonal sobre el arroyo del Regatón en Laredo", suscrito en junio de 2001 por el ingeniero de caminos, canales y puertos D. Javier Fernández Dosantos, modificado por el proyecto presentado por el Ayuntamiento de Laredo en cumplimiento de la condición previa a esta resolución (condición 3ª del PCG).

Prescripción F) Se deberán cumplir todas las condiciones que constan en el informe realizado por la Dirección Técnico de la Reserva Natural de Santoña y Noja, con fecha de 5 de junio de 2005. Igualmente, en las labores de reparación de la pasarela se tendrán en cuenta las condiciones impuestas por la Consejería de Medio Rural, Pesca y Alimentación del Gobierno de Cantabria en su informe de fecha 29 de agosto de 2018.

Prescripción G) Todas las consideraciones anteriores, así como cualquier incidencia en el medio ambiente que pueda surgir en el proceso de ejecución de las obras, serán observadas en el reconocimiento final de las mismas por el Servicio Periférico de Costas, exigiéndose un proyecto de acondicionamiento y mejora del entorno ambiental, si se considera adecuado, a tenor del impacto producido por el establecimiento e implantación de las instalaciones. En el plazo máximo de doce (12) meses, el concesionario deberá haber finalizado las tareas de reparación, siendo mientras tanto responsable de todos los daños y perjuicios para las personas, las cosas y el medio ambiente que se puedan derivar del mal estado de la misma, y debiendo proveer las medidas de seguridad necesarias para evitar riesgos a las personas.

LA DIRECTORA GENERAL DE SOSTENIBILIDAD
DE LA COSTA Y DEL MAR,

Fdo. Ana María Oñoro Valenciano

"Documento firmado electrónicamente en Madrid, en fecha y hora referenciadas en la firma."





MINISTERIO DE MEDIO AMBIENTE Y MEDIO RURAL Y MARINO
DIRECCIÓN GENERAL DE SOSTENIBILIDAD DE LA COSTA Y DEL MAR
Demarcación de Costas en Cantabria

ASUNTO:

Acta de reconocimiento final de las obras e instalaciones ejecutadas en los terrenos de D.P.M.T. pertenecientes a la concesión administrativa para la construcción de una pasarela peatonal sobre el arroyo Regatón, otorgada al Ayuntamiento de Laredo por O.M. de 12 de julio de 2002.

Ds-4/9-1 (Aprobado OM_17-06-1998)

- DESLINDE
- PROTECCIÓN
- TRÁNSITO
- RIBERA DEL MAR

AFROBADO: 76/10
EL JEFE DE LA DEMARCACIÓN

NOTA: 1.- En los tramos donde el Deslinde de Dominio Público coincide con la Ribera del Mar, solo se representa el D.P..

SUPERFICIES

Superficie hormigonada = 67,59 m²

Superficie de escollera = 47,57 m²

Superficie puente = 16,95 m²

Perímetro exterior = 137,37 m²

Fdo.: José Antonio Osorio Manso

POR EL AYUNTAMIENTO DE LAREDO

POR LA DEMARCACIÓN DE COSTAS EN CANTABRIA
EL VIGILANTE DE COSTAS

Fdo.: Agustín Calvo Ingelmo

Fdo.: Miguel Ángel Cruz Ríos

EXAMINADO Y CONFORME
JEFE DE SERVICIO DE GESTIÓN DEL D.P.M.T.

Fdo.: Javier Fernández Dosantos

Fdo.: Javier Oliva Atienza

DESIGNACIÓN DEL PLANO:

PLANTA GENERAL

FECHA:	ESCALA: 1:500 	EXPEDIENTE: S-4/49	HOJA Nº: Única
SANTANDER, MAYO 2010	GRÁFICAS	RELACIONADO EXPTE.: C-1100-SDER	





EXCMO. AYUNTAMIENTO
DE LAREDO
SERVICIOS TÉCNICOS

S.Ref: Página 13 de 23
N.Ref: /2020
Fecha: marzo/2020
Nº Expediente: /2020
Nº Documento: Conservación y mantenimiento
Pasarela del Regatón en Laredo



ANEJO Nº 2A: VERIFICACIÓN VIGAS MADERA

ÍNDICE

1.- DATOS DE OBRA.....	2
1.1.- Normas consideradas.....	2
1.2.- Estados límite.....	2
1.2.1.- Situaciones de proyecto.....	2
2.- ESTRUCTURA.....	3
2.1.- Geometría.....	3
2.1.1.- Nudos.....	3
2.1.2.- Barras.....	3
2.2.- Cargas.....	4
2.2.1.- Barras.....	4
2.3.- Resultados.....	5
2.3.1.- Barras.....	5



1.- DATOS DE OBRA

1.1.- Normas consideradas

Madera: CTE DB SE-M

1.2.- Estados límite

E.L.U. de rotura. Madera	CTE Cota de nieve: Altitud inferior o igual a 1000 m
Desplazamientos	Acciones características

1.2.1.- Situaciones de proyecto

Para las distintas situaciones de proyecto, las combinaciones de acciones se definirán de acuerdo con los siguientes criterios:

- Con coeficientes de combinación

$$\sum_{j \geq 1} \gamma_{Gj} G_{kj} + \gamma_P P_k + \gamma_{Q1} \Psi_{p1} Q_{k1} + \sum_{i > 1} \gamma_{Qi} \Psi_{si} Q_{ki}$$

- Sin coeficientes de combinación

$$\sum_{j \geq 1} \gamma_{Gj} G_{kj} + \gamma_P P_k + \sum_{i \geq 1} \gamma_{Qi} Q_{ki}$$

- Donde:

- G_k Acción permanente
- P_k Acción de pretensado
- Q_k Acción variable
- γ_G Coeficiente parcial de seguridad de las acciones permanentes
- γ_P Coeficiente parcial de seguridad de la acción de pretensado
- $\gamma_{Q,1}$ Coeficiente parcial de seguridad de la acción variable principal
- $\gamma_{Q,i}$ Coeficiente parcial de seguridad de las acciones variables de acompañamiento
- $\Psi_{p,1}$ Coeficiente de combinación de la acción variable principal
- $\Psi_{s,i}$ Coeficiente de combinación de las acciones variables de acompañamiento

Para cada situación de proyecto y estado límite los coeficientes a utilizar serán:

E.L.U. de rotura. Madera: CTE DB SE-M

Persistente o transitoria				
	Coeficientes parciales de seguridad (γ)		Coeficientes de combinación (ψ)	
	Favorable	Desfavorable	Principal (ψ_p)	Acompañamiento (ψ_s)
Carga permanente (G)	0.800	1.350	-	-

Desplazamientos



Acciones variables sin sismo		
	Coeficientes parciales de seguridad (γ)	
	Favorable	Desfavorable
Carga permanente (G)	1.000	1.000

2.- ESTRUCTURA

2.1.- Geometría

2.1.1.- Nudos

Referencias:

$\Delta_x, \Delta_y, \Delta_z$: Desplazamientos prescritos en ejes globales.

$\theta_x, \theta_y, \theta_z$: Giros prescritos en ejes globales.

Cada grado de libertad se marca con 'X' si está coaccionado y, en caso contrario, con '-'.
 Nota: En el original, 'X' is used for constrained and '-' for free.

Referencia	Nudos									
	Coordenadas			Vinculación exterior						Vinculación interior
	X (m)	Y (m)	Z (m)	Δ_x	Δ_y	Δ_z	θ_x	θ_y	θ_z	
N1	0.000	0.000	0.000	X	X	X	-	-	-	Empotrado
N2	0.000	7.000	0.000	X	X	X	-	-	-	Empotrado

2.1.2.- Barras

2.1.2.1.- Materiales utilizados

Materiales utilizados						
Material		E (kp/cm ²)	ν	G (kp/cm ²)	α_t (m/m°C)	γ (t/m ³)
Tipo	Designación					
Madera	C24	112130.5	-	7033.6	0.000005	0.420

Notación:
E: Módulo de elasticidad
 ν : Módulo de Poisson
G: Módulo de cortadura
 α_t : Coeficiente de dilatación
 γ : Peso específico

2.1.2.2.- Descripción

Descripción									
Material		Barra (Ni/Nf)	Pieza (Ni/Nf)	Perfil(Serie)	Longitud (m)	β_{xy}	β_{xz}	Lb _{Sup.} (m)	Lb _{Inf.} (m)
Tipo	Designación								
Madera	C24	N1/N2	N1/N2	GL-340x200 (Laminada b200)	7.000	0.00	1.00	-	-

Notación:
Ni: Nudo inicial
Nf: Nudo final
 β_{xy} : Coeficiente de pandeo en el plano 'XY'
 β_{xz} : Coeficiente de pandeo en el plano 'XZ'
Lb_{Sup.}: Separación entre arriostramientos del ala superior
Lb_{Inf.}: Separación entre arriostramientos del ala inferior

2.1.2.3.- Características mecánicas

**Tipos de pieza**

Ref.	Piezas
1	N1/N2

Características mecánicas

Material		Ref.	Descripción	A (cm ²)	Avy (cm ²)	Avz (cm ²)	Iyy (cm ⁴)	Izz (cm ⁴)	It (cm ⁴)
Tipo	Designación								
Madera	C24	1	GL-340x200, (Laminada b200)	680.00	566.67	566.67	65506.67	22666.67	56902.40

Notación:
 Ref.: Referencia
 A: Área de la sección transversal
 Avy: Área de cortante de la sección según el eje local 'Y'
 Avz: Área de cortante de la sección según el eje local 'Z'
 Iyy: Inercia de la sección alrededor del eje local 'Y'
 Izz: Inercia de la sección alrededor del eje local 'Z'
 It: Inercia a torsión
 Las características mecánicas de las piezas corresponden a la sección en el punto medio de las mismas.

2.1.2.4.- Tabla de medición

Tabla de medición						
Material		Pieza (Ni/Nf)	Perfil(Serie)	Longitud (m)	Volumen (m ³)	Peso (kg)
Tipo	Designación					
Madera	C24	N1/N2	GL-340x200 (Laminada b200)	7.000	0.476	199.92

Notación:
 Ni: Nudo inicial
 Nf: Nudo final

2.1.2.5.- Resumen de medición

Resumen de medición												
Material		Serie	Perfil	Longitud			Volumen			Peso		
Tipo	Designación			Perfil (m)	Serie (m)	Material (m)	Perfil (m ³)	Serie (m ³)	Material (m ³)	Perfil (kg)	Serie (kg)	Material (kg)
Madera	C24	Laminada b200	GL-340x200	7.000	7.000	7.000	0.476	0.476	0.476	199.92	199.92	199.92

2.1.2.6.- Medición de superficies

Madera: Medición de las superficies a pintar				
Serie	Perfil	Superficie unitaria (m ² /m)	Longitud (m)	Superficie (m ²)
Laminada b200	GL-340x200	1.080	7.000	7.560
Total				7.560

2.2.- Cargas**2.2.1.- Barras**

Referencias:

'P1', 'P2':

- Cargas puntuales, uniformes, en faja y momentos puntuales: 'P1' es el valor de la carga. 'P2' no se utiliza.
- Cargas trapezoidales: 'P1' es el valor de la carga en el punto donde comienza (L1) y 'P2' es el valor de la carga en el punto donde termina (L2).
- Cargas triangulares: 'P1' es el valor máximo de la carga. 'P2' no se utiliza.
- Incrementos de temperatura: 'P1' y 'P2' son los valores de la temperatura en las caras exteriores o paramentos de la pieza. La orientación de la variación del incremento de temperatura sobre la sección transversal dependerá de la dirección seleccionada.

'L1', 'L2':



- Cargas y momentos puntuales: 'L1' es la distancia entre el nudo inicial de la barra y la posición donde se aplica la carga. 'L2' no se utiliza.
- Cargas trapezoidales, en faja, y triangulares: 'L1' es la distancia entre el nudo inicial de la barra y la posición donde comienza la carga, 'L2' es la distancia entre el nudo inicial de la barra y la posición donde termina la carga.

Unidades:

- Cargas puntuales: t
- Momentos puntuales: t-m.
- Cargas uniformes, en faja, triangulares y trapezoidales: t/m.
- Incrementos de temperatura: °C.

Cargas en barras										
Barra	Hipótesis	Tipo	Valores		Posición		Dirección			
			P1	P2	L1 (m)	L2 (m)	Ejes	X	Y	Z
N1/N2	Peso propio	Uniforme	0.029	-	-	-	Globales	0.000	0.000	-1.000
N1/N2	Peso propio	Uniforme	0.250	-	-	-	Globales	0.000	0.000	-1.000

2.3.- Resultados

2.3.1.- Barras

2.3.1.1.- Esfuerzos

Referencias:

N: Esfuerzo axil (t)

Vy: Esfuerzo cortante según el eje local Y de la barra. (t)

Vz: Esfuerzo cortante según el eje local Z de la barra. (t)

Mt: Momento torsor (t-m)

My: Momento flector en el plano 'XZ' (giro de la sección respecto al eje local 'Y' de la barra). (t-m)

Mz: Momento flector en el plano 'XY' (giro de la sección respecto al eje local 'Z' de la barra). (t-m)

2.3.1.1.1.- Hipótesis

Esfuerzos en barras, por hipótesis												
Barra	Hipótesis	Esfuerzo	Posiciones en la barra									
			0.000 m	0.875 m	1.750 m	2.625 m	3.500 m	4.375 m	5.250 m	6.125 m	7.000 m	
N1/N2	Peso propio	N	0.000	0.000	0.000	0.000	0.000	0.000	0.000	0.000	0.000	0.000
		Vy	0.000	0.000	0.000	0.000	0.000	0.000	0.000	0.000	0.000	0.000
		Vz	-0.975	-0.731	-0.487	-0.244	0.000	0.244	0.487	0.731	0.975	
		Mt	0.000	0.000	0.000	0.000	0.000	0.000	0.000	0.000	0.000	0.000
		My	0.000	0.746	1.280	1.600	1.706	1.600	1.280	0.746	0.000	
		Mz	0.000	0.000	0.000	0.000	0.000	0.000	0.000	0.000	0.000	0.000

2.3.1.1.2.- Combinaciones

Esfuerzos en barras, por combinación												
Barra	Combinación		Esfuerzo	Posiciones en la barra								
	Tipo	Descripción		0.000 m	0.875 m	1.750 m	2.625 m	3.500 m	4.375 m	5.250 m	6.125 m	7.000 m
N1/N2	Madera	0.8-PP	N	0.000	0.000	0.000	0.000	0.000	0.000	0.000	0.000	0.000
			Vy	0.000	0.000	0.000	0.000	0.000	0.000	0.000	0.000	0.000
			Vz	-0.780	-0.585	-0.390	-0.195	0.000	0.195	0.390	0.585	0.780
			Mt	0.000	0.000	0.000	0.000	0.000	0.000	0.000	0.000	0.000
			My	0.000	0.597	1.024	1.280	1.365	1.280	1.024	0.597	0.000
			Mz	0.000	0.000	0.000	0.000	0.000	0.000	0.000	0.000	0.000
		1.35-PP	N	0.000	0.000	0.000	0.000	0.000	0.000	0.000	0.000	0.000
			Vy	0.000	0.000	0.000	0.000	0.000	0.000	0.000	0.000	0.000
			Vz	-1.316	-0.987	-0.658	-0.329	0.000	0.329	0.658	0.987	1.316
			Mt	0.000	0.000	0.000	0.000	0.000	0.000	0.000	0.000	0.000
			My	0.000	1.008	1.728	2.159	2.303	2.159	1.728	1.008	0.000
			Mz	0.000	0.000	0.000	0.000	0.000	0.000	0.000	0.000	0.000



Listados

viga madera:

Fecha: 30/08/18

Esfuerzos en barras, por combinación												
Barra	Combinación		Esfuerzo	Posiciones en la barra								
	Tipo	Descripción		0.000 m	0.875 m	1.750 m	2.625 m	3.500 m	4.375 m	5.250 m	6.125 m	7.000 m
			Mz	0.000	0.000	0.000	0.000	0.000	0.000	0.000	0.000	0.000

2.3.1.1.3.- Envoltentes

Envoltentes de los esfuerzos en barras												
Barra	Tipo de combinación	Esfuerzo	Posiciones en la barra									
			0.000 m	0.875 m	1.750 m	2.625 m	3.500 m	4.375 m	5.250 m	6.125 m	7.000 m	
N1/N2	Madera	N _{min}	0.000	0.000	0.000	0.000	0.000	0.000	0.000	0.000	0.000	0.000
		N _{máx}	0.000	0.000	0.000	0.000	0.000	0.000	0.000	0.000	0.000	0.000
		Vy _{min}	0.000	0.000	0.000	0.000	0.000	0.000	0.000	0.000	0.000	0.000
		Vy _{máx}	0.000	0.000	0.000	0.000	0.000	0.000	0.000	0.000	0.000	0.000
		Vz _{min}	-1.316	-0.987	-0.658	-0.329	0.000	0.195	0.390	0.585	0.780	
		Vz _{máx}	-0.780	-0.585	-0.390	-0.195	0.000	0.329	0.658	0.987	1.316	
		Mt _{min}	0.000	0.000	0.000	0.000	0.000	0.000	0.000	0.000	0.000	0.000
		Mt _{máx}	0.000	0.000	0.000	0.000	0.000	0.000	0.000	0.000	0.000	0.000
		My _{min}	0.000	0.597	1.024	1.280	1.365	1.280	1.024	0.597	0.000	0.000
		My _{máx}	0.000	1.008	1.728	2.159	2.303	2.159	1.728	1.008	0.000	0.000
		Mz _{min}	0.000	0.000	0.000	0.000	0.000	0.000	0.000	0.000	0.000	0.000
		Mz _{máx}	0.000	0.000	0.000	0.000	0.000	0.000	0.000	0.000	0.000	0.000

2.3.1.2.- Resistencia

Referencias:

N: Esfuerzo axial (t)

Vy: Esfuerzo cortante según el eje local Y de la barra. (t)

Vz: Esfuerzo cortante según el eje local Z de la barra. (t)

Mt: Momento torsor (t·m)

My: Momento flector en el plano 'XZ' (giro de la sección respecto al eje local 'Y' de la barra). (t·m)

Mz: Momento flector en el plano 'XY' (giro de la sección respecto al eje local 'Z' de la barra). (t·m)

Los esfuerzos indicados son los correspondientes a la combinación pésima, es decir, aquella que demanda la máxima resistencia de la sección.

Origen de los esfuerzos pésimos:

- G: Sólo gravitatorias
- GV: Gravitatorias + viento
- GS: Gravitatorias + sismo
- GVS: Gravitatorias + viento + sismo

η : Aprovechamiento de la resistencia. La barra cumple con las condiciones de resistencia de la norma si se cumple que $\eta \leq 100\%$.

Comprobación de resistencia										
Barra	η (%)	Posición (m)	Esfuerzos pésimos						Origen	Estado
			N (t)	Vy (t)	Vz (t)	Mt (t·m)	My (t·m)	Mz (t·m)		
N1/N2	63.53	3.500	0.000	0.000	0.000	0.000	2.303	0.000	G	Cumple

2.3.1.3.- Flechas

Referencias:

Pos.: Valor de la coordenada sobre el eje 'X' local del grupo de flecha en el punto donde se produce el valor pésimo de la flecha.

L.: Distancia entre dos puntos de corte consecutivos de la deformada con la recta que une los nudos extremos del grupo de flecha.



Listados

viga madera

Fecha: 30/08/18

Grupo	Flechas							
	Flecha máxima absoluta xy Flecha máxima relativa xy		Flecha máxima absoluta xz Flecha máxima relativa xz		Flecha activa absoluta xy Flecha activa relativa xy		Flecha activa absoluta xz Flecha activa relativa xz	
	Pos. (m)	Flecha (mm)	Pos. (m)	Flecha (mm)	Pos. (m)	Flecha (mm)	Pos. (m)	Flecha (mm)
N1/N2	0.000	0.00	3.500	12.28	0.000	0.00	0.000	0.00
	-	L/(>1000)	3.500	L/569.8	-	L/(>1000)	-	L/(>1000)

2.3.1.4.- Comprobaciones E.L.U. (Completo)

Barra N1/N2

Perfil: GL-340x200 Material: Madera (C24)							
	Nudos		Longitud (m)	Características mecánicas			
	Inicial	Final		Área (cm ²)	I _y ⁽¹⁾ (cm ⁴)	I _z ⁽¹⁾ (cm ⁴)	I _t ⁽²⁾ (cm ⁴)
		N1	N2	7.000	680.00	65506.67	22666.67
Notas: ⁽¹⁾ Inercia respecto al eje Indicado ⁽²⁾ Momento de Inercia a torsión uniforme							
	Pandeo			Pandeo lateral			
			Plano XY	Plano XZ	Ala sup.	Ala inf.	
	β		0.00	1.00	0.00	0.00	
	L _K		0.000	7.000	0.000	0.000	
	C ₁		-		1.000		
Notación: β : Coeficiente de pandeo L _K : Longitud de pandeo (m) C ₁ : Factor de modificación para el momento crítico							

Resistencia a tracción uniforme paralela a la fibra (CTE DB SE-M: 6.1.2)

La comprobación no procede, ya que no hay axil de tracción.

Resistencia a compresión uniforme paralela a la fibra (CTE DB SE-M: 6.1.4 - 6.3.2)

La comprobación no procede, ya que no hay axil de compresión.

**Resistencia a flexión en el eje y** (CTE DB SE-M: 6.1.6 - 6.3.3)

Se debe satisfacer:

Resistencia de la sección transversal a flexión:

$$\eta = \frac{\sigma_{m,y,d}}{f_{m,y,d}} \leq 1$$

$$\eta : \quad \mathbf{0.635} \quad \checkmark$$

El esfuerzo solicitante de cálculo pésimo se produce en un punto situado a una distancia de 3.500 m del nudo N1, para la combinación de acciones 1.35·PP.

No se comprueba la resistencia a vuelco lateral, ya que la correspondiente longitud de pandeo es nula.

Resistencia de la sección transversal a flexión: $\sigma_{m,d}$: Tensión de cálculo a flexión, dada por:

$$\sigma_{m,d} = |M_d| / W_{el}$$

Donde:

 M_d : Momento flector de cálculo W_{el} : Módulo resistente elástico de la sección transversal $f_{m,d}$: Resistencia de cálculo a flexión, dada por:

$$f_{m,d} = k_{mod} \cdot k_h \cdot f_{m,k} / \gamma_M$$

Donde:

 k_{mod} : Factor de modificación para la duración de la carga y el contenido de humedad

Donde:

Clase de duración de la carga

Clase de servicio

 $f_{m,k}$: Resistencia característica a flexión k_h : Factor de altura, dado por:

Para cantos (flexión) o anchos (tracción) de piezas rectangulares de madera maciza superiores o iguales a 150 mm:

$$k_h = 1.0$$

 γ_M : Coeficiente parcial para las propiedades del material

$$\sigma_{m,y,d}^+ : \quad \underline{59.78} \quad \text{kp/cm}^2$$

$$\sigma_{m,y,d}^- : \quad \underline{0.00} \quad \text{kp/cm}^2$$

$$M_{y,d}^+ : \quad \underline{2.303} \quad \text{t}\cdot\text{m}$$

$$M_{y,d}^- : \quad \underline{0.000} \quad \text{t}\cdot\text{m}$$

$$W_{el,y} : \quad \underline{3853.33} \quad \text{cm}^3$$

$$f_{m,y,d} : \quad \underline{94.10} \quad \text{kp/cm}^2$$

$$k_{mod} : \quad \underline{0.50}$$

$$\text{Clase} : \quad \underline{\text{Permanente}}$$

$$\text{Clase} : \quad \underline{3}$$

$$f_{m,k} : \quad \underline{244.65} \quad \text{kp/cm}^2$$

$$k_h : \quad \underline{1.00}$$

$$\gamma_M : \quad \underline{1.30}$$

Resistencia a flexión en el eje z (CTE DB SE-M: 6.1.6 - 6.3.3)

La comprobación no procede, ya que no hay momento flector.

Resistencia a cortante en el eje y (CTE DB SE-M: 6.1.8)

La comprobación no procede, ya que no hay esfuerzo cortante.

**Resistencia a cortante en el eje z** (CTE DB SE-M: 6.1.8)

Se debe satisfacer:

$$\eta = \frac{\tau_{z,d}}{f_{v,d}} \leq 1$$

$$\eta : \underline{0.276} \quad \checkmark$$

El esfuerzo solicitante de cálculo pésimo se produce en el nudo N1, para la combinación de acciones 1.35·PP.

Donde:

 τ_d : Tensión de cálculo a cortante, dada por:

$$\tau_{z,d} : \underline{4.33} \text{ kp/cm}^2$$

$$\tau_d = \frac{3}{2} \cdot \frac{|V_d|}{A \cdot k_{cr}}$$

Donde:

 V_d : Cortante de cálculo

$$V_{z,d} : \underline{1.316} \text{ t}$$

 A : Área de la sección transversal

$$A : \underline{680.00} \text{ cm}^2$$

 k_{cr} : Factor que tiene en cuenta la influencia de las fendas

$$k_{cr} : \underline{0.67}$$

 $f_{v,d}$: Resistencia de cálculo a cortante, dada por:

$$f_{v,d} : \underline{15.68} \text{ kp/cm}^2$$

$$f_{v,d} = k_{mod} \cdot f_{v,k} / \gamma_M$$

Donde:

 k_{mod} : Factor de modificación por la duración de la carga (Permanente) y el contenido de humedad (Clase de servicio 3)

$$k_{mod} : \underline{0.50}$$

 $f_{v,k}$: Resistencia característica a cortante

$$f_{v,k} : \underline{40.77} \text{ kp/cm}^2$$

 γ_M : Coeficiente parcial para las propiedades del material

$$\gamma_M : \underline{1.30}$$

Resistencia a torsión (CTE DB SE-M: 6.1.9)

La comprobación no procede, ya que no hay momento torsor.

Resistencia a flexión esviada (CTE DB SE-M: 6.1.7)

La comprobación no procede, ya que no hay flexión esviada para ninguna combinación.

Resistencia a flexión y tracción axial combinadas (CTE DB SE-M: 6.2.2)

La comprobación no procede, ya que no hay interacción entre axil de tracción y momento flector para ninguna combinación.

Resistencia a flexión y compresión axial combinadas (CTE DB SE-M: 6.2.3)

La comprobación no procede, ya que la barra no esta sometida a flexión y compresión combinadas.

Resistencia a cortante y torsor combinados (CTE DB SE-M: 6.1.8 - 6.1.9, Criterio de CYPE Ingenieros)

La comprobación no procede, ya que la barra no está sometida a momento torsor ni a esfuerzo cortante.



2.3.1.5.- Comprobaciones E.L.U. (Resumido)

Barra	COMPROBACIONES (CTE DB SE-M)											Estado
	$N_{t,0,d}$	$N_{c,0,d}$	$M_{y,d}$	$M_{z,d}$	$V_{y,d}$	$V_{z,d}$	$M_{x,d}$	$M_{y,d}M_{z,d}$	$N_{t,0,d}M_{y,d}M_{z,d}$	$N_{c,0,d}M_{y,d}M_{z,d}$	$M_{x,d}V_{y,d}V_{z,d}$	
N1/N2	N.P. ⁽¹⁾	N.P. ⁽²⁾	x: 3.5 m $\eta = 63.5$	N.P. ⁽³⁾	N.P. ⁽⁴⁾	x: 0 m $\eta = 27.6$	N.P. ⁽⁵⁾	N.P. ⁽⁶⁾	N.P. ⁽⁷⁾	N.P. ⁽⁸⁾	N.P. ⁽⁹⁾	CUMPLE $\eta = 63.5$
<p>Notación: $N_{t,0,d}$: Resistencia a tracción uniforme paralela a la fibra $N_{c,0,d}$: Resistencia a compresión uniforme paralela a la fibra $M_{y,d}$: Resistencia a flexión en el eje y $M_{z,d}$: Resistencia a flexión en el eje z $V_{y,d}$: Resistencia a cortante en el eje y $V_{z,d}$: Resistencia a cortante en el eje z $M_{x,d}$: Resistencia a torsión $M_{y,d}M_{z,d}$: Resistencia a flexión esviada $N_{t,0,d}M_{y,d}M_{z,d}$: Resistencia a flexión y tracción axial combinadas $N_{c,0,d}M_{y,d}M_{z,d}$: Resistencia a flexión y compresión axial combinadas $M_{x,d}V_{y,d}V_{z,d}$: Resistencia a cortante y torsor combinados x: Distancia al origen de la barra η: Coeficiente de aprovechamiento (%) N.P.: No procede</p> <p>Comprobaciones que no proceden (N.P.): ⁽¹⁾ La comprobación no procede, ya que no hay axil de tracción. ⁽²⁾ La comprobación no procede, ya que no hay axil de compresión. ⁽³⁾ La comprobación no procede, ya que no hay momento flector. ⁽⁴⁾ La comprobación no procede, ya que no hay esfuerzo cortante. ⁽⁵⁾ La comprobación no procede, ya que no hay momento torsor. ⁽⁶⁾ La comprobación no procede, ya que no hay flexión esviada para ninguna combinación. ⁽⁷⁾ La comprobación no procede, ya que no hay interacción entre axil de tracción y momento flector para ninguna combinación. ⁽⁸⁾ La comprobación no procede, ya que la barra no esta sometida a flexión y compresión combinadas. ⁽⁹⁾ La comprobación no procede, ya que la barra no está sometida a momento torsor ni a esfuerzo cortante.</p>												

Barra N1 / N2
Perfil: GL-280x200
Material: Madera (C24)

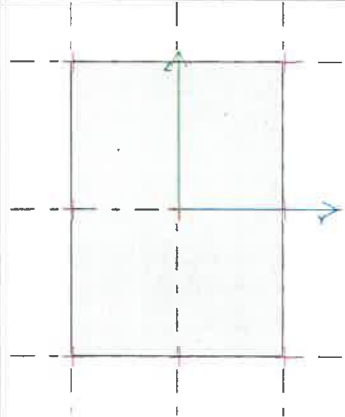

Nudos		Longitud (m)	Ángulo de giro (grados)	Peso teórico (kp)	
Inicial	Final				
N1	N2	7.000	0.000	164.64	
Pandeo					
	Pandeo		Pandeo lateral		
	Plano xy	Plano xz	Ala sup.	Ala inf.	
$\beta^{(1)}$	0.00	1.00	0.00	0.00	
$L_k^{(2)}$	0.000	7.000	0.000	0.000	
Notación: ⁽¹⁾ Coeficiente de pandeo ⁽²⁾ Longitud de pandeo (m)					
Grupo de flecha: G1					
	Tipo	Límites de flecha			
		$f_{ma}^{(1)}$	$f_{mr}^{(2)}$	$f_{aa}^{(3)}$	$f_{ar}^{(4)}$
Plano xy	Secante	-	-	-	-
Plano xz	Secante	-	-	-	-
Notación: ⁽¹⁾ Flecha máxima absoluta ⁽²⁾ Flecha máxima relativa ⁽³⁾ Flecha activa absoluta ⁽⁴⁾ Flecha activa relativa					
Coefficientes de empotramiento					
		Origen	Extremo		
	Plano xy	1.000	1.000		
	Plano xz	1.000	1.000		
Comprobación					
Temperatura ambiente			Situación de incendio		
Aprob. de resistencia: 91.97 % Aprob. de flecha: No se han definido límites			Se ha seleccionado no realizar la comprobación de resistencia al fuego		



EXCMO. AYUNTAMIENTO
DE LAREDO
SERVICIOS TÉCNICOS

S.Ref: Página 14 de23
N.Ref: /2020
Fecha: marzo/2020
Nº Expediente: /2020
Nº Documento: Conservación y mantenimiento
Pasarela del Regatón en Laredo



ANEJO Nº 3: ESTUDIO DE SEGURIDAD Y SALUD

Memoria Estudio Básico de Seguridad

Memoria descriptiva de los procedimientos, equipos técnicos y medios auxiliares que se van a utilizar o cuya utilización está prevista. Identificación de los riesgos laborales que pueden ser evitados, indicando a tal efecto las medidas técnicas necesarias para ello. Relación de riesgos laborales que no pueden eliminarse especificando las medidas preventivas y protecciones técnicas tendentes a controlar y reducir dichos riesgos valorando su eficacia.

Adaptado al Real Decreto 1627/97 por el que se establecen las disposiciones mínimas de seguridad y de salud en las obras de construcción, a la Ley 54/2003 y al RD 171/2004 al RD 2177/2004 y a las recomendaciones establecidas en la "Guía Técnica" publicada por el INSH.

Conservación y mantenimiento Pasarela del Regatón en Lardo

19 de Marzo de 2020

Índice general

1. Datos generales de la organización	6
2. Descripción de la obra	7
2.1. Datos generales del proyecto y de la obra	7
2.2. Presupuesto, fechas y duración prevista de la obra	7
2.3. Tipología de la obra a construir	7
2.4. Condiciones del entorno de la obra que influyen en la prevención de riesgos laborales	7
2.4.1. Condiciones de los accesos y vías de acceso a la obra	7
2.4.2. Presencia de tráfico rodado y peatones	8
2.4.3. Señalización de las vías de circulación (Instrucción 8.3-IC)	8
2.4.4. Daños a terceros	9
2.4.5. Trabajos en el interior de cauces de ríos o en el mar	9
3. Justificación documental	11
3.1. Justificación del Estudio Básico de Seguridad y Salud	11
3.2. Objetivos del Estudio Básico de Seguridad	11
4. Normas preventivas generales de la obra	12
5. Deberes, obligaciones y compromisos	14
6. Principios básicos de la actividad preventiva de esta obra	15
7. Gestión medioambiental	17
7.1. Sostenibilidad ambiental	17
7.1.1. Problemas ambientales existentes que son relevantes en las inmediaciones de la obra	17
7.1.2. Probables efectos significativos en el medio ambiente	18
Impacto sobre los recursos naturales - Desastres y accidentes mayores	18
Impacto sobre los recursos naturales - Contaminación ambiental - Contaminación del suelo	21
Impacto sobre los recursos naturales - Contaminación ambiental - Contaminación del agua	22
Impacto sobre los recursos naturales - Contaminación ambiental - Contaminación atmosférica	22
Impacto sobre los recursos naturales - Contaminación ambiental - Contaminación acústica	23
7.1.3. Relación de medidas previstas para prevenir, reducir y en la medida de lo posible contrarrestar cualquier efecto negativo en el medio ambiente	24
7.1.4. Conservación de hábitats y ecosistemas	26
7.1.5. Tratamiento de residuos	28
Antecedentes	28
Gestión de residuos	29
Inventario y Almacenamiento de residuos en la obra	30
Productos químicos - Etiquetado	33
Escapes y fugas en los depósitos de almacenamiento	35
Transporte de residuos a Gestor	35
Accidentes durante el transporte de los residuos a Gestor	36

7.2. Prevención y Salud en el trabajo	36
7.2.1. Efectos sobre la salud de los trabajadores	36
7.2.2. Mejora de las condiciones laborales	37
7.3. Acondicionamiento exterior y medioambiental	37
7.3.1. Movimiento de tierras	37
7.4. Limpieza y labores de fin de obra	38
8. Prevención de riesgos de la obra	39
8.1. Análisis de los métodos de ejecución y de los materiales y equipos a utilizar	39
8.1.1. Operaciones previas a la ejecución de la obra	39
8.1.2. Medios auxiliares previstos para la ejecución de la obra	40
8.1.3. Maquinaria prevista para la ejecución de la obra	40
8.1.4. Relación de protecciones colectivas y señalización	41
8.1.5. Relación de equipos de protección individual	41
8.1.6. Relación de servicios sanitarios y comunes	41
8.1.7. Relación de materiales	42
8.1.8. Elección de los sistemas de protección de caída en altura en la obra	42
Grado de formación necesario para cada caso	42
8.2. Identificación de riesgos y evaluación de la eficacia de las protecciones técnicas y medidas preventivas establecidas, según los métodos y sistemas de ejecución previstos en el proyecto	43
8.2.1. Servicios sanitarios y comunes de los que está dotado este centro de trabajo	43
Vestuario	43
Botiquín	44
9. Prevención en los equipos técnicos	46
9.1. Maquinaria de obra	46
9.1.1. Maquinaria de movimiento de tierras	46
Excavación - Retroexcavadora	46
9.1.2. Máquinas y Equipos de elevación	48
Camión grúa descarga	48
Equipos de elevación de cargas - Eslingas de cable	49
9.1.3. Máquinas y Equipos de transporte	51
Dúmper	51
Camión transporte	52
9.1.4. Máquinas y Equipos de compactación y extendido	54
Pisón vibrante	54
9.1.5. Máquinas y Equipos para manipulación y trabajos de morteros y hormigones	56
Camión hormigonera	56
9.1.6. Pequeña maquinaria y equipos de obra	60
Vibradores de Hormigón - Vibrador de masa	61
Útiles y herramientas manuales - Herramientas manuales	62
9.2. Medios auxiliares	64
9.2.1. Escalera de mano	64
10. Prevención en la manipulación de materiales	70
10.1. Pétreos	70
10.1.1. Piedras para escolleras y muros	70
10.2. Áridos y rellenos	71
10.2.1. Zahorras y encachados	71
10.3. Aglomerantes	71
10.3.1. Cemento	71
10.4. Hormigones	72
10.4.1. Hormigón de central	72
10.5. Acero	75

10.5.1. Barras acero corrugado	75
11. EPIs	77
11.1. Protección auditiva	77
11.1.1. Orejeras acopladas a un casco de protección para la industria	77
11.2. Protección de la cabeza	77
11.2.1. Cascos de protección (para la construcción)	77
11.3. Protección de la cara y de los ojos	78
11.3.1. Protección ocular. Uso general	78
11.4. Protección de manos y brazos	80
11.4.1. Guantes de protección contra riesgos mecánicos de uso general	80
11.5. Protección de pies y piernas	81
11.5.1. Calzado de seguridad , protección y trabajo de uso profesional protección contra la perforación	81
11.5.2. Calzado de seguridad , protección y trabajo de uso profesional: calzado conductor	82
11.6. Vestuario de protección	83
11.6.1. Vestuario de protección contra el mal tiempo	83
11.6.2. Vestuario de protección de alta visibilidad	84
12. Protecciones colectivas	87
12.1. Cierre de obra con vallado provisional	87
12.2. Barandillas	88
12.2.1. Barandilla de seguridad tipo ayuntamiento	88
12.3. Tapa agujeros	89
12.4. Eslingas de seguridad	90
12.5. Contra incendios	91
12.6. Ducha y lava-ojos de emergencia	93
13. Previsiones e informaciones para trabajos posteriores	96
13.1. Medidas preventivas y de protección	96
13.1.1. Objeto	96
13.1.2. Análisis de riesgos en obras públicas	99
Trabajos de recym en calzadas	99
14. Sistema decidido para controlar la seguridad durante la ejecución de la obra	101
14.1. Criterios para establecer el seguimiento del Plan de Seguridad	101
15. Sistema decidido para Formar e informar a los trabajadores	103
15.1. Criterios generales	103
16. Información a los trabajadores: Fichas Técnicas de Seguridad	104
16.1. Montaje-desmontaje de las Protecciones Colectivas	104
16.1.1. Cierre de obra con vallado provisional	104
16.1.2. Señalización	105
16.1.3. Protección de excavaciones	106
Protección del perímetro de excavaciones	106
16.1.4. Pasarelas de seguridad	107
16.2. Montaje-desmontaje de Medios Auxiliares	108
16.2.1. Entibación de zanjas	108
16.2.2. Encofrados de muros	110
16.3. Oficios	111
16.3.1. Trabajos en excavaciones	111
16.3.2. Trabajos en muros	112
Muros de contención	112
16.3.3. Trabajos en zapatas	114
16.4. Operadores de maquinaria de obra	115
16.4.1. General: Operario de maquinaria de obra	115

16.4.2. Maquinaria para el movimiento de tierras	119
Retroexcavadora	119
16.4.3. Maquinaria de transporte de tierras	123
Camión transporte	123
16.4.4. Maquinaria de compactación de tierras	125
Pisón vibrante	125
16.4.5. Maquinaria de manipulación del hormigón	126
Camión hormigonera	126
16.5. Operadores de pequeña maquinaria	130
16.5.1. General: Operador de pequeña maquinaria	130
16.5.2. Vibradores	132
16.5.3. Martillo neumático	133
16.5.4. Compresor	133

1. Datos generales de la organización

Datos promotor:

Nombre o razón social	Excmo. Ayto. de Laredo
Teléfono	
Dirección	
Población	
Código postal	
Provincia	cmbProvincias
CNAE	
CIF	

2. Descripción de la obra

2.1. Datos generales del proyecto y de la obra

Descripción del Proyecto y de la obra sobre la que se trabaja	acondicionamiento puntual pasarela y entorno
Situación de la obra a construir	Laredo (Cantabria)
Técnico autor del proyecto	Servicios Técnicos Municipales
Coordinador en materia de seguridad y salud durante la fase de redacción del proyecto	---

2.2. Presupuesto, fechas y duración prevista de la obra

Presupuesto de ejecución de la obra	PEC	PEM	Importe en Euros
	X		12133,03Euros

Presupuesto de Seguridad y Salud	423,00Euros
---	-------------

Fecha de inicio de la obra	
Duración prevista	15 días

2.3. Tipología de la obra a construir

La obra a realizar es la adecuación de una pasarela de madera existente, con actuaciones de recolocación de escollera de protección, relleno posterior con material filtrante y realización de suelo/solera de hormigón en la zona de la escollera

2.4. Condiciones del entorno de la obra que influyen en la prevención de riesgos laborales

2.4.1. Condiciones de los accesos y vías de acceso a la obra

Tal como se observa en la imagen inferior, los accesos a la obra no presentan ningún riesgo ni para las personas que trabajan ni para los transeúntes que circulan por las inmediaciones ni para el tráfico rodado.

Entre las medidas adoptadas para evitar los riesgos están:

- Se ha señalado convenientemente la entrada y salida de camiones a la obra.
- Las operaciones de entrada y salida de camiones estarán dirigidas por personal de la obra, facilitando las maniobras y ayudando a la visibilidad y seguridad de las operaciones.
- Se han establecido desvíos provisionales de peatones.
- Se señalará convenientemente el desvío provisional del tráfico rodado, cuando por naturaleza de las operaciones a realizar sea necesario.

2.4.2. Presencia de tráfico rodado y peatones

La presencia de tráfico rodado de modo continuo por las vías de acceso a la obra, y la presencia continua de peatones por las aceras de la obra, no representan ningún riesgo, ya que se van a adoptar las siguientes medidas:

- Las operaciones de entrada y salida de camiones estarán dirigidas por personal de la obra, facilitando las maniobras y ayudando a la visibilidad y seguridad de las operaciones.
- Se han establecido desvíos provisionales de peatones debidamente señalizados, existiendo un mantenimiento de los mismos para evitar que estos desvíos sean alterados por causas diversas.
- Se señalará convenientemente el desvío provisional del tráfico rodado, cuando por naturaleza de las operaciones a realizar sea necesario.

2.4.3. Señalización de las vías de circulación (Instrucción 8.3-IC)

Como la obra se realiza en las proximidades de una vía de circulación, y estas actuaciones pueden representar un peligro para la circulación (e igualmente para los trabajadores de la obra), interfiriendo su normal desarrollo, se establecerá la señalización y desvíos necesarios, siguiendo las especificaciones de la **Instrucción 8.3-IC**, las cuales tienen por objeto:

- Informar al usuario de la presencia de las obras.
- Ordenar la circulación en la zona por ellas afectada.
- Modificar su comportamiento, adaptándolo a la situación no habitual representada por las obras y sus circunstancias específicas.

Con ello se pretende conseguir una mayor seguridad, tanto para los usuarios como para los trabajadores de la obra, y limitar el deterioro del nivel de servicio de la vía afectada.

Así pues, y con objeto de resumir la relación de medidas preventivas y de señalización adoptadas en la obra, siguiendo las especificaciones de dicha Instrucción 8.3-IC, se ofrece la siguiente tabla:

Ordenación de la circulación en presencia de obras fijas <i>(Art. 2º)</i>	Tipo de vía: Situación del obstáculo:
Limitación de la velocidad <i>(Art. 3º)</i>	Velocidad de aproximación..... Velocidad limitada..... Distancia mínima para pasar a la velocidad limitada.....
Cierre de carriles <i>(Art. 4º)</i>	Converger con los de un carril contiguo del mismo sentido.... SI Desviarse a otro carril provisional..... NO Efectuar sucesivamente las dos maniobras anteriores..... NO
Elementos de Señalización, Balizamiento y Defensa adoptados	Señales de peligro TP..... Señales de reglamentación y prioridad TR..... Señales de indicación TS..... Señales y dispositivos manuales TM..... Elementos de balizamiento reflectantes TB..... Elementos luminosos TL.....

(Art. 5º)	Dispositivos de defensa TD.....
Balizamiento (Art. 6º)	
Señalización empleada	Señales de peligro X Señales de reglamentación y prioridad..... Señales de indicación..... Señales manuales Elementos de balizamiento reflectantes X Elementos luminosos Elementos de defensa

2.4.4. Daños a terceros

Los daños a terceros en esta obra se pueden presentar por dos motivos:

- Por las restricciones a la circulación de vehículos, al tener que realizar desvíos provisionales y pasos alternativos.
- Por la circulación de terceras personas ajenas a la misma una vez iniciados los trabajos.

Para prevenir estos riesgos, en la obra se considerarán las siguientes zonas:

- a) Zona de trabajo: aquella zona donde realizan las operaciones y maniobran máquinas, vehículos y operarios.
- b) Zona de peligro: se trata de una franja de cinco metros alrededor de la zona de trabajo.

Los riesgos que pueden causar daños a terceros, se estiman que pueden ser:

- Caída al mismo nivel.
- Caída de objetos y materiales.
- Atropello.
- Polvo
- Ruido.

Para evitar que estos daños se produzcan, en la obra se tomarán las siguientes medidas:

- Se impedirá el acceso a la zona de trabajo de personas ajenas a la obra.
- Se colocará en la zona de peligro, cintas de balizamiento que delimiten el paso.
- Para evitar posibles accidentes a terceros, se colocarán las oportunas señales de advertencia de salida de camiones y de limitación de velocidad.
- Se señalizarán los accesos a la obra, prohibiéndose el paso a todo personal ajeno a la misma.
- Se asegurará la libre circulación del tráfico en las inmediaciones de la obra durante la ejecución de la misma, con la señalización necesaria y de acuerdo con las vigentes normas, sobre todo en las operaciones de carga y descarga.

2.4.5. Trabajos en el interior de cauces de ríos o en el mar

Determinadas operaciones a realizar en la obra, deben realizarse en el interior del agua, por lo tanto

aquí se especifica y describe brevemente estas operaciones:

- Recolocación de escollera. Parte del trabajo será preciso realizarlo en el interior del cauce con presencia de agua
-
-

3. Justificación documental

3.1. Justificación del Estudio Básico de Seguridad y Salud

Para dar cumplimiento a los requisitos establecidos en el Capítulo II del RD 1627/97 en el que se establece la obligatoriedad del Promotor durante la Fase de Proyecto a que se elabore un Estudio de Seguridad y Salud al darse alguno de estos supuestos:

- a) Que el presupuesto de ejecución por contrata incluido en el proyecto de obra sea igual o superior a 75 millones de pesetas (450.759,08 €).
- b) Que la duración estimada sea superior a 30 días laborales, empleándose en algún momento a más de 20 trabajadores simultáneamente.
- c) Que el volumen de mano de obra estimada, entendiéndose por tal la suma de los días de trabajo del total de los trabajadores en la obra sea superior a 500.
- d) las obras de túneles, galería, conducciones subterráneas y presas.

A la vista de los valores anteriormente expuestos y dadas las características del proyecto objeto, al no darse ninguno de estos supuestos anteriores, se deduce que el promotor solo está obligado a elaborar un **Estudio Básico de Seguridad y Salud**, el cual se desarrolla en este documento.

3.2. Objetivos del Estudio Básico de Seguridad

De acuerdo con las prescripciones establecidas por la Ley 31/1995, de *Prevención de Riesgos Laborales*, y en el RD 1627/97, sobre *Disposiciones Mínimas de Seguridad y Salud en las Obras de Construcción*, el objetivo de esta Memoria de este Estudio Básico de Seguridad y Salud es marcar las directrices básicas para que la empresa contratista mediante el Plan de seguridad desarrollado a partir de este Estudio, pueda dar cumplimiento a sus obligaciones en materia de prevención de riesgos laborales.

- En el desarrollo de esta Memoria, se han identificado los riesgos de las diferentes Unidades de Obra, Máquinas y Equipos, evaluado la eficacia de las protecciones previstas a partir de los datos aportados por el Promotor y el Proyectista.
- Se ha procurado que el desarrollo de este Estudio de Seguridad, esté adaptado a las prácticas constructivas más habituales, así como a los medios técnicos y tecnologías del momento. Si el Contratista, a la hora de elaborar el Plan de Seguridad a partir de este documento, utiliza tecnologías novedosas, o procedimientos innovadores, deberá adecuar técnicamente el mismo.
- Este Estudio Básico de Seguridad y Salud es el instrumento aportado por el Promotor para dar cumplimiento al *Artículo 7 del RD 171/2004*, al entenderse que la "Información del empresario titular (Promotor) queda cumplida mediante el Estudio Básico o Estudio de Seguridad y Salud, en los términos establecidos en los artículos 5 y 6 del RD 1627/97".
- Este "Estudio Básico de Seguridad y Salud" es un capítulo más que deberá incluirse en el proyecto de obra, por ello deberá estar en la obra, junto con el resto de los documentos.
- Este documento no sustituye al Plan de Seguridad.

4. Normas preventivas generales de la obra

Normas generales

- Cumplir activamente las instrucciones y medidas preventivas que adopte el empresario.
- Velar por la seguridad propia y de las personas a quienes pueda afectar sus actividades desarrolladas.
- Utilizar, conforme a las instrucciones de seguridad recibidas, los medios y equipos asignados.
- Asistir a todas las actividades de formación acerca de prevención de riesgos laborales organizadas por el empresario.
- Consultar y dar cumplimiento a las indicaciones de la información sobre prevención de riesgos recibida del empresario.
- Cooperar para que en la obra se puedan garantizar unas condiciones de trabajo seguras.
- No consumir sustancias que puedan alterar la percepción de los riesgos en el trabajo.
- Comunicar verbalmente y, cuando sea necesario, por escrito, las instrucciones preventivas necesarias al personal subordinado.
- Acceder únicamente a las zonas de trabajo que ofrezcan las garantías de seguridad.
- Realizar únicamente aquellas actividades para las cuales se está cualificado y se dispone de las autorizaciones necesarias.
- No poner fuera de servicio y utilizar correctamente los medios de seguridad existentes en la obra.
- Informar inmediatamente a sus superiores de cualquier situación que pueda comportar un riesgo para la seguridad y salud de los trabajadores.
- Contribuir al cumplimiento de las obligaciones establecidas por la autoridad laboral competente.
- Respetar la señalización de seguridad colocada en la obra.
- No encender fuego en la obra.
- Utilizar la herramienta adecuada según el trabajo que se quiere realizar.
- En caso de producirse cualquier tipo de accidente, comunicar la situación inmediatamente a sus superiores.
- Conocer la situación de los extintores en la obra.
- No permanecer bajo cargas suspendidas.
- En zonas de circulación de maquinaria, utilizar los pasos previstos para trabajadores.
- Respetar los radios de seguridad de la maquinaria.
- Al levantar pesos, hacerlo con la espalda recta y realizar la fuerza con las piernas, nunca con la espalda.
- Lavarse las manos antes de comer, beber o fumar.
- Toda la maquinaria de obra matriculada que supere los 25 km/h, deberá tener pasada la ITV.

Protecciones individuales y colectivas

- Utilizar, de acuerdo con las instrucciones de seguridad recibidas en la obra, los equipos de protección individual y las protecciones colectivas.
- En caso de no disponer de equipos de protección individual o de que se encuentren en mal estado, hay que pedir equipos nuevos a los responsables.
- Anteponer las medidas de protección colectivas frente a las individuales.
- Conservar en buen estado los equipos de protección individual y las protecciones colectivas.
- En caso de retirar una protección colectiva por necesidades, hay que volver a restituir lo antes posible.
- En zonas con riesgos de caída en altura, no iniciar los trabajos hasta la colocación de las protecciones colectivas.
- Para colocar las protecciones colectivas, utilizar sistemas seguros: arnés de seguridad anclado a líneas de vida, plataformas elevadoras, etc.

Maquinaria y equipos de trabajo

- Utilizar únicamente aquellos equipos y máquinas para los cuales se dispone de la cualificación y autorización necesarias.
- Utilizar estos equipos respetando las medidas de seguridad y las especificaciones indicadas por el fabricante.
- Al manipular una máquina o equipo, respetar la señalización interna de la obra.

- No utilizar la maquinaria para transportar a personal.
- Realizar los mantenimientos periódicos conforme las instrucciones del fabricante.
- Circular con precaución en las entradas y salidas de la obra.
- Vigilar la circulación y la actividad de los vehículos situados en el radio de trabajo de la máquina.

Orden y limpieza

- Mantener las zonas de trabajo limpias y ordenadas.
- Segregar y depositar los residuos en los contenedores habilitados en obra.
- Acopiar correctamente los escombros en la obra.
- Retirar los materiales caducados y en mal estado del almacén de la obra.
- Mantener las instalaciones de limpieza personal y de bienestar en las obras en condiciones higiénicas.

Instalaciones eléctricas

- Comprobar antes de la utilización, que las instalaciones eléctricas disponen de los elementos de protección necesarios.
- Mantener las puertas de los cuadros eléctricos cerradas siempre con llave.
- Mantener periódicamente todos los equipos eléctricos.
- Conectar debidamente a tierra los equipos que así lo requieran.
- Desconectar la instalación eléctrica antes de realizar reparaciones.
- Manipular los cuadros eléctricos y reparar instalaciones o circuitos únicamente si se está autorizado.
- En operaciones de maquinaria, respetar las distancias de seguridad con las líneas aéreas.
- respetar los protocolos preventivos en las instalaciones eléctricas subterráneas.

5. Deberes, obligaciones y compromisos

Según los Arts. 14 y 17, en el Capítulo III de la Ley de Prevención de Riesgos Laborales se establecen los siguientes puntos:

1. Los trabajadores tienen derecho a una protección eficaz en materia de seguridad y salud en el trabajo. El citado derecho supone la existencia de un correlativo deber del empresario de protección de los trabajadores frente a los riesgos laborales. Este deber de protección constituye, igualmente, un deber de las Administraciones Públicas respecto del personal a su servicio. Los derechos de información, consulta y participación, formación en materia preventiva, paralización de la actividad en caso de riesgo grave e inminente y vigilancia de su estado de salud, en los términos previstos en la presente Ley, forman parte del derecho de los trabajadores a una protección eficaz en materia de seguridad y salud en el trabajo.

2. En cumplimiento del deber de protección, el empresario deberá garantizar la seguridad y la salud de los trabajadores a su servicio en todos los aspectos relacionados con el trabajo. A estos efectos, en el marco de sus responsabilidades, el empresario realizará la prevención de los riesgos laborales mediante la integración de la actividad preventiva en la empresa y la adopción de cuantas medidas sean necesarias para la protección de la seguridad y la salud de los trabajadores, con las especialidades que se recogen en los artículos siguientes en materia de plan de prevención de riesgos laborales, evaluación de riesgos, información, consulta y participación y formación de los trabajadores, actuación en casos de emergencia y de riesgo grave e inminente, vigilancia de la salud, y mediante la constitución de una organización y de los medios necesarios en los términos establecidos en el capítulo IV de esta ley.

El empresario desarrollará una acción permanente de seguimiento de la actividad preventiva con el fin de perfeccionar de manera continua las actividades de identificación, evaluación y control de los riesgos que no se hayan podido evitar y los niveles de protección existentes y dispondrá lo necesario para la adaptación de las medidas de prevención señaladas en el párrafo anterior a las modificaciones que puedan experimentar las circunstancias que incidan en la realización del trabajo.

3. El empresario deberá cumplir las obligaciones establecidas en la normativa sobre prevención de riesgos laborales.

4. Las obligaciones de los trabajadores establecidas en esta Ley, la atribución de funciones en materia de protección y prevención a trabajadores o Servicios de la empresa y el recurso al concierto con entidades especializadas para el desarrollo de actividades de prevención complementarán las acciones del empresario, sin que por ello le eximan del cumplimiento de su deber en esta materia, sin perjuicio de las acciones que pueda ejercitar, en su caso, contra cualquier otra persona.

5. El coste de las medidas relativas a la seguridad y la salud en el trabajo no deberá recaer en modo alguno sobre los trabajadores.

Equipos de trabajo y medios de protección.

1. El empresario adoptará las medidas necesarias con el fin de que los equipos de trabajo sean adecuados para el trabajo que deba realizarse y convenientemente adaptados a tal efecto, de forma que garanticen la seguridad y la salud de los trabajadores al utilizarlos. Cuando la utilización de un equipo de trabajo pueda presentar un riesgo específico para la seguridad y la salud de los trabajadores, el empresario adoptará las medidas necesarias con el fin de que:

a) La utilización del equipo de trabajo quede reservada a los encargados de dicha utilización.

b) Los trabajos de reparación, transformación, mantenimiento o conservación sean realizados por los trabajadores específicamente capacitados para ello.

2. El empresario deberá proporcionar a sus trabajadores equipos de protección individual adecuados para el desempeño de sus funciones y velar por el uso efectivo de los mismos cuando, por la naturaleza de los trabajos realizados, sean necesarios. Los equipos de protección individual deberán utilizarse cuando los riesgos no se puedan evitar o no puedan limitarse suficientemente por medios técnicos de protección colectiva o mediante medidas, métodos o procedimientos de organización del trabajo.

6. Principios básicos de la actividad preventiva de esta obra

De acuerdo con los Arts. 15 y 16 de la Ley de Prevención de Riesgos Laborales, se establece que:

1. El empresario aplicará las medidas que integran el deber general de prevención previsto en el capítulo anterior, con arreglo a los siguientes principios generales:
 - a) Evitar los riesgos.
 - b) Evaluar los riesgos que no se puedan evitar.
 - c) Combatir los riesgos en su origen.
 - d) Adaptar el trabajo a la persona, en particular en lo que respecta a la concepción de los puestos de trabajo, así como a la elección de los equipos y los métodos de trabajo y de producción, con miras, en particular, a atenuar el trabajo monótono y repetitivo y a reducir los efectos del mismo en la salud.
 - e) Tener en cuenta la evolución de la técnica.
 - f) Sustituir lo peligroso por lo que entrañe poco o ningún peligro.
 - g) Planificar la prevención, buscando un conjunto coherente que integre en ella la técnica, la organización del trabajo, las condiciones de trabajo, las relaciones sociales y la influencia de los factores ambientales en el trabajo.
 - h) Adoptar medidas que antepongan la protección colectiva a la individual.
 - i) Dar las debidas instrucciones a los trabajadores.
2. El empresario tomará en consideración las capacidades profesionales de los trabajadores en materia de seguridad y salud en el momento de encomendarles las tareas.
3. El empresario adoptará las medidas necesarias a fin de garantizar que solo los trabajadores que hayan recibido información suficiente y adecuada puedan acceder a las zonas de riesgo grave y específico.
4. La efectividad de las medidas preventivas deberá prever las distracciones o imprudencias no temerarias que pudiera cometer el trabajador. Para su adopción se tendrán en cuenta los riesgos adicionales que pudieran implicar determinadas medidas preventivas; las cuales solo podrán adoptarse cuando la magnitud de dichos riesgos sea sustancialmente inferior a la de los que se pretende controlar y no existan alternativas más seguras.
5. Podrán concertar operaciones de seguro que tengan como fin garantizar como ámbito de cobertura la previsión de riesgos derivados del trabajo, la empresa respecto de sus trabajadores, los trabajadores autónomos respecto a ellos mismos y las sociedades cooperativas respecto a sus socios cuya actividad consista en la prestación de su trabajo personal.

Evaluación de los riesgos.

1. La prevención de riesgos laborales deberá integrarse en el sistema general de gestión de la empresa, tanto en el conjunto de sus actividades como en todos los niveles jerárquicos de ésta, a través de la implantación y aplicación de un plan de prevención de riesgos laborales a que se refiere el párrafo siguiente.

Este plan de prevención de riesgos laborales deberá incluir la estructura organizativa, las responsabilidades, las funciones, las prácticas, los procedimientos, los procesos y los recursos necesarios para realizar la acción de prevención de riesgos en la empresa, en los términos que reglamentariamente se establezcan.

2. Los instrumentos esenciales para la gestión y aplicación del plan de prevención de riesgos, que podrán ser llevados a cabo por fases de forma programada, son la evaluación de riesgos laborales y la planificación de la actividad preventiva a que se refieren los párrafos siguientes:

- a) El empresario deberá realizar una evaluación inicial de los riesgos para la seguridad y salud de los trabajadores, teniendo en cuenta, con carácter general, la naturaleza de la actividad, las características de los puestos de trabajo existentes y de los trabajadores que deban desempeñarlos. Igual evaluación deberá hacerse con ocasión de la elección de los equipos de trabajo, de las sustancias o preparados químicos y del acondicionamiento de los lugares de trabajo. La evaluación inicial tendrá en cuenta aquellas otras actuaciones que deban desarrollarse de conformidad con lo dispuesto en la normativa sobre protección de riesgos

específicos y actividades de especial peligrosidad. La evaluación será actualizada cuando cambien las condiciones de trabajo y, en todo caso, se someterá a consideración y se revisará, si fuera necesario, con ocasión de los daños para la salud que se hayan producido.

Cuando el resultado de la evaluación lo hiciera necesario, el empresario realizará controles periódicos de las condiciones de trabajo y de la actividad de los trabajadores en la prestación de sus servicios, para detectar situaciones potencialmente peligrosas.

b) Si los resultados de la evaluación prevista en el párrafo a) pusieran de manifiesto situaciones de riesgo, el empresario realizará aquellas actividades preventivas necesarias para eliminar o reducir y controlar tales riesgos. Dichas actividades serán objeto de planificación por el empresario, incluyendo para cada actividad preventiva el plazo para llevarla a cabo, la designación de responsables y los recursos humanos y materiales necesarios para su ejecución.

El empresario deberá asegurarse de la efectiva ejecución de las actividades preventivas incluidas en la planificación, efectuando para ello un seguimiento continuo de la misma.

Las actividades de prevención deberán ser modificadas cuando se aprecie por el empresario, como consecuencia de los controles periódicos previstos en el párrafo a) anterior, su inadecuación a los fines de protección requeridos.

2 bis. Las empresas, en atención al número de trabajadores y a la naturaleza y peligrosidad de las actividades realizadas, podrán realizar el plan de prevención de riesgos laborales, la evaluación de riesgos y la planificación de la actividad preventiva de forma simplificada, siempre que ello no suponga una reducción del nivel de protección de la seguridad y salud de los trabajadores y en los términos que reglamentariamente se determinen.

3. Cuando se haya producido un daño para la salud de los trabajadores o cuando, con ocasión de la vigilancia de la salud prevista en el artículo 22, aparezcan indicios de que las medidas de prevención resultan insuficientes, el empresario llevará a cabo una investigación al respecto, a fin de detectar las causas de estos hechos.

7. Gestión medioambiental

7.1. Sostenibilidad ambiental

7.1.1. Problemas ambientales existentes que son relevantes en las inmediaciones de la obra

Se contemplan en esta **Memoria de Seguridad**, la influencia e impacto del proceso constructivo de la misma sobre el medio ambiente en el que se desarrolla.

El objetivo es que la prevención aplicada a la sostenibilidad durante el proceso constructivo de la obra permita que el desarrollo de la misma sea respetuosa con el medio ambiente, con los recursos naturales, el patrimonio cultural y arqueológico, al tratamiento de los residuos y con el medio urbano.

Impacto sobre los recursos naturales	
<p>Desastres y accidentes mayores:</p> <p>No son de esperar desastres y accidentes mayores en esta obra, por las características de las operaciones que se van a realizar, por los materiales utilizados y por el entorno de la misma.</p>	X
<p>Contaminación ambiental:</p> <p>No se espera contaminación ambiental como consecuencia de los procesos productivos utilizados en esta obra, por las características de las operaciones que se van a realizar, por los materiales utilizados y por el entorno de la misma:</p> <p style="text-align: right;">Contaminación del suelo</p> <p style="text-align: right;">Contaminación del agua</p> <p style="text-align: right;">Contaminación atmosférica</p> <p style="text-align: right;">Contaminación acústica</p>	<p>--</p> <p>--</p> <p>--</p> <p>--</p>

Impacto contra el patrimonio cultural	
<p>Restos arqueológicos:</p> <p>En principio no se espera el hallazgo de restos arqueológicos durante las excavaciones y/o el movimiento de tierras.</p> <p>Cualquier indicio, sospecha o resto encontrado, será comunicado a las autoridades siguiendo los protocolos establecidos por la normativa.</p>	--

Impacto sobre el medio urbano	
<p>Contaminación del medio urbano:</p> <p>No se espera contaminación del medio urbano como consecuencia de los procesos productivos utilizados en esta obra, por las características de las operaciones que se van a realizar, por los materiales utilizados y por el entorno de la</p>	

misma, a excepción de la contaminación acústica que pudiera ocasionarse como consecuencia del desarrollo de determinadas tareas constructivas:	
Contaminación del suelo urbano	--
Contaminación atmosférica	--
Contaminación acústica	X

Riesgos sanitarios	
No son de temer riesgos sanitarios ni como consecuencia de la actividad desarrollada ni por los residuos generados durante el proceso constructivo.	--

7.1.2. Probables efectos significativos en el medio ambiente

Impacto sobre los recursos naturales - Desastres y accidentes mayores

En este apartado se enumeran los desastres y accidente mayores que no pueden predecirse y en consecuencia ser eliminados, aunque si pueden ser tenidos en cuenta ya que se corresponden con el caso fortuito, la casualidad o se trata de riesgos inherentes a la naturaleza humana.

Relación de desastres y accidentes mayores que se pueden dar como consecuencia de las actividades que se desarrollan durante la ejecución de la obra	
Incendio	X
Incendio forestal	X
Explosión	X
Otras	--

1º- Incendio

El incendio dentro del recinto de la obra lo consideramos como un fuego no controlado por el hombre y que afecta de manera directa a la seguridad de la misma.

Las *Medidas de protección pasiva*, las *Medidas de protección activa* y las *Medidas adoptadas para minimizar el riesgo* son las que se especifican en el apartado siguiente, puesto aunque las consecuencias son diferentes, el origen de un incendio es la obra, aunque el alcance (solo afectar a la obra o por el contrario extenderse hacia los alrededores de la misma) es el que hace que los daños sean mayores.

2º- Incendio forestal

Consideramos el incendio forestal como un fuego no controlado por el hombre y que afecta a la vegetación que cubre los terrenos forestales, pudiendo abarcar varios términos municipales, del mismo modo que avanzar hacia sectores urbanizados y en consecuencia de un modo indirecto afectar a las actividades desarrolladas en las inmediaciones.

El riesgo de incendio forestal es motivo de una planificación especial, de acuerdo con la "Norma Básica para la Planificación de Protección Civil de Emergencias por Incendios Forestales" (Orden de 2 de abril de 1993).

A) Medidas de protección pasiva:

Aquellas medidas de lucha cuya eficacia depende de su mera presencia; no actúan directamente sobre el fuego pero pueden dificultar o imposibilitar su propagación, evitar el derrumbe del edificio o facilitar la evacuación o extinción.

- Situación, distribución correcta y características de los combustibles utilizados durante el proceso constructivo, de las máquinas y de los equipos utilizados.
- Características de los elementos constructivos de los locales: Estabilidad al fuego, Resistencia al fuego, Capacidad Portante de las estructuras (Criterios R, E, I)
- Exigencias de comportamiento ante el fuego de los materiales utilizados.
- En el sentido expresado, se consideran asimismo, medidas de protección pasiva una correcta señalización de los productos, materiales y combustibles que pueden dar origen a este tipo de siniestros.

B) Medidas de protección activa:

Son las medidas de lucha contra incendios con los que está dotada la obra, en ocasiones pueden resultar insuficientes si se propaga al exterior de la misma.

- Organización de la lucha contra incendios.
- Adiestramiento del personal en actuaciones de lucha contra incendios.
- Medios de detección de incendios.
- Transmisión de la alarma.
- Medios de lucha contra incendios (extintores, BIE, etc.).
- Vías de evacuación.
- Plan de actuación frente a este tipo de emergencias.
- Facilidad de acceso de los servicios de extinción de incendios exteriores.
- Mantenimiento de los sistemas de detección, alarma y extinción.

Medidas adoptadas durante la ejecución de la obra para minimizar el riesgo de incendio:

Relación de medidas adoptadas para reducir el riesgo de incendio en esta obra	
Limpieza y orden en los trabajos	X
Eliminar llamas desnudas (calefacción, quemadores, etc.)	X
Control exhaustivo de operaciones de mantenimiento que utilicen o produzcan llamas o chispas (soldadura, corte, etc.)	X
Prohibir la acumulación de material combustible (papel, cartón, etc.,) cerca de los focos de ignición	X
Carga de combustible con el motor parado y en frío, sin fumar porque está prohibido y sin arrancar el vehículo repostado hasta haber cerrado el tapón del depósito del combustible	X
Prohibición de fumar en el recinto de la obra y de utilizar otros focos de ignición	X
Prohibición de encender fuegos en el recinto de la obra	X
Prohibición de quemar papel, cartón, maderas o residuos en el recinto de la obra	X
Señalización de las zonas de productos peligrosos	X
Restringir el paso a las zonas de peligro solo al personal autorizado	X
Otras	--

Acciones provocadas por el personal de difícil control antes de haberse realizado:

- Se prohíbe a todo el personal, la salida de la zona de ocupación de la obra.
- Se prohíbe encender fuego para cualquier uso.
- Se prohíbe la quema de matorrales, cartonajes, papeles o restos vegetales.
- Se prohíbe arrojar objetos en combustión, así como arrojar o abandonar sobre el terreno cualquier tipo de material combustible: papeles, plásticos, vidrios o cualquier otro tipo de residuo o basura.
- Se prohíbe provocar daños medioambientales de cualquier naturaleza tanto en la obra como en sus inmediaciones, en especial vertiendo o esparciendo residuos (sólidos o líquidos) de cualquier naturaleza.

3º- Explosión

Para que se inicie una deflagración, hace falta la confluencia en espacio y tiempo de los siguientes factores:

- Una mezcla producto inflamable-aire dentro del rango de inflamabilidad.
- Un foco de ignición.

Ambos pueden en determinados momentos circunstancialmente darse en la obra, por ello las medidas de prevención irán destinadas a hacer frente a estos factores para evitar el inicio del accidente.

- a) Limitación de atmósferas inflamables por ventilación, evitando la utilización de tiro natural.
- b) Limitación de focos de ignición.

A) Precauciones y código de buenas prácticas

La técnica de eliminación de focos de ignición es necesaria pero no garantiza un nivel de seguridad aceptable como única medida de prevención.

Los focos de ignición pueden ser agrupados en llamas, brasas, chispas y superficies calientes, por lo que las medidas preventivas deben ir encaminadas a la eliminación exhaustiva de todos los focos mediante la adopción de las siguientes medidas:

- Prohibición de fumar y de utilizar otros focos de ignición.
- Eliminar llamas desnudas (calefacción, quemadores, etc.).
- Control exhaustivo de operaciones de mantenimiento que utilicen o produzcan llamas o chispas (soldadura, corte, etc.).
- Evitar la formación de chispas por fricción o impacto mediante el control de operaciones y mantenimiento de elementos móviles (cojinetes, engranajes, etc.).
- Continuidad eléctrica entre todas las masas metálicas y a su vez puesta a tierra para limitar la aparición de cargas electrostáticas.
- Instalación eléctrica antiexplosiva acorde con el Reglamento Electrotécnico para Baja Tensión.
- Control térmico de la instalación para limitar el riesgo de autoinflamación de los disolventes o del fluido utilizado para calefacción (ejemplo aceites térmicos cuya temperatura de autoinflamación puede estar entre 200÷300°C).
- Limpieza periódica de los túneles, zonas y conductos en donde puedan producirse condensaciones de disolvente, aceites, fibras o polvos inflamables.
- Como medida especial de prevención es conveniente instalar, uno o más explosímetros de detección continua de atmósferas inflamables, que interrumpan la calefacción en caso de alcanzarse concentraciones del orden del 40% del límite inferior de inflamabilidad.

B) Medidas de protección

Las medidas de protección son aquellas que se adoptan para limitar las consecuencias. Se adoptan cuando puede existir un fallo de prevención, que permite un escape accidental de fluido de calefacción o combustible, un sobrecalentamiento o un fallo en el sistema de ventilación.

Cualquiera de dichas eventualidades puede degenerar en una explosión de desastrosas consecuencias.

- Localización de zonas acumulación de almacenamiento, manipulación, envasado, etc. de gases y fluidos lo más alejado posible de otras actividades. A ser posible formando sector cortafuego El 60 minutos mínimo.
- Disposición del techo del edificio con placas ligeras de fibrocemento o similares que cedan en caso de explosión.
- Construcción-confinamiento de la zona con la utilización de materiales incombustibles y de forma que, las partes donde puedan depositarse residuos, sean accesibles.
- Una posible medida de protección es el diseño, de forma que sea capaz de resistir y confinar una explosión interior. De adoptarse tal medida hay que tener presente que las aberturas (alimentación y extracción de producto) y conducciones que nazcan o confluyan en el túnel (ventilación) deben ser a su vez diseñadas para resistir la explosión.
- En una deflagración la velocidad de la llama no supera normalmente los 10 m/s, mientras que la onda de presión se desplaza por delante a la velocidad del sonido en el medio (360 m/s); es posible por tanto detectar dicha onda, disponiendo de fracciones de segundo para actuar contra la extensión de la combustión y el aumento de presión.
- Utilización de supresores de explosión, que detectan la explosión en sus inicios, y que por una señal eléctrica hacen explotar un recipiente que contiene una sustancia extintora (halón o polvo), que inunda el recinto en pocos milisegundos antes de que la presión crezca hasta un nivel peligroso.
- Protección de las aberturas ya que en caso de deflagración, saldrá por allí el frente de llamas. Si en sus proximidades existen personas, éstas resultarán quemadas. Es necesario que o bien dichas aberturas dispongan de baffles deflectantes que desvíen las llamas en una dirección no peligrosa, o bien que se proteja el puesto de trabajo del individuo mediante paramentos que detengan el frente de llamas.

Medidas adoptadas durante la ejecución de la obra para minimizar el riesgo de explosión:

Relación de medidas adoptadas para reducir el riesgo de explosión en esta obra	
Zonas de acumulación de almacenamiento, manipulación, envasado, etc. de gases y fluidos lo más alejado posible de otras actividades	X
Confinamiento de las zonas de riesgo	X
Prohibición de fumar y de utilizar otros focos de ignición	X
Eliminación de llamas desnudas	X
Control exhaustivo de operaciones de mantenimiento que utilicen o produzcan llamas o chispas (soldadura, corte, etc.)	X
Instalación eléctrica antiexplosiva acorde con el Reglamento Electrotécnico para Baja Tensión	X
Limpieza periódica de los túneles, zonas y conductos en donde puedan producirse condensaciones de disolvente, aceites, fibras o polvos inflamables	X
Instalación de uno o más explosímetros de detección continua de atmósferas inflamables	X
Señalización de las zonas de productos peligrosos	X
Restringir el paso a las zonas de peligro solo al personal autorizado	X
Otras	--

Impacto sobre los recursos naturales - Contaminación ambiental - Contaminación del suelo

La contaminación del suelo supone la introducción de un contaminante o de cualquier sustancia o forma de energía con potencial para provocar daños, irreversibles o no, en el medio inicial.

Por los materiales, combustibles y productos utilizados en la ejecución de la obra, no son de prever contaminaciones del suelo por de productos o sustancias

Medidas adoptadas durante la ejecución de la obra para minimizar la contaminación del suelo:

Relación de medidas adoptadas para reducir la contaminación del suelo en esta obra	
Limitaciones de accesos y ocupación	X
Señalización de itinerarios de circulación de vehículos	X
Señalización de zonas de carga y descarga de materiales	X
Impermeabilización	--
Retirada de suelos contaminados	X
Recuperación de la capa vegetal	X
Reutilización de inertes procedentes de otras obras	--
Reducción de préstamos y de inertes a vertedero respecto al volumen previsto de residuos	X
Otros	--

Impacto sobre los recursos naturales - Contaminación ambiental - Contaminación del agua

El efecto final sobre cualquier aspecto ambiental es la resultante de una multitud de impactos o efectos procedentes de múltiples aspectos, y los problemas ambientales pueden agravarse cuando dichos efectos son permanentes o acumulativos, por este motivo, es necesario:

- contribuir al ahorro de agua durante la ejecución de la obra
- tratar de que la contaminación producida por cualquier vertido tanto a la red general de alcantarillado como sobre los cauces naturales de agua de las inmediaciones (ríos, lagos, acuíferos, zonas de costa) sea mínima.

Medidas para disminuir la contaminación del agua

La incidencia de la actividad de la Construcción constituye un factor más en la agregación de efectos sobre el Medio Ambiente, por ello se van a tomar las siguientes medidas para minimizar la contaminación del agua vertida en esta obra:

Relación de medidas adoptadas para reducir la contaminación del agua en esta obra	
Red de saneamiento de la propia obra	X
Balsas de decantación	--
Depuración de aguas	--
Tratamiento de vertidos	X
Reutilización de efluentes y aguas residuales de procesos	--
Impermeabilizaciones	--
Otros	--

Impacto sobre los recursos naturales - Contaminación ambiental - Contaminación atmosférica

Se denomina aire a la mezcla de gases que forma la atmósfera terrestre, sujetos alrededor de la Tierra por la fuerza de gravedad. El aire es esencial para la vida en el planeta, es particularmente delicado y está compuesto en proporciones ligeramente variables por sustancias tales como el nitrógeno (78%), oxígeno (21%), vapor de agua (variable entre 0-7%), ozono, dióxido de carbono, hidrógeno y algunos gases nobles como el criptón o el argón.

Por las características de las actividades que se van a desarrollar durante el proceso constructivo de esta obra, no son de prever actividades potencialmente contaminadoras de la atmósfera.

Además, aunque la obra está próxima a zonas habitadas, la emisión de partículas, polvo, escombros, etc., con las medidas preventivas adoptadas no produce importantes molestias ya que se han tratado de reducir al máximo

Medidas para minimizar la contaminación del aire

Riegos en áreas de circulación y acopios, uso de estabilizantes en caminos; protecciones, filtros, pantallas o humidificadores, limitaciones de velocidad.

Relación de medidas adoptadas en esta obra para reducir la contaminación del aire	
Riegos en áreas de circulación y acopios	X
Uso de estabilizantes en caminos	X
Limitaciones de velocidad de circulación de vehículos	X
Pantallas o humidificadores	--
Filtros	--
Otros	--

Impacto sobre los recursos naturales - Contaminación ambiental - Contaminación acústica

La problemática del ruido asociado al tráfico o a la actividad humana en las tareas desarrolladas en la construcción es fundamental, sobre todo en zonas urbanas, o con importante densidad de población.

Se estudia en detalle las medidas concretas a adoptar para paliar o amortiguar el ruido producido por las actividades de la obra sobre las inmediaciones, bien sean edificios, cualquiera que sea su uso (residencia vivienda, residencial público, hospitalario, docente, comercial, etc.) o se trate del medio ambiente, donde puede afectar a las especies naturales (mamíferos, aves, etc.) tanto en su hábitat como en las épocas de reproducción.

Medidas para disminuir la contaminación acústica

Relación de medidas adoptadas en esta obra para reducir la contaminación acústica	
Limitación de horarios de trabajo	X
Limitación de horarios de tráfico de mercancías	X
Colocación de pantallas antirruído	--
Protecciones en maquinaria	--
Planificación de trabajos para evitar concurrencia de operaciones ruidosas que incremente los niveles	X
Planificación de operaciones para evitar coincidencia de operaciones ruidosas con periodos de reproducción	--
Reducción de las afecciones por voladuras	X
Utilizar máquinas y equipos avanzados con niveles de	X

contaminación acústica limitada	
Otros	--

7.1.3. Relación de medidas previstas para prevenir, reducir y en la medida de lo posible contrarrestar cualquier efecto negativo en el medio ambiente

En los puntos anteriores, se ha tratado de estudiar los problemas ambientales existente en las inmediaciones de la obra, los aspectos relevantes de la situación actual del medio ambiente donde se desarrollan las tareas y los probables efectos significativos que las actividades a desarrollar en la obra influyen en el medio ambiente. Ahora lo que vamos a mostrar es en conjunto cual es la relación de medidas previstas para prevenir, reducir y en la medida de lo posible contrarrestar cualquier efecto negativo que las obras pueden afectar al medio ambiente:

A) Impacto sobre los recursos naturales

A.1.Desastres y accidentes mayores

Relación de medidas adoptadas para reducir el riesgo de incendio en esta obra	
Limpieza y orden en los trabajos	X
Eliminar llamas desnudas (calefacción, quemadores, etc.)	X
Control exhaustivo de operaciones de mantenimiento que utilicen o produzcan llamas o chispas (soldadura, corte, etc.)	X
Prohibir la acumulación de material combustible (papel, cartón, etc.,) cerca de los focos de ignición	X
Carga de combustible con el motor parado y en frío, sin fumar porque está prohibido y sin arrancar el vehiculo repostado hasta haber cerrado el tapón del depósito del combustible	X
Prohibición de fumar en el recinto de la obra y de utilizar otros focos de ignición	X
Prohibición de encender fuegos en el recinto de la obra	X
Prohibición de quemar papel, cartón, maderas o residuos en el recinto de la obra	X
Señalización de las zonas de productos peligrosos	X
Restringir el paso a las zonas de peligro solo al personal autorizado	X
Otras	--
Limpieza periódica de los túneles, zonas y conductos en donde puedan producirse condensaciones de disolvente	X
Relación de medidas adoptadas para reducir el riesgo de explosión en esta obra	
Instalación de uno o más explosímetros de detección	X
Zonas de acumulación de almacenamiento, manipulación, envasado, etc. de gases y fluidos lo mas alejado posible de	X
Señalización de las zonas de productos peligrosos	X
Restringir el paso a las zonas de riesgo solo al personal autorizado	X
Prohibición de fumar y de utilizar otros focos de ignición	X
Otras	X
Eliminación de llamas desnudas	X
Control exhaustivo de operaciones de mantenimiento que utilicen o produzcan llamas o chispas (soldadura, corte, etc.)	X
Instalación eléctrica antiexplosiva acorde con el Reglamento Electrotécnico para Baja Tensión	X

A.2. Contaminación ambiental

A.2.1. Contaminación del Suelo

Relación de medidas adoptadas para reducir la contaminación del suelo en esta obra	
Limitaciones de accesos y ocupación	X
Señalización de itinerarios de circulación de vehículos	X
Señalización de zonas de carga y descarga de materiales	X
Impermeabilización	--
Retirada de suelos contaminados	X
Recuperación de la capa vegetal	X
Reutilización de inertes procedentes de otras obras	--
Reducción de préstamos y de inertes a vertedero respecto al volumen previsto	X
Otros	--

A.2.2. Contaminación del agua

Relación de medidas adoptadas para reducir la contaminación del agua en esta obra	
Red de saneamiento de la propia obra	X
Balsas de decantación	--
Depuración de aguas	--
Tratamiento de vertidos	X
Reutilización de efluentes y aguas residuales de procesos	--
Impermeabilizaciones	--
Otros	--

A.2.3. Contaminación atmosférica

Relación de medidas adoptadas en esta obra para reducir la contaminación del aire	
Riegos en áreas de circulación y acopios	X
Uso de estabilizantes en caminos	X
Limitaciones de velocidad de circulación de vehículos	X
Pantallas o humidificadores	--
Filtros	--
Otros	--

A.2.4. Contaminación acústica

Relación de medidas adoptadas en esta obra para reducir la contaminación acústica	
Limitación de horarios de trabajo	X
Limitación de horarios de tráfico de mercancías	X
Colocación de pantallas antirruído	--
Protecciones en maquinaria	--
Planificación de trabajos para evitar concurrencia de operaciones ruidosas que incremente los niveles	X
Planificación de operaciones para evitar coincidencia de operaciones ruidosas con periodos de reproducción	--
Reducción de las afecciones por voladuras	X
Utilizar máquinas y equipos avanzados con niveles de	X

contaminación acústica limitada	
Otros	--

B) Impacto sobre el patrimonio cultural

B.1 Prospecciones arqueológicas

Relación de medidas adoptadas en esta obra en caso de aparición de restos o ruinas arqueológicas	
Paralización inmediata de trabajos que puedan afectar al patrimonio arqueológico	X
Delimitación del espacio y señalización de la zona	X
Comunicación a las autoridades de los hallazgos	X
Planificación de trabajos para impedir la concurrencia de actividades con las operaciones arqueológicas	X
Cooperación entre equipos	X
Limitación de horarios de trabajo que puedan ocasionar incidencias o perturbaciones	X
Limitación de horarios de tráfico de mercancías	X
Otros	--

C) Impacto sobre el medio urbano

Relación de medidas de protección adoptadas en esta obra para hacer frente al impacto del entorno urbano.	
Redes de protección	X
Delimitación del espacio y señalización de las zonas	X
Limitación de accesos	X
Protección del espacio urbano (retirada, desvío o reposicionamiento de señales, semáforos, farolas, instalaciones urbanas, etc.)	X
Retirada de mobiliario urbano	X
Protección de árboles	X
Retirada de arbustos, setos y plantas	X
Reposiciones al finalizar las obras	X
Protección del patrimonio histórico-artístico (fuentes, estatuas, esculturas, fachadas protegidas, etc.)	X
Limitación de horarios de tráfico de mercancías	X
Otros	--

7.1.4. Conservación de hábitats y ecosistemas

La Directiva 92/43/CE conocida como la **Directiva de Hábitats**, (y su ampliación a través de la Directiva 97/62/CE) surge para atender la necesidad de la protección de los principales hábitats y especies interesantes para la conservación a nivel comunitario y en ella se definen aquellos hábitats y especies considerados de interés para la conservación.

La propia Directiva propone el vehicular la protección de dichos hábitats y especies a través de la designación de una serie de espacios que contienen estos hábitats y especies; estos espacios se llaman, en el contexto de la Directiva, "Lugares de Importancia Comunitaria", L.I.C.s de forma abreviada.

En las inmediaciones de esta obra se encuentran los siguientes L.I.C.s:

Lugares de Importancia Comunitaria", L.I.C.s en las inmediaciones de la obra	

Medidas adoptadas en la obra para minimizar el impacto sobre dichos hábitats y ecosistemas

A) Acciones preventivas y preparatorias

Los hábitats naturales precisan de tareas de prevención, que eliminen la posibilidad de que se den circunstancias desfavorables para el correcto desarrollo de la vida natural. Este grupo de acciones incluye vallados de áreas especialmente afectadas por el impacto del tránsito de personas, vehículos o ganado y la señalización referida a la prohibición de acciones consideradas desfavorables.

Relación de medidas adoptadas en esta obra como acciones preventivas frente a los L.I.C.s	
Respeto de vallados y señalizaciones o zonas delimitadas	X
Desviar el tránsito de vehículos por zonas o caminos que causen menor impacto	X
Estudio de los procesos constructivos para introducir mejoras que supongan reducir impactos de tipo ambiental	X
Utilización de máquinas y equipos que produzcan bajos niveles de contaminación	X
Otros	--

B) Acciones de mejora del medio

Además los hábitats naturales se hallan amenazados o afectados por agresiones continuadas que contribuyen a su progresiva degradación o incluso su desaparición definitiva. Es por esto por lo que son necesarias labores destinadas a paliar en la medida de lo posible estas agresiones y contribuir a su permanencia y correcto funcionamiento.

Así, el proyecto de obra incluye acciones como la retirada de escombros y basuras, y la eliminación de especies exóticas invasoras en áreas especialmente afectadas y que son relevantes para la conservación de hábitats y especies prioritarias.

Relación de medidas adoptadas en esta obra para minimizar el efecto frente a las acciones preventivas de mejora de los L.I.C.s	
Prohibición de vertido de escombros, limpieza de cubas o vertido de basuras procedentes de la obra	X
Prohibición del vertido de productos y restos orgánicos que puedan alterar a la flora y fauna	X
Otros	--

C) Plantaciones

Por último, y una vez tomadas las medidas preventivas y asegurado el mantenimiento de las condiciones óptimas de las actividades de en la obra para garantizar la conservación de los hábitats

naturales, es necesario reponer aquellas especies de flora propias de cada uno de estos hábitats, que no podrían regenerarse de manera natural y que por las circunstancias de la obra se hayan visto afectadas. De esta forma, se plantarán aquellas especies que, por su importancia en la estructura y caracterización del hábitat y/o por su importancia para la conservación de la flora, caracterizan cada uno de los hábitats prioritarios.

Los plantones utilizados en las plantaciones se obtendrán a partir de semillas suministradas, con total garantía de identidad, calidad y procedencia de los Bancos de Semillas Forestales de Medio Ambiente.

Relación de medidas adoptadas en esta obra para minimizar la afección de las plantaciones de los L.I.C.s.	
Estudio de reposición de plantaciones al finalizar las obras	X
Obtención de plantones con total garantía de identidad, calidad y procedencia	X
Retirada de especies invasoras que como consecuencia de las obras podrían haber invadido el espacio de las especies autóctonas	X
Otros	--

7.1.5. Tratamiento de residuos

Antecedentes

Plan Nacional de Residuos de Construcción y Demolición.

Los residuos de construcción y demolición (RCDs), proceden en su mayor parte de los derribos o de rechazos de los materiales de construcción, y se conocen habitualmente como los "escombros" de la obra.

Estos residuos se están llevando en su mayor parte a vertedero, dadas las favorables condiciones de precio que proporcionan éstos con unos costes de vertido que hacen que no sea competitiva ninguna otra operación más ecológica. Con ello se contribuye a la rápida colmatación tanto de los vertederos municipales como los vertederos especiales de RCDs.

En el peor de los casos (normalmente con desconocimiento de la D.F de la obra), se vierten de forma incontrolada, con el impacto visual y ecológico consiguiente.

Los residuos de la obra se adecuarán al RD 2105/2008 y al **Plan Estatal Marco de Gestión de Residuos (PEMAR) 2016-2022.**

Clasificación de los Residuos Peligrosos en la Lista Europea de Residuos (LER)

La definición de los RP es la contemplada en la LER, de aplicación desde el 1 de enero de 2002, que ha sido transpuesta al derecho español en la Orden MAM/304/2002, de 8 de febrero. Dentro de esta lista están identificados mediante asteriscos los RP, que son los que presentan algunas de las características de peligrosidad enumeradas en la tabla 5 del anexo I del reglamento para la ejecución de la Ley 20/1986 (*Ley derogada pero no su reglamento*) de 14 de mayo, aprobado mediante el Real Decreto 833/1988, de 20 de julio, modificado por el Real Decreto 952/1997, de 20 de junio.

La taxonomía utilizada para identificar todos los residuos posibles se estructura en un árbol clasificatorio que se inicia agrupándolos en 20 grandes grupos o capítulos, correspondiendo el LER N° 17 al de RESIDUOS DE LA CONSTRUCCIÓN Y DEMOLICIÓN (INCLUIDA LA TIERRA EXCAVADA DE ZONAS CONTAMINADAS).

Este capítulo considera RP aquellos que contienen sustancias peligrosas en las mezclas o fracciones separadas de escombros de la construcción y la demolición (incluida la tierra excavada de zonas contaminadas).

En este caso, sólo se consideran peligrosos una pequeña parte de los mismos, constituida por materiales, mezclas, lodos de drenaje, tierras o piedras que estén contaminados con sustancias peligrosas o que contengan mercurio, PCB's o amianto, siendo estos últimos (materiales de aislamiento y materiales de construcción que contienen amianto) los más abundantes entre los residuos peligrosos.

Respecto a los suelos contaminados, son objeto del Plan Nacional de Suelos Contaminados, integrado en este Plan Nacional Integral de Residuos, elaborado siguiendo los criterios establecidos en el RD 9/2005, de 14 de enero.

Gestión de residuos

La gestión correcta de residuos sirve para evitar que se produzcan pérdidas debidas a derrames o contaminación de los materiales, para lo cual se trata de implantar sistemas y procedimientos adecuados que garanticen la correcta manipulación de las materias primas y los productos, para que no se conviertan en residuos, es decir para minimizar el volumen de residuos generados.

En este sentido, reviste una gran importancia el análisis frecuente de los diferentes residuos que se generan para poder determinar con precisión sus características, conocer las posibilidades de reciclaje o recuperación, y definir los procedimientos de gestión idóneos. La buena gestión se reflejará por:

- la implantación de un registro de los residuos generados
- la habilitación de una zona o zonas de almacenamiento limpia y ordenadas, con los sistemas precisos de recogida de derrames; todo ello según establece la legislación en materia de residuos.

Segregación en el origen

Es la práctica de minimización más simple y económica, y la que evidentemente se va a utilizar de modo generalizado en la obra, ya que puede emplearse con la mayor parte de los residuos generados y normalmente requiere cambios mínimos en los procesos.

Hay que considerar que la mezcla de dos tipos de residuos, uno de ellos peligroso, obliga a gestionar el volumen total como residuo peligroso. En consecuencia la mezcla de diferentes tipos de residuos dificulta y encarece cualquier intento de reciclaje o recuperación de los residuos y limita las opciones posteriores de su tratamiento.

Esta obra, como productora de este tipo de residuos está obligada, a entregarlos a un gestor de residuos o a participar en un acuerdo voluntario o convenio de colaboración que incluya estas operaciones:

- Como productor o poseedor de escombros sufragará los costes de gestión de los residuos generados.
- Hasta su retirada, se adquiere el compromiso de mantener los residuos en condiciones de higiene y seguridad mientras éstos se encuentren en la misma.
- Los productos de un residuo susceptible de ser reciclado o de valorización deberá destinarlo a estos fines, evitando su eliminación en todos los casos que sea posible.
- En la obra está prohibido el abandono, vertido o eliminación incontrolada de residuos y toda mezcla o dilución de estos que dificulte su gestión.
- Por último se adquiere el compromiso de segregar todos los residuos que sea posible, con el fin de no generar más residuos de los necesarios o convertir en peligrosos los residuos que no lo son al mezclarlos.

Reciclado y recuperación

Una alternativa óptima de gestión consiste en aprovechar los residuos generados (por ejemplo las tierras excavadas de la obra), reciclándolas en la misma obra (rellenos, explanaciones o pactos en préstamo) o en otra obra.

Esta técnica en la obra reduce los costes de eliminación, reduce las materias primas y proporciona ingresos por la venta de este tipo de residuos.

La eficacia dependerá de la capacidad de segregación de los residuos recuperables de otros residuos del proceso, lo que asegurará que el residuo no esté contaminado y que la concentración del material recuperable sea máxima.

Inventario y Almacenamiento de residuos en la obra

Siguiendo las especificaciones establecidas por el **Plan Estatal Marco de Gestión de Residuos (PEMAR) 2016-2022**, el **Reglamento (CE) 1272/2008, sobre clasificación, etiquetado y envasado de sustancias y mezclas** así como demás normativa, se expone a continuación el estudio detallado de los residuos generados en el proceso constructivo de las actividades constructivas recogidas en esta memoria de seguridad.

A) Inventario de los residuos, vertidos y emisiones de la obra, con objeto de conocer la situación de partida y el potencial de reducción:

Código LER	Inventario de residuos de la obra y demolición (incluida la tierra excavada de zonas contaminadas)	Presente en obra
17 01 01	Hormigón	X
17 01 02	Ladrillos	X
17 01 03	Tejas y materiales cerámicos	X
17 01 06	Mezclas, o fracciones separadas, de hormigón, ladrillos, tejas y materiales cerámicos, que contienen sustancias peligrosas	
17 01 06	Mezclas de hormigón, ladrillos, tejas y materiales cerámicos distintas de las especificadas en el código 17 01 06.	
17 02 01	Madera	X
17 02 02	Vidrio	X
17 02 03	Plástico	X
17 02 04	Vidrio, plástico y madera que contienen sustancias peligrosas o estén contaminados por ellas	
17 03 01	Mezclas bituminosas que contienen alquitrán de hulla	
17 03 02	Mezclas bituminosas distintas de las especificadas en el código 17 03 01	
17 03 03	Alquitrán de hulla y productos alquitranados	
17 04 01	Cobre, bronce, latón	
17 04 02	Aluminio	
17 04 03	Plomo	
17 04 04	Zinc	
17 04 05	Hierro y acero	X
17 04 06	Estaño	
17 04 07	Metales mezclados	
17 04 09	Residuos metálicos contaminados con sustancias peligrosas	
17 04 10	Cables que contienen hidrocarburos, alquitrán de hulla y otras sustancias peligrosas	
17 04 11	Cables distintos de los especificados en el código 17 04 10	

17 05 03	Tierra y piedras que contienen sustancias peligrosas	
17 05 04	Tierra y piedras distintas de las especificadas en el código 17 05 03.	X
17 05 05	Lodos de drenaje que contienen sustancias peligrosas	
17 05 06	Lodos de drenaje distintos de los especificados en el código 17 05 05.	
17 05 07	Balasto de vías férreas que contienen sustancias peligrosas.	
17 05 08	Balasto de vías férreas distinto del especificado en el código 17 05 07.	
17 06 01	Materiales de aislamiento que contienen amianto	
17 06 03	Otros materiales de aislamiento que consisten en, o contienen, sustancias peligrosas	
17 06 04	Materiales de aislamiento distintos de los especificados en los códigos 17 06 01 y 17 06 03.	X
17 06 05	Materiales de construcción que contienen amianto.	
17 08 01	Materiales de construcción a partir de yeso contaminados con sustancias peligrosas.	
17 08 02	Materiales de construcción a partir de yeso distintos de los especificados en el código 17 08 01.	X
17 09 01	Residuos de construcción y demolición que contienen mercurio.	
17 09 02	Residuos de construcción y demolición que contienen PCB (por ejemplo, sellantes que contienen PCB, revestimientos de suelo a partir de resinas que contienen PCB, acristalamientos dobles que contienen PCB, condensadores que contienen PCB).	
17 09 03	Otros residuos de construcción y demolición (incluidos los residuos mezclados) que contienen sustancias peligrosas.	X
17 09 04	Residuos mezclados de construcción y demolición distintos de los especificados en los códigos 17 09 01, 17 09 02 y 17 09 03.	

B) Almacenamiento de los residuos.

Tal como observamos y dada la naturaleza de los residuos generados en la obra, (clasificados conforme a la Lista Europea de Residuos LER), se acopiarán los residuos estando separados del siguiente modo:

Código LER	Almacenamiento	Ubicación en obra
17 01 01 <i>Hormigón</i>	Contenedor Mezclados	Según el proyecto de obra, para la seguridad de las actuaciones en obra.
17 01 02 <i>Ladrillos</i>		
17 01 03 <i>Tejas y materiales cerámicos</i>		
17 08 02 <i>Materiales de construcción a partir de yeso distintos de los</i>		

<i>especificados en el código 17 08 01.</i>		
17 02 01 <i>Madera</i>	Acopio	Según el proyecto de obra, para la seguridad de las actuaciones en obra.
17 02 02 <i>Vidrio</i>	Contenedor	Según el proyecto de obra, para la seguridad de las actuaciones en obra.
17 02 03 <i>Plástico</i> 17 04 05 <i>Hierro y Acero</i>	Contenedor Mezclados	Según el proyecto de obra, para la seguridad de las actuaciones en obra.
17 05 04 <i>Tierra y piedras distintas de las especificadas en el código 17 05 03.</i>	Acopio	Según el proyecto de obra, para la seguridad de las actuaciones en obra.
17 06 04 Materiales de aislamiento distintos de los especificados en los códigos 17 06 01 y 1 7 06 03.	Contenedor	Según el proyecto de obra, para la seguridad de las actuaciones en obra.
17 09 03 Otros residuos de construcción y demolición (incluidos los residuos mezclados) que contienen sustancias peligrosas.	Contenedores especiales según instrucciones de los fabricantes	Según el proyecto de obra, para la seguridad de las actuaciones en obra.

C) Manipulación y almacenamiento en la recepción de materiales en la obra.

Se tomarán en la recepción en obra de los materiales, las siguientes acciones y medidas que tratarán de influir en la protección del medio ambiente:

- Se revisará el estado del material cuando se reciba un pedido, esto evitará problemas de devoluciones y pérdidas por roturas de envases o derrames, materias fuera de especificación, etc.
- Se reutilizarán bidones en usos internos, es más barato que comprar bidones nuevos y además se generan menos residuos.
- Se seguirán las especificaciones de almacenamiento, tratamiento y uso de los materiales y siguiendo las instrucciones del proveedor y fabricante, para evitar deterioros en el almacenamiento.
- Se mantendrán las zonas de transporte limpias, iluminadas y sin obstáculos para evitar derrames accidentales.
- Se mantendrán cerrados los contenedores de materias para evitar derrames en el transporte.
- En caso de fugas se realizarán informes en los que se analicen las causas, al objeto de tomar medidas preventivas.
- Se evitarán y en su defecto se recogerán los derrames de productos químicos y aceites con ayuda de absorbentes en lugar de diluir en agua, a fin de evitar vertidos.
- No se almacenarán sustancias incompatibles entre sí, para ello se exigirán a los productos que disponga de las fichas de seguridad de al objeto de ser consultadas las incompatibilidades. Por ejemplo, el ácido sulfúrico en presencia de amoníaco reacciona vigorosamente desprendiendo una gran cantidad de calor.
- Se establecerá en el Plan de Emergencia de la obra las actuaciones y las normas de seguridad y cómo actuar en caso de emergencia, además se colocará en lugar visible.
- Se colocarán sistemas de contención para derrames en tanques de almacenamiento, contenedores, etc., situándolos en áreas cerradas y de acceso restringido.
- Se controlarán constantemente los almacenes de sustancias peligrosas y se colocarán detectores necesarios, con el objeto de evitar fugas y derrames.

Productos químicos - Etiquetado

La utilización de los productos químicos en la obra va en aumento. Pero los productos químicos deben estar etiquetados y sus suministradores deben proporcionar las fichas de seguridad, que permitan tomar acciones frente a accidentes de diversa naturaleza, pero también frente al almacenamiento y vertido residual de los mismos.

Desde el 1 de diciembre de 2010, las sustancias químicas deben ser etiquetadas según las disposiciones del *Reglamento CLP*, (siglas en inglés de *Clasificación, Etiquetado y Envasado*), que supone la aplicación del sistema mundial armonizado de clasificación y etiquetado de productos químicos.

Estas etiquetas conllevan nuevos pictogramas de peligro, una mención de advertencia y menciones de peligros.

- Para los preparados (mezclas de sustancias), las nuevas etiquetas serán obligatorias en junio de 2015.
- Para los productos que estén en el mercado desde el 1 de diciembre de 2010, este nuevo formato coexistirá con el anterior hasta el 1 de diciembre de 2012 para las sustancias y hasta el 1 de junio de 2017 para los preparados.

La etiqueta identifica el producto y al responsable de su comercialización, así como, aporta información sobre los riesgos que presenta, principalmente desde el punto de vista de la seguridad y de las vías de entrada al organismo en caso de exposición, tal como se observa en la figura siguiente:

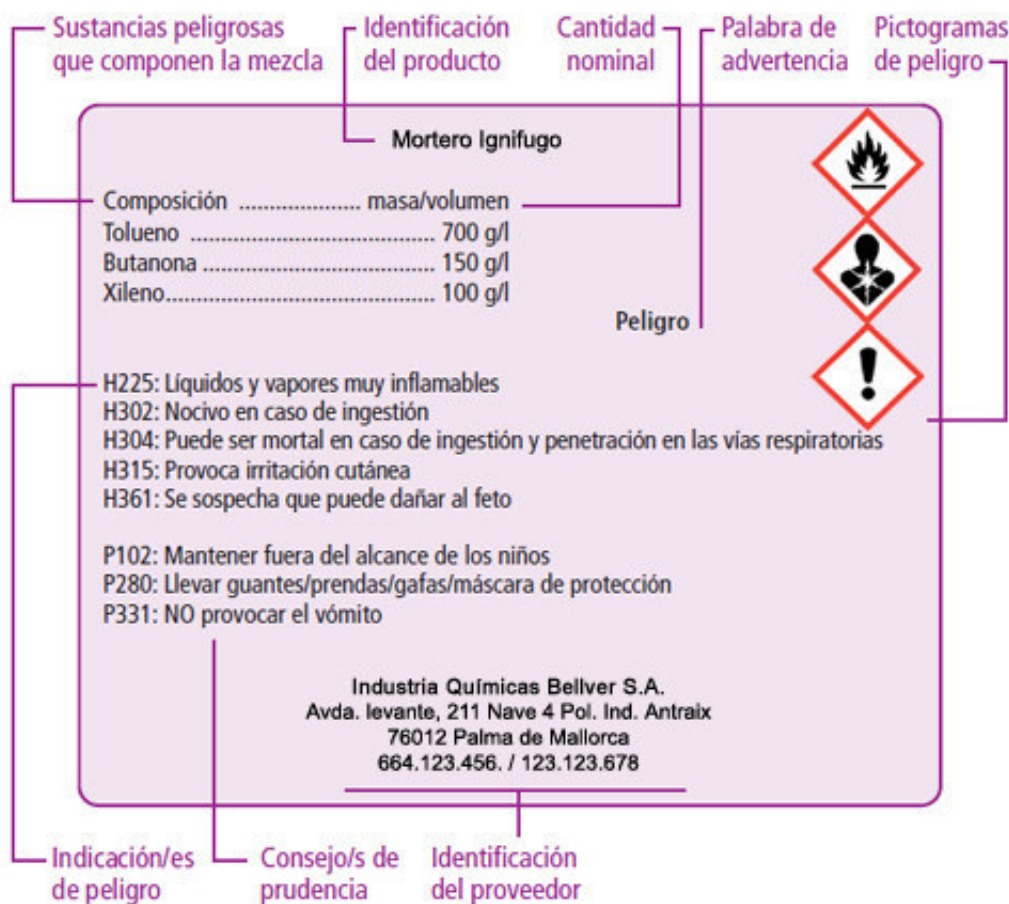

Los peligros más significativos están identificados por los símbolos (pictogramas) e indicaciones de

peligro que se especifican en la imagen siguiente:



Daño al medio ambiente



Explosivo



Corrosivo



Comburente



Inflamable



Daños a la salud



Tóxico



Gases a presión

Atención
(Acompaña a otros pictogramas)

Las indicaciones de peligro o frases de riesgo describen la naturaleza de los peligros de una sustancia o mezcla peligrosa, incluyendo cuando proceda el grado o categoría de peligro.

Las indicaciones de peligro o frases de riesgo del antiguo reglamento europeo (*frases R*) se llaman ahora frases H y EUH12 con el Reglamento CLP.

Frases H y EUH12

Es importante destacar que, en general, las frases son muy similares, aunque pueden tener una redacción ligeramente distinta entre las frases de riesgo atribuidas en el **RD 363/1995** (frases R) y las frases H y EUH correspondientes del etiquetado del Reglamento CLP.

Por otro lado, el CLP no contempla todos los riesgos para el medio ambiente, excluyendo las indicaciones de peligro para los contaminantes de suelos y los atmosféricos, así como las indicaciones correspondientes a sustancias tóxicas, persistentes y bioacumulativas (TPB).

Frases P

Un consejo de prudencia es una frase que describe la medida o medidas recomendadas para minimizar o evitar los efectos adversos causados por la exposición a una sustancia o mezcla peligrosa durante su uso o eliminación.

Los anteriores consejos de prudencia (frases S) pasan a denominarse con el Reglamento CLP frases P, y se clasifican en cuatro grupos: prevención, respuesta, almacenamiento y

eliminación.

Para conseguir unas adecuadas medidas preventivas en la obra respecto a los productos químicos, se establecen los siguientes sistemas de comunicación e información relativos a los riesgos químicos:

Relación de medidas de protección adoptadas en esta obra respecto a los productos de riesgo químico	
Informar sobre los pictogramas anteriores a todos los trabajadores de la obra	X
Señalización de todos aquellos lugares en que se utilicen los productos químicos	X
Obligatoriedad de comunicación por escrito de toda empresa en la obra que utilice productos químicos, indicando en la comunicación su naturaleza y tipo	X
Información a todos los trabajadores sobre la naturaleza de los productos y sustancias químicas utilizadas en la obra	
Limitación de accesos a las zonas de utilización de productos químicos	X
Limitación de actividades con el manejo de productos y sustancias químicas que puedan ocasionar riesgos a otros trabajadores	X
Otros	--

Es necesario etiquetar todos los productos que se manipulen, ya sean productos de partida, intermedios o de reacción, incluidos los residuos.

Escapes y fugas en los depósitos de almacenamiento

No son de prever escapes ni fugas de los acopios, depósitos o contenedores de almacenamiento de los residuos generados en la obra, no obstante y dada la naturaleza de los mismos (escombros de cerámica, hormigón o cemento, restos de madera y acero, vidrios, etc., en el suceso de que por cualquier circunstancia (lluvia, viento, rotura de contenedores, incidente, etc..) se provocase un derrame o vertido de los mismos, no son de temer ningún tipo de consecuencias medio ambientales, ya que la recogida de los mismos evitaría cualquier tipo de acción agresiva.

Transporte de residuos a Gestor

Los residuos generados en la obra serán transportados mediante el empleo de camiones porta contenedores o mediante camiones cargados directamente con los equipos de obra, en especial la pala y/o retroexcavadora.

El itinerario de los camiones habrá sido claramente definido por el conductor antes de la salida de obra.

Los riesgos ocasionados en estas operaciones de carga y descarga de los camiones, son analizados en el apartado de *Prevención en los equipos técnicos* de esta misma Memoria de Seguridad.

Como norma general se cumplirán las siguientes medidas de seguridad:

- Durante las operaciones de carga y descarga de residuos, los operarios tendrán los Equipos de Protección Individual correspondientes para la realización de las tareas.
 - Casco de seguridad.
 - Ropa de trabajo.
 - Guantes de cuero.
 - Calzado de seguridad.
 - Chaleco reflectante.

- Gafas de seguridad antiproyecciones.
 - Ropa impermeable para tiempo lluvioso.
 - Mascarillas antipolvo con filtro mecánico recambiable.
- Los camiones llevarán correctamente distribuida la carga, evitando la caída de cascotes y restos durante el transporte.
 - No cargarán más de lo permitido y se mantendrán limpias de barro las ruedas para no manchar las calles adyacentes a la obra.
 - Es imprescindible cuidar los caminos, cubriendo baches, eliminando blandones y compactando mediante zahorras, escorias, etc., todos los barrizales afectados por la circulación interna de vehículos.
 - Todas las maniobras de los vehículos serán guiadas por una persona y el tránsito de los mismos dentro de la zona de trabajo se procurará que sea por sentidos fijos y previamente estudiados, impidiendo toda la circulación junto al derribo.
 - Se realizará el acceso peatonal separado y acotado del acceso o circulación de la maquinaria.
 - Se acotarán las zonas de carga de escombros y se señalizarán para personas y vehículos.
 - Todos los accesos por los que tengan que acceder todos la maquinaria de transporte se mantendrán limpios de barro o de grasa los peldaños y patés.
 - Los accesos a la obra permanecerán siempre limpios.
 - Se prohíbe sobrepasar la carga máxima de los vehículos, y especificarán la Tara y Carga máxima.
 - Las maniobras de carga a cuchara de camiones, serán dirigidas por el Encargado u operario por él designado.
 - Se prohíbe la marcha atrás de los camiones con la caja levantada.
 - Todos los vehículos deberán de disponer de Póliza de seguros vigente, con responsabilidad Civil ilimitada, los seguros sociales del maquinista al día, y las revisiones periódicas de la máquina, antes de comenzar los trabajos en esta obra.
 - Se regará con frecuencia los tajos y cajas de los camiones.

Accidentes durante el transporte de los residuos a Gestor

El transporte de residuos de la obra se hace con vehículos autorizados y por vías de tránsito habitual, por lo que al igual que cualquier tipo de transporte no está exento de accidentes de tráfico.

No obstante y en el supuesto que esto sucediese, no son de prever dada la naturaleza de los mismos (escombros de cerámica, hormigón o cemento, restos de madera y acero, vidrios, etc.), derrames o vertidos contaminantes o agresivos contra el medio ambiente, del mismo modo que no son de temer ningún tipo de consecuencias medio ambientales, ya que la simple recogida de los mismos evitaría cualquier tipo de acción agresiva.

7.2. Prevención y Salud en el trabajo

7.2.1. Efectos sobre la salud de los trabajadores

El cambio de los procesos constructivos, de las máquinas y equipos a utilizar, la generación de los residuos, emisiones y vertidos, el mejor envasado y recogida de los mismos, toxicidad y peligrosidad, la manipulación de los residuos, la disminución de los niveles de contaminación y otros fenómenos, también suponen una mejora en el efecto sobre la salud de los trabajadores.

La adopción de medidas de protección sobre el medio ambiente incluye notables aspectos intangibles, como:

- Impacto sobre el medio ambiente
- Efecto sobre la salud de los trabajadores
- Mejora en las condiciones de seguridad e higiene de los trabajadores
- Aumento de la productividad, mejora de la calidad y ambiente laboral por adopción de tecnologías

- menos contaminantes
- Reduce el riesgo de ocasionar daños al medio ambiente y en consecuencia a las personas y trabajadores
- Mejora de las condiciones laborales
- Accidentes durante el transporte de los residuos
- Escapes y fugas en los depósitos de almacenamiento
- Contaminación del suelo
- Impacto en empresas o viviendas cercanas
- Influencia en la imagen de la empresa

7.2.2. Mejora de las condiciones laborales

Uno de los aspectos primordiales es motivar a todos los trabajadores de la empresa, ya que son ellos los que están más en contacto con los residuos y la forma en que trabajan puede contribuir a su generación, por lo que desempeñan un papel fundamental para identificar problemas y plantear soluciones.

También es importante que comprendan los motivos de llevar a cabo la protección del medio ambiente y como a su vez influye en la mejora de las condiciones de trabajo y de su seguridad y salud, que se familiaricen con los cambios que se propongan y se sientan parte importante del programa de actuaciones, lo que se llevará a cabo mediante la formación y el reconocimiento de sus aportaciones.

Implicar a todos los trabajadores de la empresa:

- A)** Formarlos en materia de protección medioambiental, para que conozcan sus responsabilidades y las consecuencias para su seguridad y la del medio ambiente del inadecuado desempeño de sus funciones:

Objetivos:

La prevención aplicada a la sostenibilidad durante el proceso constructivo de la obra permitirá que el desarrollo de la misma sea respetuosa con el medio ambiente, con los recursos naturales, el patrimonio cultural y arqueológico, al tratamiento de los residuos y con el medio urbano, mejorando además la seguridad y salud durante el proceso constructivo.

- B)** Motivarlos para obtener su colaboración.

Objetivos:

Concienciación social de los trabajadores para promover actitudes que mejoren el impacto ambiental de la obra.

Todo ello en línea con el principio de prevención establecido en la legislación medioambiental comunitaria y en la norma **UNE-EN ISO 14001**.

7.3. Acondicionamiento exterior y medioambiental

7.3.1. Movimiento de tierras

El acondicionamiento exterior permitirá que las obras realizadas sean respetuosas con el medio ambiente, con el hábitat, evitando la contaminación, el abandono de residuos y la restituyendo las

especies vegetales y plantaciones de modo que garanticen la integración en el medio ambiente de las obras realizadas.

Se deberá realizar las operaciones de movimientos de tierras que permitan la realización del ajardinamiento o plantaciones y , consistirán en nivelar el terreno retirando la tierra sobrante de unos lugares para depositarla en los lugares en que se la necesita para conseguir la superficie requerida o las cotas a alcanzar.

Se extremarán las precauciones para que estas actividades no supongan una agresión al espacio natural.

7.4. Limpieza y labores de fin de obra

Las operaciones de entrega de obra llevan consigo determinadas operaciones de retirada de residuos y escombros, ordenación de espacios, retirada de medios auxiliares y limpieza general.

- Para la limpieza se deben usar las herramientas, máquinas y equipos adecuados a lo que se va a limpiar.
- Las operaciones de limpieza no provocarán ninguna degradación del medio ambiente por el uso de grasa, disolventes, pinturas o productos que puedan ser contaminantes.
- Se deben retirar todos los restos de materiales, áridos, palets, escombros, etc. del mismo modo que los envases de los productos de limpieza utilizados.
- La eliminación de estos residuos se hará siguiendo las mismas especificaciones de recogida de materiales y productos químicos tratadas, de manera que el impacto final sobre el medio ambiente sea mínimo.

8. Prevención de riesgos de la obra

8.1. Análisis de los métodos de ejecución y de los materiales y equipos a utilizar

8.1.1. Operaciones previas a la ejecución de la obra

Conforme el proyecto de obra y el Plan de la misma, se iniciarán las operaciones previas a la realización de las obras, procediendo a:

- La organización general de la obra: Vallado, señalización, desvíos de tráfico, accesos a la obra de peatones y de vehículos, etc.
- Realización de las acometidas provisionales de la obra.
- Colocación de los servicios de Higiene y Bienestar
- Reserva y acondicionamiento de espacios para acopio de materiales paletizados y a montón, tal como se grafía en el proyecto de obra.
- Montaje de grúas y delimitación de espacios de trabajo siguiendo las especificaciones grafadas en el proyecto de obra.
- Acotación de las zonas de trabajo y reserva de espacios.
- Señalización de accesos a la obra.
- Con anterioridad al inicio de los trabajos, se establecerán las instrucciones de seguridad para la circulación de las personas por la obra, tal como se muestra en la tabla siguiente:

Todo el personal que acceda a esta obra, para circular por la misma, deberá conocer y cumplir estas normas, independientemente de las tareas que vayan a realizar.

Estas normas deberán estar expuestas en la obra, perfectamente visibles en la entrada, así como en los vestuarios y en el tablón de anuncios.

Los recursos preventivos de cada contratista o en su defecto los representantes legales de cada empresa que realice algún trabajo en la obra, deberán entregar una copia a todos sus trabajadores presentes en la obra (incluyendo autónomos, subcontratas y suministradores). De dicha entrega deberá dejarse constancia escrita.

NORMAS DE ACCESO Y CIRCULACIÓN POR OBRA

- *No entre en obra sin antes comunicar su presencia, para realizar un efectivo control de acceso a obra, por su bien y el del resto de los trabajadores.*
- *Utilice para circular por la obra calzado de seguridad con plantilla metálica y casco de protección en correcto estado. En caso de realizar algún trabajo con herramientas o materiales que puedan caer, el calzado deberá disponer también de puntera metálica con el fin de controlar el riesgo no evitable de caída de objetos en manipulación.*

Recuerde que los EPIS tienen una fecha de caducidad, pasada la cual no garantizan su efectividad.

- *No camine por encima de los escombros (podría sufrir una torcedura, un tropiezo, una caída, clavarse una tacha, ..).*
- *No pise sobre tablonos o maderas en el suelo. Podría tener algún clavo y clavárselo.*
- *Respete las señales. En caso de ver una señalización de peligro que corte el paso evite el cruzarla. Dicha señalización está indicando una zona de acceso restringido o prohibido.*
- *Haga siempre caso de los carteles indicadores existentes por la obra.*
- *Está prohibido retirar o manipular cualquier protección colectiva si antes no se adoptan otras medidas preventivas (colectivas e individuales) que sean de igual eficacia que las existentes. Finalizado el trabajo se deben restablecer las protecciones iniciales.*

- *Nunca se trabajará sin protecciones (colectivas e individuales) aunque lo supervise el recurso preventivo.*
- *Si encuentra alguna protección en mal estado o mal colocada, adviértalo inmediatamente a los recursos preventivos.*
- *Circule por la obra sin prisas. Ir corriendo por la obra le puede suponer un accidente o la provocación de un accidente.*
- *En caso encontrarse obstáculos (andamios de borriquetas o plataformas de trabajo elevadas, con operarios trabajando sobre ellos), esquívelos cambiando de camino. Rodearlo es preferible a sufrir o a provocar un accidente.*
- *Si tiene que hacer uso de algún cuadro eléctrico, hágalo utilizando las clavijas macho-hembra adecuadas para su conexión.*
- *Si tiene dudas, no improvise, advierta y pregunte a los recursos preventivos, esa es una de sus funciones.*

8.1.2. Medios auxiliares previstos para la ejecución de la obra

Se detalla a continuación, la relación de medios auxiliares empleados en la obra que cumplen las condiciones técnicas y de utilización que se determinan en el Anexo IV del R.D. 1627/97 así como en su reglamentación específica y que van a utilizarse o cuya utilización está prevista en esta obra. En el Capítulo de **Equipos Técnicos** se detallan, especificando para cada uno la identificación de los riesgos laborales durante su utilización y se indican las medidas preventivas y protecciones técnicas tendentes a controlar y reducir dichos riesgos.

Medios auxiliares

Escalera de mano

8.1.3. Maquinaria prevista para la ejecución de la obra

Se especifica en este apartado la relación de maquinaria empleada en la obra, que cumple las condiciones técnicas y de utilización que se determinan en el Anexo IV del R.D. 1627/97 así como en su reglamentación específica y que van a utilizarse o cuya utilización está prevista en esta obra. En el Capítulo de **Equipos Técnicos** se detallan especificando la identificación de los riesgos laborales que puede ocasionar su utilización y se indican las medidas preventivas y protecciones técnicas tendentes a controlar y reducir dichos riesgos, incluyendo la identificación de riesgos en relación con el entorno de la obra en que se encuentran.

Maquinaria de obra

Maquinaria de movimiento de tierras

Excavación

Retroexcavadora

Máquinas y Equipos de elevación

Camión grúa descarga

Equipos de elevación de cargas

Eslingas de cable

Máquinas y Equipos de transporte

Dúmper

Camión transporte

Máquinas y Equipos de compactación y extendido

Pisón vibrante

Máquinas y Equipos para manipulación y trabajos de morteros y hormigones

Camión hormigonera

Pequeña maquinaria y equipos de obra

Vibradores de Hormigón

Vibrador de masa

Útiles y herramientas manuales

Herramientas manuales

8.1.4. Relación de protecciones colectivas y señalización

Del análisis, identificación y evaluación de los riesgos detectados en las diferentes unidades de obra, y de las características constructivas de la misma, se prevé la utilización de las protecciones colectivas relacionadas a continuación, cuyas especificaciones técnicas y medidas preventivas en las operaciones de montaje, desmontaje y mantenimiento se desarrollan en el Capítulo correspondiente a **Protecciones Colectivas**, de esta misma memoria de seguridad.

Protecciones colectivas

Cierre de obra con vallado provisional

Barandillas

Barandilla de seguridad tipo ayuntamiento

Tapa agujeros

Eslingas de seguridad

Contra incendios

Ducha y lava-ojos de emergencia

8.1.5. Relación de equipos de protección individual

Del análisis, identificación y evaluación de los riesgos detectados en las diferentes unidades de obra, se observan riesgos que solo han podido ser eliminados mediante el empleo de protecciones individuales, por lo que se hace necesaria la utilización de los epis relacionados a continuación, cuyas especificaciones técnicas, marcado, normativa que deben cumplir, etc. se especifica en el Capítulo correspondiente a **EPIs**, de esta misma memoria de seguridad.

EPIs

Protección auditiva

Orejeras acopladas a un casco de protección para la industria

Protección de la cabeza

Cascos de protección (para la construcción)

Protección de la cara y de los ojos

Protección ocular. Uso general

Protección de manos y brazos

Guantes de protección contra riesgos mecánicos de uso general

Protección de pies y piernas

Calzado de seguridad , protección y trabajo de uso profesional protección contra la perforación

Calzado de seguridad , protección y trabajo de uso profesional: calzado conductor

Vestuario de protección

Vestuario de protección contra el mal tiempo

Vestuario de protección de alta visibilidad

8.1.6. Relación de servicios sanitarios y comunes

Se expone aquí la relación de servicios sanitarios y comunes provisionales, necesarios para el número de trabajadores anteriormente calculado y previsto, durante la realización de las obras.

En los planos que se adjuntan se especifica la ubicación de los mismos, para lo cual se ha tenido presente :

- Adecuarlos a las exigencias reguladas por la normativa vigente.
- Ubicarlos donde ofrece mayores garantías de seguridad tanto en el acceso como en la permanencia, respecto a la circulación de vehículos, transporte y elevación de cargas, acopios, etc., evitando la interferencia con operaciones, servicios y otras instalaciones de la obra.
- Ofrecerlos en igualdad de condiciones a todo el personal de la obra, independientemente de la empresa contratista o subcontratista a la que pertenezcan.

Para su conservación y limpieza se seguirán las prescripciones y medidas de conservación y limpieza establecidas específicamente para cada uno de ellos, en el Apartado de **Servicios Sanitarios y Comunes** que se desarrolla en esta misma Memoria de Seguridad.

Servicios sanitarios y comunes

Vestuario
Botiquín

8.1.7. Relación de materiales

Se relacionan aquí los materiales y elementos previstos para utilizar durante la ejecución de las diferentes unidades de obra contemplados en esta memoria de seguridad y salud.

En el Capítulo correspondiente a **Materiales** se especifica la tipología de los materiales y elementos más significativos de la obra, en lo relativo a los aspectos de : peso, forma, volumen, así como las información sobre los riesgos derivados de sus utilización y las medidas preventivas en su recepción en obra, acopio y paletización, transporte y puesta en obra.

Prevención en la manipulación de materiales

Pétreos

Piedras para escolleras y muros

Áridos y rellenos

Zahorras y encachados

Aglomerantes

Cemento

Hormigones

Hormigón de central

Acero

Barras acero corrugado

8.1.8. Elección de los sistemas de protección de caída en altura en la obra

Grado de formación necesario para cada caso

8.2. Identificación de riesgos y evaluación de la eficacia de las protecciones técnicas y medidas preventivas establecidas, según los métodos y sistemas de ejecución previstos en el proyecto

8.2.1. Servicios sanitarios y comunes de los que está dotado este centro de trabajo

Relación de los servicios sanitarios y comunes de los que está dotado este centro de trabajo de la obra, en función del número de trabajadores que vayan a utilizarlos, aplicando las especificaciones contenidas en los apartados 14, 15, 16 y 19 apartado b) de la parte A del Anexo IV del R.D. 1627/97.

Vestuario

Procedimiento

Operaciones a desarrollar previstas en el proyecto

- La superficie mínima de los mismos será de 2.00 m² por cada trabajador que haya de utilizarlos, instalándose tantos módulos como sean necesarios para cubrir tal superficie.

- La altura mínima del techo será de 2.30 m.
- Se habilitará un tablón conteniendo el calendario laboral, Ordenanza General de Seguridad e Higiene en el Trabajo (en aquellos capítulos que no han sido derogados), Ordenanza Laboral de la Construcción, Vidrio y Cerámica y las notas informativas de régimen interior que la Dirección Técnica de la obra proporcione.
- Se dispondrá de cuartos de vestuarios y de aseo para uso del personal, debidamente separados para los trabajadores de uno u otro sexo.

Identificación y evaluación de riesgos con la valoración de la eficacia de la prevención adoptada y aplicada en esta unidad de obra

Riesgo	Probabilidad	Consecuencias	Calificación	Estado	Val. Eficacia	Maternidad
- Infección por falta de higiene.	Baja	Dañino	Tolerable	Evitado	99,5	No afecta
- Peligro de incendio.	Baja	Dañino	Tolerable	Evitado	99,5	No afecta
- Cortes con objetos.	Baja	Dañino	Tolerable	Evitado	99,5	No afecta

Medidas preventivas y protecciones técnicas adoptadas, tendentes a controlar y reducir los riesgos anteriores

Medidas preventivas

- Los suelos, paredes y techos serán lisos e impermeables, permitiendo la limpieza necesaria. Así mismo dispondrán de ventilación independiente y directa.
- Los vestuarios estarán provistos de armarios o taquillas individuales con el fin de poder dejar la ropa y efectos personales. Dichos armarios estarán provistos de llaves.
- Deberán ser de fácil acceso, tener las dimensiones suficientes y disponer de asientos e instalaciones que permitan a cada trabajador poner a secar, si fuese necesario la ropa de trabajo.
- Cuando las circunstancias lo exijan, la ropa de trabajo deberá de poder guardarse separada de la ropa de calle y de los efectos personales.
- Habrán extintores.
- Nunca atornillar, clavar o remachar en las paredes.
- No realizar ningún tipo de pintadas en el interior y/o exterior.
- No pisar sobre el techo de la misma, ni depositar ningún tipo de objetos.
- Enganchar la caseta de las cuatro esquinas para el montaje/desmontaje.
- No levantar la caseta con material lleno.

Botiquín

Procedimiento

Operaciones a desarrollar previstas en el proyecto

- Se dispondrá de un botiquín en sitio visible y de fácil acceso, colocándose junto al mismo la dirección y teléfono de la compañía aseguradora, así como el del centro asistencial más próximo, médico, ambulancias, protección civil, bomberos y policía, indicándose en un plano la vía más rápida que comunica la obra en el centro asistencial más próximo.
- Los botiquines estarán a cargo de personas capacitadas designadas por la empresa.
- Se revisará mensualmente su contenido y se repondrá inmediatamente lo usado.

El botiquín portátil, tendrá un contenido mínimo (conforme anexo VI.A.3 del Real Decreto 486/1997) que aquí se especifica:

- Desinfectantes y antisépticos autorizados

- Gasas estériles
- Algodón hidrófilo
- Venda
- Esparadrapo
- Apósitos adhesivos
- Tijeras
- Pinzas
- Guantes desechables

La Orden TAS/2947/2007, establece el **contenido mínimo del botiquín**, siendo los siguientes:

- Botella de agua oxigenada
- Botella de alcohol
- Paquete de algodón arrollado
- Sobres de gasas estériles
- Vendas
- Caja de tiritas
- Caja de bandas protectoras
- Esparadrapo Hipo Alérgico
- Tijera 11 cm cirugía
- Pinza 11 cm disección
- Povidona Yodada .
- Suero fisiológico 5 ml
- Venda Crepe 4 m x 5 cm .
- Venda Crepe 4 m x 7 cm
- Pares de guantes látex

Identificación y evaluación de riesgos con la valoración de la eficacia de la prevención adoptada y aplicada en esta unidad de obra

Riesgo	Probabilidad	Consecuencias	Calificación	Estado	Val. Eficacia	Maternidad
- Infecciones.	Media	Dañino	Moderado	Evitado	99,0	No afecta

Medidas preventivas y protecciones técnicas adoptadas, tendentes a controlar y reducir los riesgos anteriores

Medidas preventivas

- En la obra siempre habrá un vehículo para poder hacer el traslado al hospital.
- En la caseta de obra existirá un plano de la zona donde se identificaran las rutas a los hospitales más próximos.
- Se colocará junto al botiquín un rótulo con todos los teléfonos de emergencia, servicios médicos, bomberos, ambulancias, etc.
- Se proveerá un armarito conteniendo todo lo nombrado anteriormente, como instalación fija y que con idéntico contenido, provea a uno o dos maletines-botiquín portátiles, dependiendo de la gravedad del riesgo y su frecuencia prevista.

Equipos de protección individual

Relación de EPIs necesarios en esta unidad de obra, y cuya eficacia ha sido evaluada:

- Guantes goma para limpieza y reposición de productos

9. Prevención en los equipos técnicos

Relación de maquinas, herramientas, instrumentos o instalación empleados en la obra que cumplen las condiciones técnicas y de utilización que se determinan en el Anexo IV del R.D. 1627/97 así como en su reglamentación específica y que van a utilizarse o cuya utilización está prevista en esta obra, con identificación de los riesgos laborales indicando las medidas preventivas y protecciones técnicas tendentes a controlar y reducir dichos riesgos, incluyendo la identificación de riesgos en relación con el entorno de la obra en que se encuentran.

9.1. Maquinaria de obra

9.1.1. Maquinaria de movimiento de tierras

Excavación - Retroexcavadora

Operaciones a desarrollar previstas en el proyecto

La retroexcavadora se empleará básicamente para abrir trincheras destinadas a tuberías, cables, drenajes, etc. así como para la excavación de cimientos para edificios y la excavación de rampas en solares cuando la excavación de los mismos se ha realizado con pala cargadora.

Utilizaremos este equipo porque permite una ejecución precisa, rápida y la dirección del trabajo está constantemente controlada. La fuerza de ataque de la cuchara es mucho mayor que en la dragalina, lo cual permite utilizarla en terrenos relativamente duros. Las tierras no pueden depositarse más que a una distancia limitada por el alcance de los brazos y las plumas.

Las cucharas estarán montadas en la extremidad del brazo, articulado en cabeza de pluma; ésta a su vez, está articulada sobre la plataforma.

La operación de carga se efectúa por tracción hacia la máquina en tanto que la extensión del brazo permite la descarga.

La apertura de zanjas destinadas a las canalizaciones, a la colocación de cables y de drenajes, se facilita con este equipo; la anchura de la cuchara es la que determina la de la zanja. Ésta máquina se utiliza también para la colocación e instalación de los tubos y drenes de gran diámetro y para efectuar el relleno de la excavación.

Cuando el sitio disponible lo permita se utilizará ese mismo equipo para efectuar las excavaciones en zanja requeridas para las cimentaciones de edificios.

Identificación y evaluación de riesgos con la valoración de la eficacia de la prevención adoptada y aplicada en esta máquina

Riesgo	Probabilidad	Consecuencias	Calificación	Estado	Val. Eficacia
- Caída de personas a distinto nivel	Baja	Dañino	Tolerable	Evitado	99,5
- Caída de personas al mismo nivel	Baja	Ligeramente dañino	Trivial	Evitado	99,9
- Caída de tierras por desplome o derrumbamiento	Baja	Dañino	Tolerable	Evitado	99,5
- Choques y golpes contra objetos inmóviles	Baja	Dañino	Tolerable	Evitado	99,5
- Choques y golpes contra objetos móviles	Media	Dañino	Moderado	Evitado	99,0
- Proyección de fragmentos o partículas	Baja	Ligeramente dañino	Trivial	Evitado	99,9
- Atrapamiento o aplastamiento por vuelco de máquinas o vehículos	Baja	Dañino	Tolerable	Evitado	99,5

- Exposición a temperaturas ambientales extremas	Baja	Dañino	Tolerable	Evitado	99,5
- Exposición al ruido	Baja	Dañino	Tolerable	Evitado	99,5
- Exposición a vibraciones	Baja	Dañino	Tolerable	Evitado	99,5
- Ambiente pulvigeno	Baja	Dañino	Tolerable	Evitado	99,5

Medidas preventivas y protecciones técnicas adoptadas, tendentes a controlar y reducir los riesgos anteriores

Medidas preventivas

- La máquina dispondrá de marcado CE, declaración de conformidad y manual de instrucciones o en su defecto se habrá sometido a puesta en conformidad de acuerdo con lo que especifica el RD 1215/1997.
- Los operadores de esta máquina deberán estar debidamente acreditados y haber sido instruidos en las tareas a realizar en la obra.
- Antes de iniciar los trabajos, comprobar que todos los dispositivos de la máquina responden correctamente y están en perfecto estado.
- Deberán ir provistas de cabina antivuelco, asiento anatómico y disposición de controles y mandos perfectamente accesibles por el operario.
- Los caminos de circulación interna de la obra, se cuidarán para evitar blandones y embarramientos excesivos que mermen la seguridad de la circulación de la maquinaria.
- No se admitirán en esta obra máquinas que no vengan con la protección de cabina antivuelco o pórtico de seguridad.
- Se prohibirá que los conductores abandonen la máquina con el motor en marcha.
- Se prohibirá que los conductores abandonen la pala con la cuchara izada y sin apoyar en el suelo.
- La cuchara durante los transportes de tierras, permanecerá lo más baja posible para poder desplazarse con la máxima estabilidad.
- Los ascensos o descensos en carga de la máquina se efectuarán siempre utilizando marchas cortas.
- La circulación sobre terrenos desiguales se efectuará a velocidad lenta.
- Se prohibirá transportar personas en el interior de la cuchara.
- Se prohibirá izar personas para acceder a trabajos puntuales utilizando la cuchara.
- Las máquinas a utilizar en esta obra, estarán dotadas de un extintor, timbrado y con las revisiones al día.
- Las máquinas a utilizar en esta obra, estarán dotadas de luces y bocina de retroceso.
- Se prohibirá arrancar el motor sin antes cerciorarse de que no hay nadie en el área de operación de la pala.
- Los conductores se cerciorarán de que no existe peligro para los trabajadores que se encuentren en el interior de pozos o zanjas próximos al lugar de excavación.
- Se acotará a una distancia igual a la del alcance máximo del brazo excavador, el entorno de la máquina. Se prohíbe en la zona la realización de trabajos la permanencia de personas.
- Se prohibirá en esta obra utilizar la retroexcavadora como una grúa, para la introducción de piezas, tuberías, etc., en el interior de las zanjas.
- Se prohibirá realizar trabajos en el interior de las trincheras o zanjas, en la zona de alcance del brazo de la retro.
- A los maquinistas de estas máquinas se les comunicará por escrito la correspondiente normativa preventiva, antes del inicio de los trabajos.

Equipos de protección individual

Relación de EPIs necesarios y cuya eficacia ha sido evaluada:

- Casco de seguridad (de uso obligatorio para abandonar la cabina).
- Ropa de trabajo.
- Guantes de cuero.
- Cinturón elástico antivibratorio.
- Calzado de seguridad.

- Gafas de seguridad antiproyecciones.
- Protectores auditivos.
- Botas impermeables (terreno embarrado).
- chaleco reflectante.
- Protección del aparato respiratorio en trabajos con tierras pulvígenas, se deberá hacer uso de mascarillas

9.1.2. Máquinas y Equipos de elevación

Camión grúa descarga

Operaciones a desarrollar previstas en el proyecto

Grúa sobre camión en el cual antes de iniciar las maniobras de descarga, se instalarán cuñas de inmovilización en las ruedas y se fijarán los gatos estabilizadores.
Lo utilizaremos en las operaciones de descarga de materiales en la obra.

Identificación y evaluación de riesgos con la valoración de la eficacia de la prevención adoptada y aplicada en esta máquina

Riesgo	Probabilidad	Consecuencias	Calificación	Estado	Val. Eficacia
- Caída de personas al mismo nivel	Baja	Ligeramente dañino	Trivial	Evitado	99,9
- Caída de objetos por desplome o derrumbamiento	Baja	Dañino	Tolerable	Evitado	99,5
- Caída de objetos en manipulación	Baja	Dañino	Tolerable	Evitado	99,5
- Caída de objetos desprendidos	Baja	Dañino	Tolerable	Evitado	99,5
- Choques y golpes contra objetos inmóviles	Baja	Dañino	Tolerable	Evitado	99,5
- Choques y golpes contra objetos móviles	Baja	Dañino	Tolerable	Evitado	99,5
- Golpes y cortes por objetos o herramientas	Baja	Dañino	Tolerable	Evitado	99,5
- Atrapamiento o aplastamiento por o entre objetos	Baja	Dañino	Tolerable	Evitado	99,5
- Atrapamiento o aplastamiento por vuelco de máquinas o vehículos	Baja	Dañino	Tolerable	Evitado	99,5
- Sobreesfuerzos, posturas forzadas o movimientos repetitivos	Baja	Ligeramente dañino	Trivial	Evitado	99,9

Medidas preventivas y protecciones técnicas adoptadas, tendentes a controlar y reducir los riesgos anteriores

Medidas preventivas

- La máquina dispondrá de marcado CE, declaración de conformidad y manual de instrucciones o en su defecto se habrá sometido a puesta en conformidad de acuerdo con lo que especifica el RD 1215/1997.
- Los operadores de esta máquina deberán estar debidamente acreditados y haber sido instruidos

- en las tareas a realizar en la obra.
- Antes de iniciar los trabajos, comprobar que todos los dispositivos de la máquina responden correctamente y están en perfecto estado.
- Las maniobras en la grúa serán dirigidas por un especialista.
- Los ganchos de la grúa tendrán cerradura de seguridad.
- Se prohibirá sobrepasar la carga máxima admisible.
- El gruista tendrá en todo momento la carga suspendida a la vista. Si eso no es posible las maniobras serán dirigidas por un especialista.
- Las rampas de circulación no superarán en ningún caso una inclinación superior al 20 por 100.
- Se prohibirá estacionar el camión a menos de 2 metros del borde superior de los taludes.
- Se prohibirá arrastrar cargas con el camión.
- Se prohibirá la permanencia de personas a distancias inferiores a los 5 metros del camión.
- Se prohibirá la permanencia de operarios bajo las cargas en suspensión.
- El conductor tendrá el certificado de capacitación correspondiente.
- Se extremarán las precauciones durante las maniobras de suspensión de objetos estructurales para su colocación en obra, ya que habrán operarios trabajando en el lugar, y un pequeño movimiento inesperado puede provocar graves accidentes.
- No se trabajará en ningún caso con vientos superiores a los 50 Km./h.

Equipos de protección individual

Relación de EPIs necesarios y cuya eficacia ha sido evaluada:

- Casco de seguridad (de uso obligatorio para abandonar la cabina).
- Ropa de trabajo.
- Guantes de cuero.
- Cinturón elástico antivibratorio.
- Calzado de seguridad.
- Chaleco reflectante.

Equipos de elevación de cargas - Eslingas de cable

Operaciones a desarrollar previstas en el proyecto

Las eslingas de cable están constituidas por una serie de cordones dispuestos en hélice sobre un alma que puede ser textil, metálica o mixta.

Los cordones están formados por varios alambres dispuestos en una o varias capas.

Según el diámetro y la posición de estos elementos, se pueden obtener configuraciones diferentes, dando lugar a eslingas con idéntico diámetro.

Las gazas, ojales o anillos de las eslingas pueden presentar diferentes configuraciones de acuerdo a la composición y disposición de los alambres que la constituyen.

Las eslingas de cable pueden llevar o no guardacabos, siendo necesarios cuando se utilicen otros accesorios acoplados con el aparato de elevación.

Identificación y evaluación de riesgos con la valoración de la eficacia de la prevención adoptada y aplicada en esta máquina

Riesgo	Probabilidad	Consecuencias	Calificación	Estado	Val. Eficacia
- Caída de personas a distinto nivel	Baja	Dañino	Tolerable	Evitado	99,5
- Caída de personas al mismo nivel	Baja	Ligeramente dañino	Trivial	Evitado	99,9
- Caída de objetos en manipulación	Baja	Dañino	Tolerable	Evitado	99,5
- Atrapamiento o aplastamiento por o entre objetos	Baja	Dañino	Tolerable	Evitado	99,5

- Sobreesfuerzos, posturas forzadas o movimientos repetitivos	Baja	Ligeramente dañino	Trivial	Evitado	99,9
- Desprendimiento del material durante el izado	Baja	Dañino	Tolerable	Evitado	99,5
- Rotura de cuerdas, cables, cadenas o elementos de amarre	Baja	Dañino	Tolerable	Evitado	99,5
- Cortes y rozaduras	Baja	Dañino	Tolerable	Evitado	99,5
- Desplazamiento o vuelco del elemento de sustentación	Baja	Dañino	Tolerable	Evitado	99,5

Medidas preventivas y protecciones técnicas adoptadas, tendentes a controlar y reducir los riesgos anteriores

Medidas preventivas

- Los operarios tendrán los Equipos de Protección Individual correspondientes para la realización de las tareas.
- Los trabajos estarán supervisados por una persona competente en la materia.
- Queda prohibido trabajar sin antes haber cubierto el riesgo de caída de altura.
- Se prohibirá la permanencia de operarios en las zonas de elevado de cargas durante las operaciones de izado.
- Se esmerará el orden y la limpieza durante la ejecución de los trabajos.
- Se suspenderán los trabajos en condiciones climatológicas adversas.
- Será preferente automatizar los procesos de elevación de cargas utilizando máquinas y equipos, frente a la elevación manual de cargas.
- Cuando se utilicen grapas (abrazaderas), la separación entre las mismas debe ser de entre 6 a 8 veces el diámetro del cable.
- Las indicaciones del marcado de la placa de la eslinga deben ser legibles y estar colocadas en un lugar en el que no puedan desaparecer por causa del desgaste, ni poner en peligro la resistencia del accesorio.
- En las eslingas de “gaza cosida”, cuando el marcado sea físicamente imposible, las indicaciones de carga máxima de utilización deberán figurar en una placa u otro medio equivalente y estar firmemente fijadas al accesorio, no estando permitido marcarla con elementos plastificados.
- Para las eslingas de varios ramales, a la información sobre la C.M.U. se le deben añadir los ángulos de aplicación de las cargas:

C.M.U. para 0° a 45° con relación a la vertical (0° a 90° entre ramales).

C.M.U. para 45° a 60° con la vertical (90° a 120° entre ramales) si procede.

- Las eslingas de cable presentan limitaciones de uso en condiciones atmosféricas adversas, no debiendo sumergirse en soluciones ácidas ni ser expuestas a vapores ácidos. Para su empleo en ambientes marinos, exposición a metales en fusión o materias corrosivas, se deberá consultar al fabricante, previa evaluación por personal competente.
- Su utilización en equipos de elevación de personas, demanda un mayor nivel de seguridad y criterios específicos según el equipo a utilizar. En estos casos, se deberán consultar las normas armonizadas del equipo en cuestión.
- Se deberán realizar pausas y descansos frecuentes en el trabajo, durante las operaciones de elevación manual de las cargas. En el supuesto de que la carga no se pueda evitar elevarla manualmente, se estudiará en la medida de lo posible que la carga que tengan que cargar los trabajadores se lo más reducida posible, tomando medidas tales como:

- Reducir el peso unitario de la carga
- Sustituir recipientes, contenedores y envases metálicos por otros más ligeros

Equipos de protección individual

Relación de EPIs necesarios y cuya eficacia ha sido evaluada:

- Casco de seguridad.
- Ropa de trabajo.
- Guantes de cuero.
- Calzado de seguridad.
- Ropa de abrigo (en tiempo frío).

9.1.3. Máquinas y Equipos de transporte

Dúmpster

Operaciones a desarrollar previstas en el proyecto

Lo utilizaremos en la obra para realiza tareas de autocarga moviéndose por terrenos difíciles y superando mayores pendientes gracias a su tracción a las cuatro ruedas. Se utilizará para las operaciones de carga y transporte de áridos, ladrillos o escombros de manera ágil y eficaz.

Identificación y evaluación de riesgos con la valoración de la eficacia de la prevención adoptada y aplicada en esta máquina

Riesgo	Probabilidad	Consecuencias	Calificación	Estado	Val. Eficacia
- Caída de personas a distinto nivel	Baja	Dañino	Tolerable	Evitado	99,5
- Caída de personas al mismo nivel	Baja	Ligeramente dañino	Trivial	Evitado	99,9
- Caída de tierras por desplome o derrumbamiento	Baja	Dañino	Tolerable	Evitado	99,5
- Choques y golpes contra objetos inmóviles	Baja	Dañino	Tolerable	Evitado	99,5
- Choques y golpes contra objetos móviles	Baja	Dañino	Tolerable	Evitado	99,5
- Proyección de fragmentos o partículas	Baja	Dañino	Tolerable	Evitado	99,5
- Atrapamiento o aplastamiento por vuelco de máquinas o vehículos	Baja	Dañino	Tolerable	Evitado	99,5
- Atropellos o golpes con vehículos	Baja	Dañino	Tolerable	Evitado	99,5
- Exposición a temperaturas ambientales extremas	Baja	Ligeramente dañino	Trivial	Evitado	99,9
- Exposición al ruido	Baja	Dañino	Tolerable	Evitado	99,5
- Exposición a vibraciones	Baja	Ligeramente dañino	Trivial	Evitado	99,9
- Ambiente pulvirgen	Baja	Ligeramente dañino	Trivial	Evitado	99,9

Medidas preventivas y protecciones técnicas adoptadas, tendentes a controlar y reducir los riesgos anteriores

Medidas preventivas

- La máquina dispondrá de marcado CE, declaración de conformidad y manual de instrucciones o

en su defecto se habrá sometido a puesta en conformidad de acuerdo con lo que especifica el RD 1215/1997.

- Los operadores de esta máquina deberán estar debidamente acreditados y haber sido instruidos en las tareas a realizar en la obra.
- Antes de iniciar los trabajos, comprobar que todos los dispositivos de la máquina responden correctamente y están en perfecto estado.
- Los accesos y caminos de la obra se conservarán en adecuado estado para la circulación evitando la circulación de blandones y embarramientos excesivos.
- La máquina deberá de estacionarse siempre en los lugares establecidos.
- Se señalizarán todas las zonas, para advertencia de los vehículos que circulan. Asimismo, se instalarán topes de seguridad de fin de recorrido, ante la coronación de los cortes de taludes o terraplenes, a los que debe de aproximarse la maquinaria empleada en el movimiento de tierras.
- Antes de poner en servicio la máquina, se comprobarán el estado de los dispositivos de frenado, neumáticos, batería, niveles de aceite y agua, luces y señales acústicas y de alarma.
- El operario que maneje la máquina debe de ser cualificado, con buena capacidad visual, experiencia y dominio de la máquina.
- Los accidentes más frecuentes son ocasionados por el basculamiento de la máquina, por ello será necesario no cargarlos exageradamente, sobre todo en terrenos con gran declive. Su velocidad en estas operaciones debe reducirse por debajo de los 20 km/h.
- No se cargará el cubilote por encima de la zona de carga máxima en él marcada.
- Las pendientes se podrán remontar de forma más segura en marcha hacia atrás, pues de lo contrario, podría volcar.
- Se prohíbe transportar piezas que sobresalgan lateralmente del cubilote.
- Los dúmpers, sobre todo los de gran capacidad, presentan serios peligros en los desplazamientos hacia atrás por su poca visibilidad, por ello deberán de incorporar avisadores automáticos acústicos de esta operación.
- Se colocarán topes que impidan el retroceso.
- Será imprescindible disponer de pórtico de seguridad antivuelco, con cinturón de seguridad complementario a él.
- Se prohibirá la circulación por pendientes superiores al 20 por ciento o al 30 por ciento, en terrenos húmedos o secos, respectivamente.
- Es conveniente coger la manivela colocando el pulgar del mismo lado que los demás dedos, evitando posible golpes.

Equipos de protección individual

Relación de EPIs necesarios y cuya eficacia ha sido evaluada:

- Casco de seguridad (de uso obligatorio para abandonar la cabina).
- Ropa de trabajo.
- Guantes de cuero.
- Cinturón elástico antivibratorio.
- Calzado de seguridad.
- Gafas de seguridad antiproyecciones.
- Protectores auditivos.
- chaleco reflectante.
- Ropa de abrigo (en tiempo frío).

Camión transporte

Operaciones a desarrollar previstas en el proyecto

Utilizaremos el camión de transporte en diversas operaciones en la obra, por la capacidad de la cubeta, utilizándose en transporte de materiales, tierras, y otras operaciones de la obra, permitiendo realizar notables economías en tiempos de transporte y carga.

Permiten obtener un rendimiento óptimo de la parte motriz reduciendo los tiempos de espera y de maniobra junto a la excavadora.

La pista que una los puntos de carga y descarga debe ser lo suficientemente ancha para permitir la circulación incluso el cruce de ellos.

Este tipo de transporte ha sido elegido porque se considera que para la naturaleza de las operaciones

a realizar en la obra es el más apropiado desde el punto de vista de la seguridad.

Identificación y evaluación de riesgos con la valoración de la eficacia de la prevención adoptada y aplicada en esta máquina

Riesgo	Probabilidad	Consecuencias	Calificación	Estado	Val. Eficacia
- Caída de personas a distinto nivel	Baja	Dañino	Tolerable	Evitado	99,5
- Caída de personas al mismo nivel	Baja	Ligeramente dañino	Trivial	Evitado	99,9
- Caída de tierras por desplome o derrumbamiento	Baja	Dañino	Tolerable	Evitado	99,5
- Choques y golpes contra objetos inmóviles	Baja	Dañino	Tolerable	Evitado	99,5
- Choques y golpes contra objetos móviles	Baja	Dañino	Tolerable	Evitado	99,5
- Proyección de fragmentos o partículas	Baja	Dañino	Tolerable	Evitado	99,5
- Atrapamiento o aplastamiento por vuelco de máquinas o vehículos	Baja	Dañino	Tolerable	Evitado	99,5
- Atropellos o golpes con vehículos	Baja	Dañino	Tolerable	Evitado	99,5
- Exposición a temperaturas ambientales extremas	Baja	Ligeramente dañino	Trivial	Evitado	99,9
- Exposición al ruido	Baja	Dañino	Tolerable	Evitado	99,5
- Exposición a vibraciones	Baja	Ligeramente dañino	Trivial	Evitado	99,9
- Ambiente pulvigeno	Baja	Ligeramente dañino	Trivial	Evitado	99,9

Medidas preventivas y protecciones técnicas adoptadas, tendentes a controlar y reducir los riesgos anteriores

Medidas preventivas

- La máquina dispondrá de marcado CE, declaración de conformidad y manual de instrucciones o en su defecto se habrá sometido a puesta en conformidad de acuerdo con lo que especifica el RD 1215/1997.
- Los operadores de esta máquina deberán estar debidamente acreditados y haber sido instruidos en las tareas a realizar en la obra.
- Antes de iniciar los trabajos, comprobar que todos los dispositivos de la máquina responden correctamente y están en perfecto estado.
- Si se tratase de un vehículo de marca y tipo que previamente no ha manejado, solicite las instrucciones pertinentes.
- Antes de subir a la cabina para arrancar, inspeccionar alrededor y debajo del vehículo, por si hubiera alguna anomalía.
- Se deberá hacer sonar el claxon inmediatamente antes de iniciar la marcha.
- Se comprobarán los frenos después de un lavado o de haber atravesado zonas de agua.
- No se podrá circular por el borde de excavaciones o taludes.
- Quedará totalmente prohibido la utilización de móviles (teléfono móvil particular) durante el manejo de la maquinaria.
- No se deberá circular nunca en punto muerto.
- No se deberá circular demasiado próximo al vehículo que lo preceda.
- No se deberá transportar pasajeros fuera de la cabina.

- Se deberá bajar el basculante inmediatamente después de efectuar la descarga, evitando circular con el levantado.
- No se deberá realizar revisiones o reparaciones con el basculante levantado, sin haberlo calzado previamente.
- Todos los camiones que realicen labores de transporte en esta obra estarán en perfectas condiciones de mantenimiento y conservación.
- Antes de iniciar las labores de carga y descarga estará el freno de mano puesto y las ruedas estarán inmovilizadas con cuñas.
- El izado y descenso de la caja se realizará con escalera metálica sujeta al camión.
- Si hace falta, las maniobras de carga y descarga serán dirigidas por el encargado de seguridad.
- La carga se tatará con una lona para evitar desprendimientos.
- Las cargas se repartirán uniformemente por la caja, y si es necesario se atarán.

A) Medidas Preventivas a seguir en los trabajos de carga y descarga.

- El encargado de seguridad o el encargado de obra, entregará por escrito el siguiente listado de medidas preventivas al Jefe de la cuadrilla de carga y descarga. De esta entrega quedará constancia con la firma del Jefe de cuadrilla al pie de este escrito.
- Pedir guantes de trabajo antes de hacer trabajos de carga y descarga, se evitarán lesiones molestas en las manos.
- Usar siempre calzado de seguridad, se evitarán golpes en los pies.
- Subir a la caja del camión con una escalera.
- Seguir siempre las indicaciones del Jefe del equipo, es un experto que vigila que no hayan accidentes.
- Las cargas suspendidas se han de conducir con cuerdas y no tocarlas nunca directamente con las manos.
- No saltar a tierra desde la caja, peligro de fractura de los talones.

Equipos de protección individual

Relación de EPIs necesarios y cuya eficacia ha sido evaluada:

- Casco de seguridad (de uso obligatorio para abandonar la cabina).
- Ropa de trabajo.
- Guantes de cuero.
- Cinturón elástico antivibratorio.
- Calzado de seguridad.
- Gafas de seguridad antiproyecciones.
- Protectores auditivos.
- chaleco reflectante.

9.1.4. Máquinas y Equipos de compactación y extendido

Pisón vibrante

Operaciones a desarrollar previstas en el proyecto

Utilizaremos este vibrador de Placa vibratoria (de 200 a 600 Kg.) para compactar terrenos polvorientos y tierras compactas y secas de la obra.

Identificación y evaluación de riesgos con la valoración de la eficacia de la prevención adoptada y aplicada en esta máquina

Riesgo	Probabilidad	Consecuencias	Calificación	Estado	Val. Eficacia
- Caída de personas al mismo nivel	Baja	Ligeramente dañino	Trivial	Evitado	99,9

- Choques y golpes contra objetos inmóviles	Baja	Dañino	Tolerable	Evitado	99,5
- Choques y golpes contra objetos móviles	Baja	Dañino	Tolerable	Evitado	99,5
- Proyección de fragmentos o partículas	Baja	Dañino	Tolerable	Evitado	99,5
- Atrapamiento o aplastamiento por vuelco de máquinas o vehículos	Baja	Dañino	Tolerable	Evitado	99,5
- Atropellos o golpes con vehículos	Baja	Dañino	Tolerable	Evitado	99,5
- Exposición a temperaturas ambientales extremas	Baja	Ligeramente dañino	Trivial	Evitado	99,9
- Exposición al ruido	Baja	Dañino	Tolerable	Evitado	99,5
- Exposición a vibraciones	Alta	Ligeramente dañino	Moderado	Evitado	99,0
- Ambiente pulvigeno	Alta	Ligeramente dañino	Moderado	Evitado	99,0

Medidas preventivas y protecciones técnicas adoptadas, tendentes a controlar y reducir los riesgos anteriores

Medidas preventivas

- La máquina dispondrá de marcado CE, declaración de conformidad y manual de instrucciones o en su defecto se habrá sometido a puesta en conformidad de acuerdo con lo que especifica el RD 1215/1997.
- Los operadores de esta máquina deberán estar debidamente acreditados y haber sido instruidos en las tareas a realizar en la obra.
- Antes de iniciar los trabajos, comprobar que todos los dispositivos de la máquina responden correctamente y están en perfecto estado.
- Antes de poner en funcionamiento el pisón asegurarse que están montadas todas las tapas y carcasas protectoras. Evitará accidentes.
- El pisón provoca polvo ambiental. Riegue siempre la zona a alisar, o utilice una máscara de filtro mecánico recambiable antipolvo.
- El pisón produce ruido. Utilice siempre casco o tapones antirruído. Evitará perder agudeza de oído o quedarse sordo.
- El pisón puede atraparle un pie. Utilice siempre calzado con la puntera reforzada.
- No deje el pisón a ningún operario, por inexperto puede accidentarse y accidentar a los otros compañeros.
- La posición de guía puede hacerle inclinar la espalda. Utilice una faja elástica y evitará la lumbalgia.
- Las zonas en fase de apisonar quedarán cerradas al paso mediante señalización, en prevención de accidentes.
- El personal que tenga que utilizar las apisonadoras, conocerá perfectamente su manejo y riesgos profesionales propios de esta máquina.

Equipos de protección individual

Relación de EPIs necesarios y cuya eficacia ha sido evaluada:

- Casco de seguridad.
- Ropa de trabajo.
- Guantes de cuero.
- Calzado de seguridad.
- Trajes para tiempo lluvioso.
- Gafas de seguridad antiproyecciones.
- Protectores auditivos.

- Chaleco reflectante.

9.1.5. Máquinas y Equipos para manipulación y trabajos de morteros y hormigones

Camión hormigonera

Operaciones a desarrollar previstas en el proyecto

Utilizaremos camiones hormigonera para el suministro de hormigón a obra, ya que se considera que son los medios adecuados cuando la confección o mezcla se realiza en una planta central.

El camión hormigonera está formado por una cuba o bombo giratorio soportado por el bastidor de un camión adecuado para soportar el peso.

La cuba o bombo giratorio, tiene forma cilíndrica o bicónica estando montada sobre la parte posterior y en ella se efectúa la mezcla de los componentes.

Identificación y evaluación de riesgos con la valoración de la eficacia de la prevención adoptada y aplicada en esta máquina

Riesgo	Probabilidad	Consecuencias	Calificación	Estado	Val. Eficacia
- Durante la carga: Riesgo de proyección de partículas de hormigón sobre cabeza y cuerpo del conductor al no ser recogidos por la tolva de carga.	Baja	Dañino	Tolerable	Evitado	99,5
- Durante el transporte: Riesgo de golpes a terceros con la canaleta de salida al desplegarse por mala sujeción, rotura de la misma o simplemente por no haberla sujetado después de la descarga.	Baja	Dañino	Tolerable	Evitado	99,5
- Durante el transporte: Caída de hormigón por la tolva al haberse llenado excesivamente.	Baja	Dañino	Tolerable	Evitado	99,5
- Durante el transporte: Atropello de personas.	Baja	Dañino	Tolerable	Evitado	99,5
- Durante el transporte: Colisiones con otras máquinas.	Baja	Dañino	Tolerable	Evitado	99,5
- Durante el transporte: Vuelco del camión.	Baja	Dañino	Tolerable	Evitado	99,5
- Durante el transporte: Caídas, por ejemplo en el interior de alguna zanja.	Baja	Dañino	Tolerable	Evitado	99,5
- Durante la descarga: Golpes en la cabeza al desplegar la canaleta.	Baja	Ligeramente dañino	Trivial	Evitado	99,9
- Durante la descarga: Atrapamiento de dedos o manos en las articulaciones y uniones de la canaleta al desplegarla.	Baja	Dañino	Tolerable	Evitado	99,5
- Durante la descarga: Golpes en los pies al transportar las canaletas	Baja	Dañino	Tolerable	Evitado	99,5

auxiliares o al proceder a unirlos a la canaleta de salida por no seguir normas de manutención.					
- Durante la descarga: Golpes a terceros situados en el radio de giro de la canaleta al no fijar esta y estar personas ajenas próximas a la operación de descarga de hormigón.	Baja	Dañino	Tolerable	Evitado	99,5
- Durante la descarga: Caída de objetos encima del conductor o los operarios.	Baja	Dañino	Tolerable	Evitado	99,5
- Durante la descarga: Golpes con el cubilote de hormigón.	Baja	Ligeramente dañino	Trivial	Evitado	99,9
Riesgos indirectos generales: Riesgo de vuelco durante el manejo normal del vehículo por causas debidas al factor humano (corto de vista y no ir provisto de gafas, ataques de nervios, de corazón, pérdida de conocimiento, tensión alterada, estar ebrio, falta de responsabilidad, lentitud en los reflejos), mecánicos (piezas mal ajustadas, rotura de frenos, desgaste en los neumáticos o mal hinchado de los mismos.)	Baja	Dañino	Tolerable	Evitado	99,5
- Riesgos indirectos generales: Riesgo de incendio por un cortocircuito producido en la instalación eléctrica, combustible, etc., por un fallo técnico o humano.	Baja	Dañino	Tolerable	Evitado	99,5
- Riesgos indirectos generales: Riesgo de deslizamiento del vehículo por estar resbaladiza la pista, llevar las cubiertas del vehículo en mal estado de funcionamiento, trabajos en terrenos pantanosos o en grandes pendientes.	Baja	Dañino	Tolerable	Evitado	99,5
- Riesgos indirectos durante la descarga: Golpes por el cubilote al bajar o al subir cargado con el mismo como consecuencia de un mal manejo del sistema de transporte utilizado.	Baja	Dañino	Tolerable	Evitado	99,5
- Riesgos indirectos durante la descarga: Golpes por objetos caídos de lo alto de la obra.	Baja	Dañino	Tolerable	Evitado	99,5
- Riesgos indirectos durante la descarga: Contacto de las manos y brazos con el hormigón.	Baja	Dañino	Tolerable	Evitado	99,5
- Riesgos indirectos durante la descarga: Aplastamiento por el cubilote al desprenderse el mismo por	Baja	Dañino	Tolerable	Evitado	99,5

un fallo en el sistema de transporte.					
- Riesgos indirectos durante la descarga: Caída de hormigón sobre los trabajadores situados debajo de la trayectoria de las canaletas de descarga.	Baja	Dañino	Tolerable	Evitado	99,5
- Riesgos indirectos durante la descarga: Atrapamiento de manos entre el cubilote y la canaleta de salida cuando el cubilote baja vacío y el conductor lo coge para que en su bajada quede en posición correcta.	Baja	Dañino	Tolerable	Evitado	99,5
- Riesgos indirectos durante la descarga: Atrapamiento de los pies entre la estructura de la base del cubilote y el suelo cuando este baja para ser cargado.	Baja	Dañino	Tolerable	Evitado	99,5
- Riesgos indirectos durante el mantenimiento de la hormigonera: Riesgo de caída de altura desde lo alto de la escalera de acceso a la tolva de carga durante los trabajos de inspección y limpieza.	Media	Dañino	Moderado	Evitado	99,0
- Riesgos indirectos durante el mantenimiento de la hormigonera: Riesgo de caída de altura desde lo alto de la cuba como consecuencia de subir a inspeccionar o a efectuar trabajos de pintura, etc.	Media	Dañino	Moderado	Evitado	99,0

Medidas preventivas y protecciones técnicas adoptadas, tendentes a controlar y reducir los riesgos anteriores

Medidas preventivas

- La máquina dispondrá de marcado CE, declaración de conformidad y manual de instrucciones o en su defecto se habrá sometido a puesta en conformidad de acuerdo con lo que especifica el RD 1215/1997.
- Los operadores de esta máquina deberán estar debidamente acreditados y haber sido instruidos en las tareas a realizar en la obra.
- Antes de iniciar los trabajos, comprobar que todos los dispositivos de la máquina responden correctamente y están en perfecto estado.

A) Se describe la secuencia de operaciones que deberá realizar el conductor del camión para cubrir un ciclo completo con las debidas garantías de seguridad:

- 1- Se pone en marcha el camión y se enfila el camión hasta colocar la tolva de carga justo debajo de la tolva de descarga de la planta de hormigonado.
- 2- El conductor del camión se bajará del mismo e indicará al operario de la planta de hormigonado la cantidad de hormigón que necesita en metros cúbicos, accionando los mandos en la posición de carga y la velocidad de carga.
- 3- Mientras se efectúa la carga llenará el depósito de agua.
- 4- Cuando la cuba está cargada suena una señal acústica con lo que el operario pondrá la cuba en la posición de mezcla y procede a subir al camión para dirigirse a la obra.

- 5- Cuando llega a la obra, hace girar a la cuba a una velocidad superior a la de transporte para asegurar una mezcla adecuada.
- 6- El operario, mediante una pala, limpiará de residuos de hormigón la tolva de carga subiéndose para ello a lo alto de la escalera de acceso a la tolva de carga.
- 7- Se procederá a descargar el hormigón con la ayuda de un cubilote o directamente con la ayuda de canaletas.
- 8- Se limpiará con la manguera las canaletas de salida.
- 9- El resto del agua se introducirá en la cuba para su limpieza y procederá a volver a la planta de hormigonado.
- 10- Al llegar a la planta se descarga el agua del interior de la cuba que durante el trayecto ha ido limpiando de hormigón las paredes de la cuba.

B) Medidas preventivas de carácter general:

- La escalera de acceso a la tolva debe estar construida en un material sólido y antideslizante. En la parte inferior de la escalera abatible se colocará un seguro para evitar balanceos, que se fijará a la propia escalera cuando esté plegada y al camión cuando esté desplegada. Así mismo debe tener una plataforma en la parte superior para que el operario se sitúe para observar el estado de la tolva de carga y efectuar trabajos de limpieza dotada de un aro quitamiedos a 90,0 cm. (recomendable 100 cm.) de altura sobre ella. La plataforma ha de tener unas dimensiones aproximadas de 400 x 500 mm. y ser de material consistente. Para evitar acumulación de suciedad deberá ser del tipo de rejilla con un tamaño aproximado de la sección libre máxima de 50 mm. de lado. Esta escalera solo se debe utilizar para trabajos de conservación, limpieza e inspección por un solo operario y colocando los seguros tanto antes de subir como después de recogida la parte abatible de la misma. Sólo se debe utilizar estando el vehículo parado.
- La hormigonera no debe tener partes salientes que puedan herir o golpear a los operarios. Los elementos de la hormigonera tales como canaletas de salida, escaleras, guardabarros, etc., deberá pintarse con pintura anticorrosivo para evitar que con el tiempo se puedan romper y lesionar a los operarios.
- No subirse a la cuba de la hormigonera ni siquiera estando parada. Cualquier reparación o comprobación se deberá hacer con elementos auxiliares tales como andamios, etc.
- Para la visibilidad de las partes de la hormigonera en horas nocturnas se deberán pintar con franjas blancas y negras de pintura reflectante las partes traseras de la hormigonera (cuba, tolvas, canaletas, etc.).
- El vehículo debe poseer frenos hidráulicos con doble circuito independiente tanto para el eje trasero como delantero.
- Los elementos para subir o bajar han de ser antideslizantes.
- Deben poseer los dispositivos de señalización que marca el código de la circulación.
- Sistemas de alarmas para neumáticos con poco aire. Señal de marcha atrás audible por otros camiones.
- Las cabinas deben ser de una resistencia tal y estar instaladas de manera que ofrezcan una protección adecuada al conductor contra la caída de objetos.
- Las cabinas deben poseer sistema de ventilación y calefacción.
- La cabina debe estar provista de un asiento fijo para el conductor y para los pasajeros autorizados para viajar en ella.
- Los asientos deben estar contruidos de forma que absorban en medida suficiente las vibraciones, tener respaldo y un apoyo para los pies y ser cómodos.
- Los camiones deben llevar los siguientes equipos: un botiquín de primeros auxilios, un extintor de incendios de nieve carbónica o componentes halogenados con una capacidad mínima de 5 Kg., herramientas esenciales para reparaciones en carretera, lámparas de repuesto, luces intermitentes, reflectores, etc.
- Para desplegar la canaleta de hormigón se deberán quitar los tornillos de bloqueo haciéndola girar hasta posición de descarga; una vez allí, se quitará la cadena de seguridad y se cogerá por el extremo haciendo girar hasta la posición desplegada. Hay que evitar poner las manos entre las uniones de las canaletas en el momento del despliegue.
- Al desplegar la canaleta nunca se debe situar el operario en la trayectoria de giro de la misma para evitar cualquier tipo de golpes.
- Las canaletas auxiliares deben ir sujetas al bastidor del camión mediante cadenas con cierre y seguro de cierre.
- Después de cada paso de hormigón se deben limpiar con una descarga de agua.
- El depósito y canaletas se limpiarán en un lugar al aire libre lejos de las obras principales.

- El camión se situará en el lugar de vaciado dirigido por el encargado de obra o persona en quien delegue.
- Cuando se descarga sobre cubilote transportado por grúa el camionero y el operario que ayuda a cargar se separarán de la zona de bajada del cubilote estando siempre pendiente de las evoluciones del mismo.
- Si por la situación del gruista se debe acompañar en su bajada al cubilote esto se hará procurando no colocarse entre el cubilote y la parte trasera de la hormigonera para evitar atrapamientos entre ambos elementos.
- Se debe poner especial cuidado con la posición de los pies cuando baja el cubilote para evitar que este les atrape contra el suelo.
- Una vez cargado el cubilote y separada la canaleta se deben alejar ambos operarios para evitar que un balanceo imprevisto de la carga les golpee.
- Cuando un camión circula por el lugar de trabajo es indispensable dedicar un obrero para que vigile que la ruta del vehículo esté libre antes de que éste se ponga en marcha hacia adelante y sobre todo hacia atrás.
- Los camiones deben ser conducidos con gran prudencia: en terrenos con mucha pendiente, accidentados, blandos, resbaladizos o que entrañen otros peligros, a lo largo de zanjas o taludes, en marcha atrás. No se debe bajar del camión a menos que: esté parado el vehículo, haya un espacio suficiente para apearse.
- Durante el desplazamiento del camión ninguna persona deberá: ir de pie o sentada en lugar peligroso, pasar de un vehículo a otro, aplicar calzos a las ruedas, llevar brazos o piernas colgando del exterior.
- Cuando el suministro se realiza en terrenos con pendientes entre el 5 y el 16 por ciento, si el camión-hormigonera lleva motor auxiliar se puede ayudar a frenar colocando una marcha aparte del correspondiente freno de mano; si la hormigonera funciona con motor hidráulico hay que calzar las ruedas del camión pues el motor del camión está en marcha de forma continua. En pendientes superiores al 16 por ciento se aconseja no suministrar hormigón con el camión.
- Al finalizar el servicio y antes de dejar el camión-hormigonera el conductor deberá: poner el freno de mano, engranar una marcha corta y caso necesario bloquear las ruedas mediante calzos.
- En cuanto a los trabajos de mantenimiento utilizando herramientas manuales se deben seguir las siguientes normas: seleccionar las herramientas más adecuadas para el trabajo que ha de ser ejecutado, cerciorarse de que se encuentran en buen estado, hacer el debido uso, al terminar el trabajo guardarlas en la caja o cuarto dedicado a ello. Cuando se utilizan pistolas de engrase a presión nunca se deben colocar las manos frente a las toberas de salida.
- En la lubricación de resortes mediante vaporización o atomización el trabajador permanecerá alejado del chorro de lubricación, que se sedimenta con rapidez procurando en todo momento no dirigirlo a otras personas.
- Cuando se haya fraguado el hormigón de una cuba por cualquier razón el operario que maneje el martillo neumático deberá utilizar cascos de protección auditiva de forma que el nivel máximo acústico sea de 80 dB.
- Los camiones de hormigón no se podrán acercar a menos de 2 metros del borde superior de los taludes.
- Las rampas de acceso tendrán una pendiente no superior al 20 por 100.

Equipos de protección individual

Relación de EPIs necesarios y cuya eficacia ha sido evaluada:

- Casco de seguridad.
- Ropa de trabajo.
- Guantes de goma o PVC
- Calzado de seguridad.
- Gafas de seguridad antiproyecciones.
- Protectores auditivos.
- Chaleco reflectante.

9.1.6. Pequeña maquinaria y equipos de obra

Vibradores de Hormigón - Vibrador de masa**Operaciones a desarrollar previstas en el proyecto**

Se utilizará el vibrador en la obra para aplicar al hormigón choques de frecuencia elevada con el objetivo de vibrarlo.

Los vibradores que se van a utilizar en esta obra serán: Eléctricos.

Identificación y evaluación de riesgos con la valoración de la eficacia de la prevención adoptada y aplicada en esta máquina

Riesgo	Probabilidad	Consecuencias	Calificación	Estado	Val. Eficacia
- Contactos eléctricos	Baja	Dañino	Tolerable	Evitado	99,5
- Caídas desde altura durante su manejo	Baja	Dañino	Tolerable	Evitado	99,5
- Caídas a distinto nivel del vibrador	Baja	Dañino	Tolerable	Evitado	99,5
- Salpicaduras de lechada en ojos y piel	Baja	Dañino	Tolerable	Evitado	99,5
- Vibraciones	Baja	Dañino	Tolerable	Evitado	99,5
- Proyección de fragmentos o partículas	Baja	Ligeramente dañino	Trivial	Evitado	99,9

Medidas preventivas y protecciones técnicas adoptadas, tendentes a controlar y reducir los riesgos anteriores**Medidas preventivas**

- Las operaciones de vibrado se realizarán siempre sobre posiciones estables.
- Se procederá a la limpieza diaria del vibrador luego de su utilización.
- Las operaciones de limpieza directa-manual, se efectuarán previa desconexión de la red eléctrica del vibrador, para previsión del riesgo eléctrico y de atrapamientos.
- Verificaremos el estado de los cables para evitar contactos eléctricos.
- Se prohibirá el conexionado de cables a los cuadros de suministro eléctrico de obra, sin la utilización de las clavijas macho-hembra.
- Las mangueras de prolongación estarán exentas de empalmes y las conexiones se harán siempre mediante clavijas macho-hembra.
- Las mangueras eléctricas irán por puntos elevados, evitando ser arrastradas por el suelo.
- El cable de alimentación del vibrador deberá estar protegido, sobre todo si discurre por zonas de paso de los operarios.
- Los vibradores deberán estar protegidos eléctricamente mediante doble aislamiento.
- Los pulsadores estarán protegidos para evitar que les caiga material utilizado en el hormigonado o agua.
- Los pulsadores de puesta en marcha y parada estarán suficientemente separados para no confundirlos en el momento de accionarlos.

Equipos de protección individual

Relación de EPIs necesarios y cuya eficacia ha sido evaluada:

- Ropa de trabajo.
- Casco de seguridad.
- Botas de goma.
- Guantes de seguridad.
- Gafas de seguridad antiproyecciones.

- chaleco reflectante (cuando sea necesario).

Útiles y herramientas manuales - Herramientas manuales

Operaciones a desarrollar previstas en el proyecto

Son herramientas cuyo funcionamiento se debe solamente al esfuerzo del operario que las utiliza, y en la obra se emplearán en diversas operaciones de naturaleza muy variada.

Identificación y evaluación de riesgos con la valoración de la eficacia de la prevención adoptada y aplicada en esta máquina

Riesgo	Probabilidad	Consecuencias	Calificación	Estado	Val. Eficacia
- Golpes y cortes por objetos o herramientas	Baja	Dañino	Tolerable	Evitado	99,5
- Proyección de fragmentos o partículas	Baja	Dañino	Tolerable	Evitado	99,5
- Choques y golpes contra objetos inmóviles	Baja	Ligeramente dañino	Trivial	Evitado	99,9
- Choques y golpes contra objetos móviles	Baja	Dañino	Tolerable	Evitado	99,5
- Caídas al mismo nivel	Baja	Ligeramente dañino	Trivial	Evitado	99,9
- Caídas a distinto nivel	Baja	Dañino	Tolerable	Evitado	99,5
- Sobreesfuerzos, posturas forzadas o movimientos repetitivos	Baja	Ligeramente dañino	Trivial	Evitado	99,9

Medidas preventivas y protecciones técnicas adoptadas, tendentes a controlar y reducir los riesgos anteriores

Medidas preventivas

- Las herramientas manuales se utilizarán en aquellas tareas para las que han sido concebidas.
- Deberá hacerse una selección de la herramienta correcta para el trabajo a realizar.
- Deberá hacerse un mantenimiento adecuado de las herramientas para conservarlas en buen estado.
- Deberá evitar un entorno que dificulte su uso correcto.
- Se deberá guardar las herramientas en lugar seguro.
- Siempre que sea posible se hará una asignación personalizada de las herramientas.
- Antes de su uso se revisarán, desechándose las que no se encuentren en buen estado de conservación.
- Se mantendrán limpias de aceites, grasas y otras sustancias deslizantes.
- Para evitar caídas, cortes o riesgos análogos, se colocarán en portaherramientas o estantes adecuados.
- Durante su uso se evitará su depósito arbitrario por los suelos.
- Los trabajadores recibirán instrucciones concretas sobre el uso correcto de las herramientas que hayan de utilizar.

A) Alicates:

- Los alicates de corte lateral deben llevar una defensa sobre el filo de corte para evitar las lesiones producidas por el desprendimiento de los extremos cortos de alambre.
- Los alicates no deben utilizarse en lugar de las llaves, ya que sus mordazas son flexibles y frecuentemente resbalan. Además tienden a redondear los ángulos de las cabezas de los pernos y tuercas, dejando marcas de las mordazas sobre las superficies.

- No utilizar para cortar materiales más duros que las quijadas.
- Utilizar exclusivamente para sujetar, doblar o cortar.
- No colocar los dedos entre los mangos.
- No golpear piezas u objetos con los alicates.
- Mantenimiento: Engrasar periódicamente el pasador de la articulación.

B) Cinceles:

- No utilizar el cincel con cabeza plana, poco afilada o cóncava.
- No usar el cincel como palanca.
- Las esquinas de corte deben ser redondeadas si se usan para cortar.
- Deben estar limpios de rebabas.
- Los cinceles deben ser lo suficientemente gruesos para que no se curven al ser golpeados. Se deben desechar los cinceles en mal estado utilizando sólo el que presente una curvatura de 3 cm de radio.
- Para uso normal, la colocación de una protección anular de goma puede ser una solución útil para evitar golpes en manos con el martillo de golpear.
- El martillo utilizado para golpearlo debe ser suficientemente pesado.

C) Destornilladores:

- El mango deberá estar en buen estado y amoldado a la mano con o superficies laterales prismáticas o con surcos o nervaduras para transmitir el esfuerzo de torsión de la muñeca.
- El destornillador ha de ser del tamaño adecuado al del tornillo a manipular.
- Desechar destornilladores con el mango roto, hoja doblada o la punta rota o retorcida pues ello puede hacer que se salga de la ranura originando lesiones en manos.
- Deberá utilizarse sólo para apretar o aflojar tornillos.
- No utilizar en lugar de punzones, cuñas, palancas o similares.
- Siempre que sea posible utilizar destornilladores de estrella.
- No debe sujetarse con las manos la pieza a trabajar sobre todo si es pequeña. En su lugar debe utilizarse un banco o superficie plana o sujetarla con un tornillo de banco.
- Emplear siempre que sea posible sistemas mecánicos de atornillado o desatornillado.

D) Llaves de boca fija y ajustable:

- Las quijadas y mecanismos deberán estar en perfecto estado.
- La cremallera y tornillo de ajuste deberán deslizarse correctamente.
- El dentado de las quijadas deberá estar en buen estado.
- No se deberá desbastar las bocas de las llaves fijas pues se destemplan o pierden paralelismo las caras interiores.
- Las llaves deterioradas no se repararán, se deberán reponer.
- Se deberá efectuar la torsión girando hacia el operario, nunca empujando.
- Al girar asegurarse que los nudillos no se golpean contra algún objeto.
- Utilizar una llave de dimensiones adecuadas al perno o tuerca a apretar o desapretar.
- Se deberá utilizar la llave de forma que esté completamente abrazada y asentada a la tuerca y formando ángulo recto con el eje del tornillo que aprieta.
- No se debe sobrecargar la capacidad de una llave utilizando una prolongación de tubo sobre el mango, utilizar otra como alargo o golpear éste con un martillo.
- La llave de boca variable debe abrazar totalmente en su interior a la tuerca y debe girarse en la dirección que suponga que la fuerza la soporta la quijada fija. Tirar siempre de la llave evitando empujar sobre ella.
- Se deberá utilizar con preferencia la llave de boca fija en vez de la de boca ajustable.
- No se deberá utilizar las llaves para golpear.

E) Martillos y mazos:

- Las cabezas no deberá tener rebabas.
- Los mangos de madera (nogal o fresno) deberán ser de longitud proporcional al peso de la cabeza y sin astillas.
- La cabeza deberá estar fijada con cuñas introducidas oblicuamente respecto al eje de la cabeza del martillo de forma que la presión se distribuya uniformemente en todas las direcciones radiales.
- Se deberán desechar mangos reforzados con cuerdas o alambre.
- Antes de utilizar un martillo deberá asegurarse que el mango está perfectamente unido a la cabeza.

- Deberá seleccionarse un martillo de tamaño y dureza adecuados para cada una de las superficies a golpear.
- Observar que la pieza a golpear se apoya sobre una base sólida no endurecida para evitar rebotes.
- Se debe procurar golpear sobre la superficie de impacto con toda la cara del martillo.
- En el caso de tener que golpear clavos, éstos se deben sujetar por la cabeza y no por el extremo.
- No golpear con un lado de la cabeza del martillo sobre un escoplo u otra herramienta auxiliar.
- No utilizar un martillo con el mango deteriorado o reforzado con cuerdas o alambres.
- No utilizar martillos con la cabeza floja o cuña suelta
- No utilizar un martillo para golpear otro o para dar vueltas a otras herramientas o como palanca.

F) Picos Rompedores y Troceadores:

- Se deberá mantener afiladas sus puntas y el mango sin astillas.
- El mango deberá ser acorde al peso y longitud del pico.
- Deberán tener la hoja bien adosada.
- No se deberá utilizar para golpear o romper superficies metálicas o para enderezar herramientas como el martillo o similares.
- No utilizar un pico con el mango dañado o sin él.
- Se deberán desechar picos con las puntas dentadas o estriadas.
- Se deberá mantener libre de otras personas la zona cercana al trabajo.

G) Sierras:

- Las sierras deben tener afilados los dientes con la misma inclinación para evitar flexiones alternativas y estar bien ajustados.
- Los mangos deberán estar bien fijados y en perfecto estado.
- La hoja deberá estar tensada.
- Antes de serrar se deberá fijar firmemente la pieza.
- Utilizar una sierra para cada trabajo con la hoja tensada (no excesivamente)
- Utilizar sierras de acero al tungsteno endurecido o semiflexible para metales blandos o semiduros con el siguiente número de dientes:
 - a) Hierro fundido, acero blando y latón: 14 dientes cada 25 cm.
 - b) Acero estructural y para herramientas: 18 dientes cada 25 cm.
 - c) Tubos de bronce o hierro, conductores metálicos: 24 dientes cada 25 cm.
 - d) Chapas, flejes, tubos de pared delgada, láminas: 32 dientes cada 25 cm.
- Instalar la hoja en la sierra teniendo en cuenta que los dientes deben estar alineados hacia la parte opuesta del mango.
- Utilizar la sierra cogiendo el mango con la mano derecha quedando el dedo pulgar en la parte superior del mismo y la mano izquierda el extremo opuesto del arco. El corte se realiza dando a ambas manos un movimiento de vaivén y aplicando presión contra la pieza cuando la sierra es desplazada hacia el frente dejando de presionar cuando se retrocede.
- Para serrar tubos o barras, deberá hacerse girando la pieza.

Equipos de protección individual

Relación de EPIs necesarios y cuya eficacia ha sido evaluada:

- Casco de seguridad.
- Gafas de seguridad antiproyecciones.
- Guantes de cuero.

9.2. Medios auxiliares

9.2.1. Escalera de mano

Ficha técnica

Utilizaremos este medio auxiliar en diferentes tajos de la obra.

Aunque suele ser objeto de -prefabricación rudimentaria- en especial al comienzo de la obra o

durante la fase de estructura, las escaleras utilizadas en esta obra serán homologadas y si son de madera no estarán pintadas.

Las escaleras prefabricadas con restos y retales son prácticas contrarias a la Seguridad de esta obra. Debe por lo tanto impedirse la utilización de las mismas en la obra.

Las escaleras de mano deberán tener la resistencia y los elementos necesarios de apoyo o sujeción, para que su utilización en las condiciones para las que han sido diseñados no suponga un riesgo de caída por rotura o desplazamiento.

La utilización de una escalera de mano como puesto de trabajo en altura deberá limitarse a las circunstancias en que, habida cuenta de lo dispuesto en el apartado 4.1.1 del RD 1215/1997, la utilización de otros equipos de trabajo más seguros no esté justificada por el bajo nivel de riesgo y por las características de los emplazamientos que el empresario no pueda modificar.

Identificación y evaluación de riesgos con la valoración de la eficacia de la prevención adoptada y aplicada en este medio auxiliar

Riesgo	Probabilidad	Consecuencias	Calificación	Estado	Val. Eficacia
- Caídas al mismo nivel	Media	Dañino	Moderado	Evitado	99,0
- Caídas a distinto nivel	Media	Extremadamente dañino	Importante	No eliminado	95,0
- Caída de objetos sobre otras personas	Baja	Dañino	Tolerable	Evitado	99,5
- Contactos eléctricos directos o indirectos	Baja	Dañino	Tolerable	Evitado	99,5
- Atrapamientos por los herrajes o extensores	Baja	Extremadamente dañino	Moderado	Evitado	99,0
- Deslizamiento por incorrecto apoyo (falta de zapatas, etc.)	Baja	Extremadamente dañino	Moderado	Evitado	99,0
- Vuelco lateral por apoyo irregular	Baja	Extremadamente dañino	Moderado	Evitado	99,0
- Rotura por defectos ocultos	Baja	Dañino	Tolerable	Evitado	99,5
- Los derivados de los usos inadecuados o de los montajes peligrosos (empalme de escaleras, formación de plataformas de trabajo, escaleras -cortas- para la altura a salvar, etc.)	Baja	Dañino	Tolerable	Evitado	99,5

Medidas preventivas y protecciones técnicas adoptadas, tendentes a controlar y reducir los riesgos anteriores

Medidas preventivas

1) De aplicación al uso de escaleras de madera.

- Las escaleras de madera a utilizar en esta obra, tendrán los largueros de una sola pieza, sin defectos ni nudos que puedan mermar su seguridad.
- Los peldaños (travesaños) de madera estarán ensamblados, no clavados.
- Las escaleras de madera estarán protegidas de la intemperie mediante barnices transparentes, para que no oculten los posibles defectos. Se prohíbe la utilización de escaleras de madera que estén pintadas.
- Se guardarán a cubierto.

2) De aplicación al uso de escaleras metálicas.

- Los largueros serán de una sola pieza y estarán sin deformaciones o abolladuras que puedan

mermar su seguridad.

- Las escaleras metálicas estarán pintadas con pintura antioxidación que las preserven de las agresiones de la intemperie.
- Las escaleras metálicas a utilizar en esta obra, no estarán suplementadas con uniones soldadas.

3) De aplicación al uso de escaleras de tijera.

Son de aplicación las condiciones enunciadas en los apartados 1 y 2 para las calidades de -madera o metal-.

- Las escaleras de tijera a utilizar en esta obra, estarán dotadas en su articulación superior, de topes de seguridad de apertura.
- Las escaleras de tijera estarán dotadas hacia la mitad de su altura, de cadenilla (o cable de acero) de limitación de apertura máxima que impidan su apertura al ser utilizadas.
- Las escaleras de tijera se utilizarán siempre como tales abriendo ambos largueros para no mermar su seguridad.
- Las escaleras de tijera en posición de uso, estarán montadas con los largueros en posición de máxima apertura para no mermar su seguridad.
- Las escaleras de tijera nunca se utilizarán a modo de borriquetas para sustentar las plataformas de trabajo.
- Las escaleras de tijera no se utilizarán, si la posición necesaria sobre ellas para realizar un determinado trabajo, obliga a ubicar los pies en los 3 últimos peldaños.
- Las escaleras de tijera se utilizarán montadas siempre sobre pavimentos horizontales.

4) Para el uso y transporte por obra de escaleras de mano, independientemente de los materiales que las constituyen.

- No deben utilizar las escaleras personas que sufran algún tipo de vértigo o similares.
- Las escaleras de mano deberán utilizarse de forma que los trabajadores puedan tener en todo momento un punto de apoyo y de sujeción seguros.
- Para subir a una escalera se debe llevar un calzado que sujete bien los pies. Las suelas deben estar limpias de grasa, aceite u otros materiales deslizantes, pues a su vez ensucian los escalones de la propia escalera.
- Se prohibirá la utilización de escaleras de mano en esta obra para salvar alturas superiores a 5 m.
- Los trabajos a más de 3,5 metros de altura, desde el punto de operación al suelo, que requieran movimientos o esfuerzos peligrosos para la estabilidad del trabajador, sólo se efectuarán si se utiliza un equipo de protección individual anticaídas o se adoptan otras medidas de protección alternativas.
- Las escaleras de mano a utilizar en esta obra, se colocarán de forma que su estabilidad durante su utilización esté asegurada.
- Se impedirá el deslizamiento de los pies de las escaleras de mano durante su utilización ya sea mediante la fijación de la parte superior o inferior de los largueros, ya sea mediante cualquier dispositivo antideslizante o cualquier otra solución de eficacia equivalente.
- Las escaleras de mano a utilizar en esta obra, estarán dotadas en su extremo inferior de zapatas antideslizantes de seguridad.
- Los puntos de apoyo de las escaleras de mano deberán asentarse sólidamente sobre un soporte de dimensión adecuada y estable, resistente e inmóvil, de forma que los travesaños queden en posición horizontal.
- Las escaleras compuestas de varios elementos adaptables o extensibles deberán utilizarse de forma que la inmovilización recíproca de los distintos elementos esté asegurada.
- Las escaleras de mano a utilizar en esta obra, estarán firmemente amarradas en su extremo superior al objeto o estructura al que dan acceso.
- Las escaleras de mano a utilizar en esta obra para fines de acceso deberán tener la longitud necesaria para sobresalir al menos un metro del plano de trabajo al que se accede.
- Las escaleras de mano a utilizar en esta obra, se instalarán de tal forma, que su apoyo inferior diste de la proyección vertical del superior, 1/4 de la longitud del larguero entre apoyos.
- Las escaleras de mano con ruedas deberán haberse inmovilizado antes de acceder a ellas.
- Se prohibirá en esta obra transportar pesos a mano (o a hombro), iguales o superiores a 25 Kg. sobre las escaleras de mano.
- En general se prohíbe el transporte y manipulación de cargas por o desde escaleras de mano cuando por su peso o dimensiones puedan comprometer la seguridad del trabajador.
- El transporte a mano de una carga por una escalera de mano se hará de modo que ello no impida una sujeción segura.

- Se prohibirá apoyar la base de las escaleras de mano de esta obra, sobre lugares u objetos poco firmes que pueden mermar la estabilidad de este medio auxiliar (montones de tierra, materiales, etc.).
- El acceso de operarios en esta obra, a través de las escaleras de mano, se realizará de uno en uno. Se prohíbe la utilización al unísono de la escalera a dos o más operarios.
- El ascenso, descenso y trabajo a través de las escaleras de mano de esta obra, se efectuará frontalmente, es decir, mirando directamente hacia los peldaños que se están utilizando.
- El transporte de escaleras por la obra a brazo se hará de tal modo que se evite el dañarlas, dejándolas en lugares apropiados y no utilizándolas a la vez como bandeja o camilla para transportar materiales.
- El transporte de escaleras a mano por la obra y por una sola persona se hará cuando el peso máximo de la escalera, supere los 55 Kg.
- Las escaleras de mano por la obra y por una sola persona no se transportará horizontalmente. Hacerlo con la parte delantera hacia abajo.
- Durante el transporte por una sola persona se evitará hacerla pivotar ni transportarla sobre la espalda, entre montantes, etc.
- En el caso de escaleras transformables se necesitan dos personas para trasladarla por la obra y se deberán tomar las siguientes precauciones:
 - a) Transportar plegadas las escaleras de tijera.
 - b) Las escaleras extensibles se transportarán con los paracaídas bloqueando los peldaños en los planos móviles y las cuerdas atadas a dos peldaños vis a vis en los distintos niveles.
 - c) Durante el traslado se procurará no arrastrar las cuerdas de las escaleras por el suelo.
- Para la elección del lugar donde levantar la escalera deberá tenerse presente:
 - a) No situar la escalera detrás de una puerta que previamente no se ha cerrado. No podrá ser abierta accidentalmente.
 - b) Limpiar de objetos las proximidades del punto de apoyo de la escalera.
 - c) No situarla en lugar de paso para evitar todo riesgo de colisión con peatones o vehículos y en cualquier caso balizarla o situar una persona que avise de la circunstancia.
- Deberán tenerse en cuenta las siguientes consideraciones de situación del pie de la escalera:
 - a) Las superficies deben ser planas, horizontales, resistentes y no deslizantes. La ausencia de cualquiera de estas condiciones puede provocar graves accidentes.
 - b) No se debe situar una escalera sobre elementos inestables o móviles (cajas, bidones, planchas, etc.).
- Deberán tenerse en cuenta las siguientes consideraciones relativas a la inclinación de la escalera:
 - a) La inclinación de la escalera deber ser tal que la distancia del pie a la vertical pasando por el vértice esté comprendida entre el cuarto y el tercio de su longitud, correspondiendo una inclinación comprendida entre 75,5° y 70,5°.
 - b) El ángulo de abertura de una escalera de tijera debe ser de 30° como máximo, con la cuerda que une los dos planos extendidos o el limitador de abertura bloqueado.
- Deberán tenerse en cuenta las siguientes consideraciones relacionadas al apoyo, fricción con el suelo y zapatas de apoyo:
 - a) Suelos de cemento: Zapatas antiderrapantes de caucho o neopreno (ranuradas o estriadas)
 - b) Suelos secos: Zapatas abrasivas.
 - c) Suelos helados: Zapata en forma de sierra.
 - d) Suelos de madera: Puntas de hierro
- Las cargas máximas de las escaleras a utilizar en esta obra serán:
 - a) Madera: La carga máxima soportable será de 95 Kg., siendo la carga máxima a transportar de 25 Kg.

b) Metálicas: La carga máxima será de 150 Kg. e igualmente la carga máxima a llevar por el trabajador es de 25 Kg.

- Las escaleras de mano a utilizar en esta obra, sobrepasarán en 1 m. la altura a salvar.

5º) Las normas básicas del trabajo sobre una escalera son:

- No utilizar una escalera manual para trabajar. En caso necesario y siempre que no sea posible utilizar una plataforma de trabajo se deberán adoptar las siguientes medidas:
- Si los pies están a más de 2 m del suelo, utilizar arnés de seguridad anclado a un punto sólido y resistente.
- Para trabajos de cierta duración se pueden utilizar dispositivos tales como reposapiés que se acoplan a la escalera.
- En cualquier caso sólo la debe utilizar una persona para trabajar.
- No trabajar a menos de 5 m de una línea de A.T. y en caso imprescindible utilizar escaleras de fibra de vidrio aisladas.
- Una norma común es la de situar la escalera de forma que se pueda acceder fácilmente al punto de operación sin tener que estirarse o colgarse. Para acceder a otro punto de operación no se debe dudar en variar la situación de la escalera volviendo a verificar los elementos de seguridad de la misma.
- Nunca deben utilizarse las escaleras para otros fines distintos de aquellos para los que han sido construidas. Así, no se deben utilizar las escaleras dobles como simples. Tampoco se deben utilizar en posición horizontal para servir de puentes, pasarelas o plataformas. Por otro lado no deben utilizarse para servir de soportes a un andamiaje.

6º) Almacenamiento de las escaleras:

- Las escaleras de madera deben almacenarse en lugares al amparo de los agentes atmosféricos y de forma que faciliten la inspección.
- Las escaleras no deben almacenarse en posición inclinada.
- Las escaleras deben almacenarse en posición horizontal, sujetas por soportes fijos, adosados a paredes.

7º) Inspección y mantenimiento:

- Las escaleras deberán inspeccionarse como máximo cada seis meses contemplando los siguientes puntos:
 - a) Peldaños flojos, mal ensamblados, rotos, con grietas, o indebidamente sustituidos por barras o sujetos con alambres o cuerdas.
 - b) Mal estado de los sistemas de sujeción y apoyo.
 - c) Defecto en elementos auxiliares (poleas, cuerdas, etc.) necesarios para extender algunos tipos de escaleras.
- Ante la presencia de cualquier defecto de los descritos se deberá retirar de circulación la escalera. Esta deberá ser reparada por personal especializado o retirada definitivamente.

8º) Conservación de las escaleras en obra:

a) Madera

- No deben ser recubiertas por productos que impliquen la ocultación o disimulo de los elementos de la escalera.
- Se pueden recubrir, por ejemplo, de aceites de vegetales protectores o barnices transparentes.
- Comprobar el estado de corrosión de las partes metálicas.

b) Metálicas

- Las escaleras metálicas que no sean de material inoxidable deben recubrirse de pintura anticorrosiva.

Cualquier defecto en un montante, peldaño, etc. no debe repararse, soldarse, enderezarse, etc., nunca.

Equipos de protección individual

Relación de EPIs necesarios y cuya eficacia ha sido evaluada:

Casco de seguridad.

Ropa de trabajo.

Guantes de cuero.

Calzado de seguridad.

Arnés de seguridad (cuando sea necesario).

10. Prevención en la manipulación de materiales

Tipología y características de los materiales y elementos que van a utilizarse en esta obra, relativos a los aspectos de peso, forma y volumen del material.

Se incluye la información relacionada esencialmente con los riesgos derivados de su utilización y las medidas preventivas a adoptar, así como los aspectos preventivos relativos a su manipulación y almacenaje.

10.1. Pétreos

10.1.1. Piedras para escolleras y muros

FICHA TÉCNICA	
Tipología y Características	
<ul style="list-style-type: none"> Peso específico: 2,7 K/dm³ Formas disponibles en obra: Peso aproximado del material de obra: K Volumen aproximado del material de obra: m³ 	
Las piedras para escolleras en esta obra se utiliza para:	
<ul style="list-style-type: none"> Para las piedras y muros 	
Información relacionada con los riesgos derivados de su utilización	
<ul style="list-style-type: none"> La utilización de las piedras para escolleras y muros, su traslado y puesta en obra requiere de grandes esfuerzos para el personal que las manipula. Deberá por lo tanto el personal que las manipula, instruirse sobre el manejo y elevación manual de cargas pesadas. Así mismo se deberá proveer de los EPIS apropiados para evitar lesiones lumbares. Se deberá prestar especial atención a la manipulación del mismo para evitar caídas del material durante estas operaciones, que provoquen aplastamientos de manos y pies. Las piedras para escolleras y muros acopiados deberá hacerse sobre bases estables, sólidas y resistentes, con las debidas condiciones de seguridad y estabilidad, para evitar caídas por desplome del material acopiado. No acopiarla nunca sobre superficies inclinadas o resbaladizas. 	
Medidas preventivas a adoptar	
En la recepción de este material:	
<ul style="list-style-type: none"> La Dirección Técnica de esta obra exigirá la realización de los ensayos adecuados a su recepción en obra que garanticen la calidad del material de acuerdo con las especificaciones del proyecto de obra, eximiendo de estos ensayos si el proveedor de las piedras para escolleras y muros acredita de modo satisfactorio su calidad. 	
Durante su transporte por la obra:	
<ul style="list-style-type: none"> Se transportará desde su lugar de almacenamiento en la obra a su lugar de utilización debidamente acopiado, en evitación de caídas accidentales por desplome del material. El transporte se realizará no rebasando nunca las cargas máximas de la máquina de elevación y otros medio de trasporte utilizados. Se prestará especial atención al lugar de destino, analizando convenientemente si las cargas a depositar en el mismo por acopio del material pueden ser soportadas con las debidas garantías de seguridad. 	
Aspectos preventivos en su manipulación y almacenaje	
<ul style="list-style-type: none"> Todas las piedras para escolleras que se comprueben que son defectuosas, serán retiradas de la obra, y sustituidas por otras satisfactorias, en evitación de riesgos durante su manipulación, almacenaje y puesta en obra. Antes de manipular las piedras pesadas para escolleras y muros, los trabajadores habrán sido instruidos en la manipulación de cargas pesadas. Se deberán tomar las medidas adecuadas para garantizar que los operarios disponen de los EPIS correspondientes: Cinturones de protección lumbar, guantes y calzado reforzado. Su manipulación y forma de empleo estará de acuerdo con las recomendaciones del proveedor, reglas usuales de buena práctica y las instrucciones de la Dirección de Obra. 	
<ul style="list-style-type: none"> Lugar de almacenaje: Según los planos 	

- **Tipo de Acopio:** Paletizado

10.2. Áridos y rellenos

10.2.1. Zahorras y encachados

FICHA TÉCNICA	
Tipología y Características	
<ul style="list-style-type: none"> • Peso específico: 2,5 K/dm³ • Formas disponibles en obra: A montón • Peso aproximado del material de obra: K • Volumen aproximado del material de obra: m³ 	
Las zahorras en esta obra se utilizan para:	
El relleno de desmontes, zanjas y vaciados realizados en la obra, así como para sub.-bases de pavimentación, conforme se especifica en el proyecto de obra.	
Información relacionada con los riesgos derivados de su utilización	
<ul style="list-style-type: none"> • La utilización de las zahorras deberá hacerse siguiendo las reglas usuales de buenas prácticas. • Las zahorras deberán acopiarse amontonadas sobre bases estables, sólidas y resistentes, con las debidas condiciones de seguridad y estabilidad, para evitar desmoronamientos del material acopiado. • Se mantendrán alejadas de las vías de circulación en la obra, para evitar ser proyectadas por los vehículos. 	
Medidas preventivas a adoptar	
En la recepción de este material:	
<ul style="list-style-type: none"> • La Dirección Técnica de esta obra exigirá la realización de los ensayos adecuados a su recepción en obra que garanticen la calidad del material de acuerdo con las especificaciones del proyecto de obra, eximiendo de estos ensayos si el proveedor acredita de modo satisfactorio su calidad. 	
Durante su transporte por la obra:	
<ul style="list-style-type: none"> • Se transportará desde su lugar de acopio y almacenamiento en la obra a su lugar de utilización en camiones, palas, dúmpers y mototraillas que garanticen su estabilidad. • No se rebasarán las cargas máximas establecidas en la maquinaria utilizada para su transporte y puesta en obra. • Se prestará especial atención al lugar de acopio de destino, analizando convenientemente si las cargas a depositar en el mismo por acopio del material pueden ser soportadas con las debidas garantías de seguridad. • No se acopiará nunca sobre bordes de forjados, taludes, andamios, etc. en evitación de sobrecargas que pudiesen dar como consecuencia el desplome del material. 	
Aspectos preventivos en su manipulación y almacenaje	
<ul style="list-style-type: none"> • Se deberán tomar las medidas adecuadas para garantizar que los operarios disponen de los EPIS correspondientes definidos en la memoria de seguridad. • Su manipulación y forma de empleo estará de acuerdo con las recomendaciones del proveedor, reglas usuales de buena práctica y las instrucciones de la Dirección de Obra. 	
<ul style="list-style-type: none"> • Lugar de almacenaje: Según los planos • Tipo de Acopio: A montón 	

10.3. Aglomerantes

10.3.1. Cemento

FICHA TÉCNICA	
Tipología y Características	
<ul style="list-style-type: none"> • Peso específico: 1,6 K/dm³ 	

<ul style="list-style-type: none"> • Formas disponibles en obra: En sacos • Peso aproximado del material de obra: K • Volumen aproximado del material de obra: m³
<p>Los cementos en esta obra se utilizan para:</p> <ul style="list-style-type: none"> • La realización de Morteros y Hormigones no estructurales, conforme se especifica en el proyecto de obra.
<p>Información relacionada con los riesgos derivados de su utilización</p> <ul style="list-style-type: none"> • Los riesgos principales por manipulación del cemento son: Dermatitis, Blefaritis y Conjuntivitis. • La utilización de los cementos deberá hacerse siguiendo las reglas usuales de buenas prácticas. • Los cementos modifican el aspecto de la piel, produciendo espesor, desecamiento y grietas, sobretodo en las partes más expuestas como las manos. • Las lesiones de tipo cutáneo provocan eczema en la piel, con las molestias derivadas de tales afecciones. • Se recomienda el uso de guantes, pero debido a los problemas de movilidad del operario en la manipulación de elementos es conveniente que se utilicen en previsión de estos daños cremas protectoras o aerosoles siliconados. • Los cementos deberán acopiarse en sacos debidamente estructurados y por tongadas, sobre bases estables, sólidas y resistentes, con las debidas condiciones de seguridad y estabilidad, para evitar desmoronamientos del material acopiado. • Deberán seguirse las recomendaciones del fabricante relativas a su utilización y acopio. • En términos generales, la información relacionada con los riesgos derivados de su utilización será la correspondiente a la "<i>Ficha de datos de Seguridad</i>" exigida por la normativa sobre clasificación, envasado y etiquetado de productos, y que se incluye con el mismo.
<p>Medidas preventivas a adoptar</p> <p>En la recepción de este material:</p> <ul style="list-style-type: none"> • La Dirección Técnica de esta obra exigirá la realización de los ensayos adecuados a su recepción en obra que garanticen la calidad del material de acuerdo con las especificaciones del proyecto de obra, eximiendo de estos ensayos a aquellos que posean sellos de calidad o que acrediten de modo satisfactorio la realización de estos ensayos.
<p>Durante su transporte por la obra:</p> <ul style="list-style-type: none"> • Se transportará desde su lugar de acopio y almacenamiento en la obra a su lugar de utilización se realizará en contenedores y bateas debidamente acopiados. No se rebasarán las cargas máximas establecidas en la maquinaria utilizada para su transporte por la obra. • Se prestará especial atención al lugar de acopio de destino, analizando convenientemente si las cargas a depositar en el mismo por acopio del material pueden ser soportadas con las debidas garantías de seguridad. • No se acopiará nunca sobre bordes de forjados, taludes, andamios, etc. en evitación de sobrecargas que pudiesen dar como consecuencia el desplome del material.
<p>Aspectos preventivos en su manipulación y almacenaje</p> <ul style="list-style-type: none"> • Los operarios deberá protegerse convenientemente del contacto del cemento, mediante el uso de guantes y de cremas. • Los operarios deberán cuidar su limpieza corporal, en evitación de agresiones de la piel. Es necesario que dispongan de mono de trabajo en las operaciones de manipulación del cemento. • En las irritaciones de la piel causadas por el cemento, deberá someterse a examen médico lo antes posible. • Para prevenir la conjuntivitis causada por el polvo del cemento deberá usarse gafas apropiadas. • Su manipulación y forma de empleo estará de acuerdo con las recomendaciones del proveedor, reglas usuales de buena práctica y las instrucciones de la Dirección de Obra.
<ul style="list-style-type: none"> • Lugar de almacenaje: Según los planos • Tipo de Acopio: Paletizado en sacos

10.4. Hormigones

10.4.1. Hormigón de central

FICHA TÉCNICA	
Tipología y Características	
<ul style="list-style-type: none"> • Peso específico: 2,3 K/dm³ • Formas disponibles en obra: En masa • Peso aproximado del material de obra: K • Volumen aproximado del material de obra: m³ 	

Los hormigones de central en esta obra se utilizan para:

- La realización de los diferentes elementos estructurales del edificio, conforme se especifica en el proyecto de obra.

Información relacionada con los riesgos derivados de su utilización

- Los riesgos principales por manipulación del hormigón son prácticamente los derivados del cemento: Dermatitis, Blefaritis y Conjuntivitis.
- La utilización de los hormigones deberá hacerse siguiendo las reglas usuales de buenas prácticas.
- Los cementos que forman parte del hormigón modifican el aspecto de la piel, produciendo espesor, desecamiento y grietas, sobretodo en las partes más expuestas como las manos.
- Las lesiones de tipo cutáneo provocan eczema en la piel, con las molestias derivadas de tales afecciones.
- Se recomienda el uso de guantes, pero debido a los problemas de movilidad del operario en la manipulación de elementos es conveniente que se utilicen en previsión de estos daños cremas protectoras o aerosoles siliconados.

Medidas preventivas a adoptar**En la recepción de este material:**

Con objeto de garantizar que los diferentes elementos estructurales hormigonados, no suponen ningún riesgo o peligro por deficiencias de resistencia en los hormigones de central utilizados en los mismos, deberán seguirse las siguientes medidas preventivas en la recepción del hormigón:

- La Dirección Técnica de esta obra exigirá la realización de los ensayos adecuados a su recepción en obra que garanticen la calidad del hormigón de acuerdo con las especificaciones del proyecto de obra y siendo responsable de que el control de recepción se efectúe tomando las muestras necesarias, y realizando los ensayos de control precisos.
- Cualquier rechazo del hormigón basado en los resultados de los ensayos de consistencia deberá ser realizado durante la entrega.
- El tiempo mínimo entre la incorporación del agua de amasado al cemento y a los áridos y la colocación del hormigón en obra, no debe de ser superior a una hora y media. En casos en que no sea posible, o cuando el tiempo sea caluroso deberán tomarse medidas adecuadas para aumentar el tiempo de fraguado del hormigón sin que disminuya su calidad.
- El hormigón amasado completamente en central y transportado en camiones hormigonera, el volumen de hormigón transportado, no deberá exceder del 80% del volumen total del tambor. Cuando el hormigón se amasa, o se termina de amasar en amasadora móvil en la obra, el volumen no excederá de los dos tercios del volumen total del tambor.
- Los equipos de transporte deberán de estar exentos de residuos de hormigón o mortero endurecido.

Durante su transporte:**1º- Desde la central a la obra:**

Para el transporte del hormigón se utilizarán procedimientos adecuados para conseguir que las masas lleguen al lugar de entrega en las condiciones estipuladas, sin experimentar variación sensible en las características que poseían recién amasadas. Aspecto importante desde el punto de vista de la seguridad estructural y evidentemente de la seguridad de los trabajadores de la obra.

Queda expresamente prohibida la adición al hormigón de cualquier cantidad de agua u otra sustancia que puedan alterar la composición original de la masa fresca. No obstante, si el asiento en cono de Abrans es menor que el especificado, el suministrador podrá adicionar aditivo fluidificante para aumentarlo hasta alcanzar dicha consistencia. Para ello, el elemento transportador deberá estar equipado con el correspondiente equipo dosificador de aditivo y reamasar el hormigón hasta dispersar totalmente el aditivo añadido. El tiempo de reamasado será al menos de 1 min. /m², sin ser en ningún caso inferior a 5 minutos.

No seguir estas indicaciones puede suponer un riesgo por deficiencias estructurales resistentes y evidentemente de la seguridad de los propios trabajadores de la obra.

2º- Por la obra:

El comienzo de la descarga del hormigón desde el equipo de transporte del suministrador en el lugar de la entrega, marca el principio del tiempo de entrega y recepción del hormigón, que durará hasta finalizar la descarga de este.

- Se transportará desde su lugar de acopio y almacenamiento en la obra a su lugar de utilización se realizará en contenedores y bateas debidamente acopiados. No se rebasarán las cargas máximas establecidas en la maquinaria utilizada para su transporte por la obra.
- Se prestará especial atención al lugar de acopio de destino, analizando convenientemente si las cargas a depositar en el mismo por acopio del material pueden ser soportadas con las debidas garantías de seguridad.
- No se acopiará nunca sobre bordes de forjados, taludes, andamios, etc. en evitación de sobrecargas que pudiesen dar como consecuencia el desplome del material.

Medidas preventivas que deberán adoptarse para garantizar la seguridad y estabilidad de las estructuras de

hormigón en la obra:**A) Hormigonado en tiempo frío:**

- En general se suspenderá el hormigonado siempre que se prevea que dentro de las cuarenta y ocho horas (48 h.) siguientes puede descender la temperatura ambiente por debajo de los cero grados centígrados.
- En los casos en que, por absoluta necesidad, se hormigone en tiempo de heladas, se adoptarán las medidas necesarias para garantizar que, durante el fraguado y primer endurecimiento del hormigón, no habrán de producirse deterioros locales en los elementos correspondientes, ni mermas permanentes apreciables de las características resistentes del material.
- Si no es posible garantizar que, con las medidas adoptadas, se ha conseguido evitar dicha pérdida de resistencia, se realizarán los ensayos de información necesarios para conocer la resistencia realmente alcanzado, adoptándose, en su caso, las medidas oportunas.
- La temperatura de la masa de hormigón, en el momento de verterla en el molde o encofrado, no será inferior a +5° C.
- Se prohíbe verter el hormigón sobre elementos (armaduras, moldes, etcétera) cuya temperatura sea inferior a 0° C.
- El empleo de aditivos anticongelantes requerirá una autorización expresa, en cada caso, del Director de obra. Nunca podrán utilizarse productos susceptibles de atacar a las armaduras, en especial los que contienen Ion cloro.
- Cuando el hormigonado se realice en ambiente frío, con riesgo de heladas, podrá utilizarse para el amasado, sin necesidad de adoptar precaución especial alguna, agua calentada hasta una temperatura de 40° C e incluso calentar previamente lo áridos.
- Cuando excepcionalmente se utilice agua o áridos calentados a temperatura superior a las antes citadas, se cuidará de que el cemento, durante el amasado, no entre en contacto con ella mientras su temperatura sea superior a 40° C.
- Entre las medidas que pueden adoptarse en la dosificación del hormigón está la utilización de relaciones de agua/cemento lo mas bajas posibles, y la utilización de mayores contenidos de cemento o de cementos de mayor categoría resistente. Con ello conseguirá acelerarse la velocidad de endurecimiento de hormigón, aumentar la temperatura del mismo y reducir el riesgo de helada.
- Cuando exista riesgo de acción de hielo o de helada prolongada, el hormigón fresco debe protegerse mediante dispositivos de cobertura y/o aislamiento, o mediante cerramientos para el calentamiento del aire que rodee al elemento estructural recién hormigonado, en cuyo caso deberán adoptarse medidas para mantener la humedad adecuada.

B) Hormigonado en tiempo caluroso:

- Cuando el hormigonado se efectúe en tiempo caluroso, se adoptarán las medidas oportunas para evitar la evaporación del agua de amasado, en particular durante el transporte del hormigón, y para reducir la temperatura de la masa.
- Los materiales almacenados con los cuales vaya a fabricarse el hormigón y los encofrados o moldes destinados a recibirlo deberán estar protegidos de la acción del sol.
- Una vez efectuada la colocación del hormigón se protegerá éste del sol y especialmente del viento, para evitar que se deseque.
- Si la temperatura ambiente es superior a 40° C se suspenderá el hormigonado, salvo que previa autorización del Director de obra, se adopten medidas especiales, tales como enfriar el agua, amasar con hielo picado, enfriar los áridos, etcétera.
- Cuando se utilicen aditivos anticongelantes para el mortero, deben seguirse atentamente las indicaciones del fabricante en cuanto a dosificación, condiciones de ejecución, etc., asegurándose que no tengan ningún efecto nocivo sobre la fábrica.

Aspectos preventivos en su manipulación y almacenaje**Durante las operaciones de encofrado y desencofrado:**

- Antes del vertido deberá garantizarse de que el encofrado tiene la suficiente resistencia y estabilidad.
- Los trabajos en las partes superiores se realizarán desde castillete o andamio, nunca desde escaleras.
- El desencofrado se realizará cuando el hormigón haya adquirido resistencia suficiente.
- En las piezas de madera utilizadas para el encofrado, se extraerán los clavos que queden en ellas; y solo después se apilarán convenientemente.
- En encofrados metálicos se comprobará el perfecto encajado de las placas, para evitar la caída fortuita de alguna de ellas; su colocación y aplomado se realizará desde castillete o andamio, siempre que la altura lo requiera, nunca apoyando escaleras y menos subiéndose el operario en las placas colocadas inferiormente. Antes de colocar las placas, se distribuirán en el tajo apilándolas con orden y cuidado, no aproximándolas a ningún borde de huecos.

Durante el vertido del hormigón:

- Deberá tenerse en cuenta el hacerlo por tongadas, con objeto de ir repartiendo las alturas y evitar así excesivas presiones que pudieran llegar a reventar el encofrado con las consiguientes consecuencias.

Vertido manual por medio de carretillas:

- Se deberá circular por superficies de tránsito libres de obstáculos en evitación de caídas.

- Se prestará especial atención a los sobreesfuerzos y caídas al subir por rampas con demasiada pendiente, con saltos o escurridizas.
- Se dispondrán pasillos de seguridad que garanticen la circulación de personas con garantías de estabilidad y seguridad.

Vertido manual por medio de paleo y cubos:

- Aparecen riesgos por sobreesfuerzos y caídas durante las diferentes operaciones.

Vertido manual por medio de tolvas y canaletas:

- Se situarán con la pendiente adecuada, controlando en todo momento las sobrecargas que se puedan ocasionar sobre las canaletas que no desequilibren el sistema.

Vertido por medios mecánicos: Bombeo:

- El gran peligro que existe es el atasco del conducto, producido por algún árido de mayor tamaño, por falta de fluidez del hormigón o por falta de lubricación del conducto.
- Como medida preventiva para proceder al desatasco habrá que primeramente provocar la pérdida de presión, y posteriormente proceder a su localización que se hará por el sonido, golpeando distintas secciones de la tubería.
- Como medidas preventivas para el bombeo estableceremos:

- 1) Los tubos de conducción estarán convenientemente anclados.
- 2) Al inicio de los trabajos se prepararán lechadas que actuarán como lubricante de la tubería.
- 3) Se utilizarán hormigones de la granulometría y consistencia apropiadas.
- 4) Limpieza general al terminar los trabajos, con especial cuidado, ya que la presión de salida de los áridos puede ser causa de accidente.

En la manipulación durante todo el proceso de hormigonado:

- Los operarios deberá protegerse convenientemente del contacto del hormigón, mediante el uso de guantes y de cremas.
- Los operarios deberán cuidar su limpieza corporal, en evitación de agresiones de la piel. Es necesario que dispongan de mono de trabajo en las operaciones de manipulación del cemento.
- En las irritaciones de la piel causadas por el hormigón, deberá someterse a examen médico lo antes posible.
- Para prevenir la conjuntivitis deberá usarse gafas apropiadas.
- Su manipulación y forma de empleo estará de acuerdo con las recomendaciones del proveedor, reglas usuales de buena práctica y las instrucciones de la Dirección de Obra.

- **Lugar de almacenaje:** Camión hormigonera
- **Tipo de Acopio:** Transitorio

10.5. Acero

10.5.1. Barras acero corrugado

FICHA TÉCNICA	
Tipología y Características	
<ul style="list-style-type: none"> • Peso específico: 7,85 K/dm³ • Formas disponibles en obra: Barras • Peso aproximado del material de obra: K • Volumen aproximado del material de obra: m³ 	
Las barras de acero corrugado en esta obra se utiliza para:	
<ul style="list-style-type: none"> • La realización del armado de los diferentes elementos estructurales del edificio, conforme se especifica en el proyecto de obra. 	
Información relacionada con los riesgos derivados de su utilización	
<ul style="list-style-type: none"> • Los riesgos principales por manipulación de las barras de acero corrugado son debidos a sobreesfuerzos en su manipulación. • La utilización de las barras de acero corrugado deberá hacerse siguiendo las reglas usuales de buenas prácticas. • Se prestará especial atención al acopio de las mismas, haciéndolo sobre bases estables, sólidas y resistentes, ya que pueden dar lugar a caídas y desmoronamientos de material por rodadura de los mismos. 	

- No acopiarlo nunca sobre superficies inclinadas o resbaladizas, si fuera necesario inmovilizarlo, se hará mediante cuñas de madera.
- La utilización de barras de acero corrugado en la obra implica la necesidad, en ocasiones, de cortar barras. Se mostrará especial atención durante el corte de las mismas ya que puede producir:
 - Proyección de partículas: al cortarse indebidamente pueden proyectarse partículas agresivas. Deberá en tales casos protegerse los ojos.
 - Generación de polvo: Deberá protegerse las vías respiratorias de la posible inhalación de polvo, además de los ojos. En tales casos se deberán seguir atentamente las instrucciones, medidas preventivas y normas de actuación para manipular dicha maquinaria, y que se indican en esta misma memoria de seguridad y salud.
 - Cortes: Durante la manipulación del material cortado, deberá utilizarse protectores en las manos.
 - Posturas inadecuadas: Al permanecer durante largo tiempo en posturas molestas, deberá informarse a los operarios de las posturas correctas de trabajo.

Medidas preventivas a adoptar

En la recepción de este material:

Con objeto de garantizar que los diferentes elementos estructurales, no suponen ningún riesgo o peligro por deficiencias de resistencia de las barras de acero corrugadas utilizado en los mismos, deberán seguirse las siguientes medidas preventivas en la recepción de las mismas:

- Para productos certificados, la Dirección Técnica de esta obra comprobará, que partidas de barras de acero corrugadas acreditan la posesión de un dispositivo o un CC-EHE, así como deberán llevar también el certificado específico de adherencia e ir acompañada del oportuno certificado de garantía del fabricante en el que se indiquen los valores límites de las diferentes características, que justifiquen que el acero cumple las exigencias contenidas en la EHE.
- Para productos no certificados, la Dirección Técnica de esta obra comprobará, que la partida de barras de acero corrugadas van acompañadas de los resultados de los ensayos correspondientes a la composición química, características mecánicas y características geométricas, justificando que el acero cumple las exigencias establecidas en la EHE. Además irán acompañadas del certificado específico de adherencia.

Durante su transporte por la obra:

- El transporte suspendido de armaduras debe realizarse por colgado mediante eslingas bien enlazadas y provistas de ganchos con pestillos de seguridad, debiendo efectuarse la sustentación de forma que el equilibrio del conjunto transportado sea estable.
- En el transporte la armadura de barras de acero corrugadas, se protegerá adecuadamente contra la lluvia, la humedad del suelo y la eventual agresividad de la atmósfera ambiente.
- El transporte se realizará no rebasando nunca las cargas máximas de la máquina de elevación y otros medio de transporte utilizados.
- Se prestará especial atención al lugar de destino, analizando convenientemente si las cargas a depositar en el mismo por acopio del material pueden ser soportadas con las debidas garantías de seguridad.

Aspectos preventivos en su manipulación y almacenaje

- Estarán delimitados los espacios para el acopio y la elaboración de las armaduras de barras de acero corrugadas.
- Las zonas de trabajo se señalizarán y protegerán adecuadamente, así como las áreas de paso de cargas suspendidas, que quedarán acotadas.
- El estado de los aparatos de elevación será revisado diariamente antes de comenzar los trabajos.
- La utilización de las barras de acero corrugadas, su traslado y puesta en obra requiere de esfuerzos para el personal que las manipula. Deberá por lo tanto instruirse sobre el manejo y elevación manual de cargas pesadas.
- Los trabajadores y encargados del manejo y montaje de armaduras irán provistos de guantes, casco y calzado de seguridad.
- Así mismo se deberá proveer de los EPIS apropiados para evitar lesiones lumbares.
- La disposición de las barras de acero corrugadas puede implicar el riesgo de caídas a distinto nivel. Deberá proveerse a los operarios de protecciones colectivas que impidan la caída de los mismos (Redes de seguridad, Barandillas) y/o de los epis necesarios para impedir la caída (arnés de seguridad, calzado antideslizante).
- Las armaduras de barras de acero corrugadas se introducirán en las zanjas y zapatas totalmente terminadas y el afino de la colocación se hará desde el exterior.
- Para la colocación de las armaduras de barras corrugadas se cuidará su transporte y manejo, manteniendo la zona de trabajo en el mejor estado posible de limpieza y habilitando para el personal caminos fáciles de acceso a cada tajo.
- Tanto en el transporte como durante el almacenamiento, la armadura se protegerá adecuadamente contra la lluvia, la humedad del suelo y la eventual agresividad de la atmósfera ambiente.
- Se conservará en obra, cuidadosamente clasificadas según su tipo, calidades, diámetros y procedencias.
- Su manipulación y forma de empleo estará de acuerdo con las recomendaciones del proveedor, reglas usuales de buena práctica y las instrucciones de la Dirección de Obra.
- Deberán utilizarse medios auxiliares autorizados previamente por el Coordinador de seguridad. No podrán utilizarse escaleras, andamios, plataformas y demás medios que previamente no hayan sido autorizados por el coordinador de seguridad.
- Se cumplirán, además, todas las disposiciones generales que sean de aplicación de las Ordenanzas Municipales.

11. EPIs

Del análisis de riesgos laborales realizados en esta Memoria de Seguridad y Salud, existen una serie de riesgos que se deben resolver con el empleo de equipos de protección individual (EPIs), cuyas especificaciones técnicas y requisitos establecidos para los mismos por la normativa vigente, se detallan en cada uno de los apartados siguientes.

11.1. Protección auditiva

11.1.1. Orejeras acopladas a un casco de protección para la industria

Protector Auditivo: Orejeras acopladas a un casco de protección	
Norma: UNE-EN 352-3	
Definición: <ul style="list-style-type: none"> Protector individual contra el ruido compuesto por un casquete diseñado para ser presionado contra cada pabellón auricular, o por un casquete circumaural previsto para ser presionado contra la cabeza englobando al pabellón auricular. Los casquetes pueden ser presionados contra la cabeza por medio de un arnés especial de cabeza o de cuello. 	
Marcado: <ul style="list-style-type: none"> Nombre o marca comercial o identificación del fabricante Denominación del modelo Delante/Detrás y Derecho/Izquierdo según casos El número de esta norma. 	
Requisitos establecidos por el RD 1407/1992: <ul style="list-style-type: none"> Certificado CE expedido por un organismo notificado. Declaración de conformidad. Folleto informativo 	
Norma EN aplicable: <ul style="list-style-type: none"> UNE-EN 352-3: Protectores auditivos. Requisitos de seguridad y ensayos. Parte 3: Orejeras acopladas a un casco de protección para la industria. UNE 352-1: Protectores auditivos. Requisitos de seguridad y ensayos. Parte 1: Orejeras EN 397: Cascos de protección para la industria. UNE-EN 458: Protectores auditivos. Recomendaciones relativas a la selección, uso, precauciones de empleo y mantenimiento. 	
Información destinada a los Usuarios: Conforme establece la actual normativa, el epi será suministrado por el fabricante con un folleto informativo que deberá ir en el idioma español y en el cual se especifiquen las condiciones de utilización, empleo, características y mantenimiento del mismo.	

11.2. Protección de la cabeza

11.2.1. Cascos de protección (para la construcción)

Protección de la cabeza: cascos de protección (usado en construcción)	
Norma: UNE-EN 397	

	
<p>Definición:</p> <ul style="list-style-type: none"> • Elemento que se coloca sobre la cabeza, primordialmente destinada a proteger la parte superior de la cabeza del usuario contra objetos en caída. El casco estará compuesto como mínimo de un armazón y un arnés. • Los cascos de protección están previstos fundamentalmente para proteger al usuario contra la caída de objetos y las consecuentes lesiones cerebrales y fracturas de cráneo. <p>Marcado:</p> <ul style="list-style-type: none"> • El número de esta norma. • Nombre o marca comercial o identificación del fabricante. • Año y trimestre de fabricación • Denominación del modelo o tipo de casco (marcado tanto sobre el casco como sobre el arnés) • Talla o gama de tallas en cm (marcado tanto sobre el casco como sobre el arnés). • Abreviaturas referentes al material del casquete conforme a la norma ISO 472. <p>Requisitos adicionales (marcado):</p> <ul style="list-style-type: none"> • - 20°C o - 30°C (Muy baja temperatura) • + 150°C (Muy alta temperatura) • 440V (Propiedades eléctricas) • LD (Deformación lateral) • MM (Salpicaduras de metal fundido) 	
<p>Requisitos establecidos por el RD 1407/1992:</p> <ul style="list-style-type: none"> • Certificado CE expedido por un organismo notificado. • Declaración de Conformidad <p>Folleto informativo en el que se haga constar:</p> <ul style="list-style-type: none"> • Nombre y dirección del fabricante • Instrucciones y recomendaciones sobre el almacenamiento, utilización, limpieza y mantenimiento, revisiones y desinfección. • Las sustancias recomendadas para la limpieza, mantenimiento o desinfección no deberán poseer efectos adversos sobre el casco, ni poseer efectos nocivos conocidos sobre el usuario, cuando son aplicadas siguiendo las instrucciones del fabricante. • Detalle acerca de los accesorios disponibles y de los recambios convenientes. • El significado de los requisitos opcionales que cumple y orientaciones respecto a los límites de utilización del casco, de acuerdo con los riesgos. • La fecha o periodo de caducidad del casco y de sus elementos. • Detalles del tipo de embalaje utilizado para el transporte del casco. 	
<p>Norma EN aplicable:</p> <ul style="list-style-type: none"> • UNE-EN 397: Cascos de protección para la industria. 	
<p>Información destinada a los Usuarios:</p> <p>Conforme establece la actual normativa, el epi será suministrado por el fabricante con un folleto informativo que deberá ir en el idioma español y en el cual se especifiquen las condiciones de utilización, empleo, características y mantenimiento del mismo.</p>	

11.3. Protección de la cara y de los ojos

11.3.1. Protección ocular. Uso general

Protección de la cara y de los ojos: Protección ocular . Uso general	
<p>Norma:</p> <p style="text-align: center;">UNE-EN 166</p>	
<p>Definición:</p>	

- Montura universal, Monturas integrales y pantallas faciales de resistencia incrementada para uso en general en diferentes actividades de construcción.

Uso permitido en:

- Montura universal, montura integral y pantalla facial.

Marcado:**A) En la montura:**

- Identificación del Fabricante
- Número de la norma Europea: **166**
- Campo de uso: **Si fuera aplicable**
Los campos de uso son:
 - Uso básico: Sin símbolo
 - Líquidos: 3
 - Partículas de polvo grueso: 4
 - Gases y partículas de polvo fino: 5
 - Arco eléctrico de cortocircuito: 8
 - Metales fundidos y sólidos calientes: 9
- Resistencia mecánica: **S**
Las resistencias mecánicas son:
 - Resistencia incrementada: S
 - Impacto de partículas a gran velocidad y Alta energía: A
 - Impacto de partículas a gran velocidad y Media energía: B
 - Impacto de partículas a gran velocidad y Baja energía: F
 - Impacto de partículas a gran velocidad y a extrema temperatura y a Alta energía: AT
 - Impacto de partículas a gran velocidad y a extrema temperatura y a Media energía: BT
 - Impacto de partículas a gran velocidad y a extrema temperatura y a Baja energía: FT
- Símbolo que indica que está diseñado para cabezas pequeñas: **H (Si fuera aplicable)**
 - Símbolo para cabezas pequeñas: H
- Máxima clase de protección ocular compatible con la montura: **Si fuera aplicable**

B) En el ocular:

- Clase de protección (solo filtros)
Las clases de protección son:
 - Sin número de código: Filtros de soldadura
 - Número de código 2: Filtros ultravioleta que altera el reconocimiento de colores
 - Número de código 3: Filtros ultravioleta que permite el reconocimiento de colores
 - Número de código 4: Filtros infrarrojos
 - Número de código 5: Filtro solar sin reconocimiento para el infrarrojo
 - Número de código 6: Filtro solar con requisitos para el infrarrojo
- Identificación del fabricante:
- Clase óptica (salvo cubrefiltros):
Las clases ópticas son (consultar tablas en la normativa UNE-EN 166):
 - Clase óptica: 1 (pueden cubrir un solo ojo)
 - Clase óptica: 2 (pueden cubrir un solo ojo)
 - Clase óptica: 3 (no son para uso prolongado y necesariamente deberán cubrir ambos ojos)
- Símbolo de resistencia mecánica: **S**
Las resistencias mecánicas son:
 - Resistencia incrementada: S
 - Impacto de partículas a gran velocidad y Alta energía: A
 - Impacto de partículas a gran velocidad y Media energía: B
 - Impacto de partículas a gran velocidad y Baja energía: F
 - Impacto de partículas a gran velocidad y a extrema temperatura y a Alta energía: AT
 - Impacto de partículas a gran velocidad y a extrema temperatura y a Media energía: BT
 - Impacto de partículas a gran velocidad y a extrema temperatura y a Baja energía: FT
- Símbolo de resistencia al arco eléctrico de cortocircuito:
- Símbolo de no adherencia de metales fundidos y resistencia a la penetración de sólidos calientes:
- Símbolo de resistencia al deterioro superficial de partículas finas: **K (Si fuera aplicable)**
- Símbolo de resistencia al empañamiento: **N (Si fuera aplicable)**

- Símbolo de reflexión aumentada: **R (Si fuera aplicable)**
- Símbolo para ocular original o reemplazado: **O**

Información para el usuario:

Se deberán proporcionar los siguientes datos:

- Nombre y dirección del fabricante
- Número de esta norma europea
- Identificación del modelo de protector
- Instrucciones relativas al almacenamiento, uso y mantenimiento
- Instrucciones relativas a la limpieza y desinfección
- Detalles concernientes a los campos de uso, nivel de protección y prestaciones
- Detalles de los accesorios apropiados y piezas de recambio, así como las instrucciones sobre el montaje.
- Si es aplicable la fecha límite de uso o duración de la puesta fuera de servicio aplicable al protector y/o a las piezas sueltas.
- Si es aplicable, el tipo de embalaje adecuado para el transporte.
- Significado del marcado sobre la montura y ocular.
- Advertencia indicando que los oculares de Clase Óptica 3 no deben ser utilizados por largos periodos de tiempo
- Advertencia indicando que los materiales que entren en contacto con la piel del usuario puede provocar alergias en individuos sensibles.
- Advertencia indicando que conviene reemplazar los oculares rayados o estropeados.
- Advertencia de que los protectores oculares frente a impactos de partículas a gran velocidad llevados sobre gafas correctoras normales, podrían permitir la transmisión de impactos y, por tanto, crear una amenaza para el usuario.
- Una nota indicando que si la protección frente a impactos de partículas a gran velocidad a temperaturas extremas, es requerida, el protector seleccionado debe ir marcado con una letra T inmediatamente después de la letra referida al tipo de impacto. En caso de no ir seguido por la letra T, el protector ocular solo podrá usarse frente a impactos de partículas a gran velocidad a temperatura ambiente.

Requisitos establecidos por el RD 1407/1992:

- Certificado CE expedido por un organismo notificado.
- Declaración de Conformidad
- Folleto informativo

Norma EN aplicable:

- UNE-EN 166: Protección individual de los ojos. Requisitos

Información destinada a los Usuarios:

Conforme establece la actual normativa, el epi será suministrado por el fabricante con un folleto informativo que deberá ir en el idioma español y en el cual se especifiquen las condiciones de utilización, empleo, características y mantenimiento del mismo.

11.4. Protección de manos y brazos

11.4.1. Guantes de protección contra riesgos mecánicos de uso general

Protección de manos y brazos: Guantes de protección contra riesgos mecánicos	
<p>Norma:</p> <p>EN 388</p>	
<p>Definición:</p> <ul style="list-style-type: none"> • Protección por igual: Guante que está fabricado con el mismo material y que está construido de modo que ofrezca un grado de protección uniforme a toda la superficie de la mano. • Protección específica: Guante que está construido para proporcionar un área de protección aumentada a una parte de la mano. <p>Pictograma: Resistencia a Riesgos Mecánicos (UNE-EN 420)</p>	

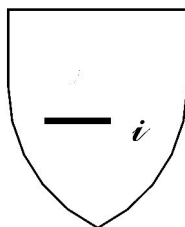

Propiedades mecánicas:

Se indicarán mediante el pictograma y cuatro cifras:

- Primera cifra: Nivel de prestación para la resistencia a la abrasión
- Segunda cifra: Nivel de prestación para la resistencia al corte por cuchilla
- Tercera cifra: Nivel de prestación para la resistencia al rasgado
- Cuarta cifra: Nivel de prestación para la resistencia a la perforación

Marcado:

Los guantes se marcarán con la siguiente información:

- Nombre, marca registrada o identificación del fabricante
- Designación comercial del guante
- Talla
- Marcado relativo a la fecha de caducidad

Las marcas deberán ser duraderas y no se añadirán otras marcas o inscripciones que se confundan con las anteriores

Requisitos establecidos por el RD 1407/1992:

- Certificado CE expedido por un organismo notificado.
- Declaración de Conformidad.
- Folleto informativo.

Norma EN aplicable:

- UNE-EN 388: Guantes de protección contra riesgos mecánicos.
- UNE-EN 420: Requisitos generales para guantes.

Información destinada a los Usuarios:

Conforme establece la actual normativa, el epi será suministrado por el fabricante con un folleto informativo que deberá ir en el idioma español y en el cual se especifiquen las condiciones de utilización, empleo, características y mantenimiento del mismo.

11.5. Protección de pies y piernas

11.5.1. Calzado de seguridad , protección y trabajo de uso profesional protección contra la perforación

Protección de pies y piernas: Calzado de seguridad, protección y trabajo de uso profesional protección contra la perforación	
<p>Norma:</p> <p>UNE-EN ISO 20344</p>	
<p>Definición:</p> <ul style="list-style-type: none"> • Son los que incorporan elementos de protección destinados a proteger al usuario de las lesiones que pudieran provocar los accidentes, en aquellos sectores de trabajo para los que el calzado ha sido concebido. <p>Marcado:</p> <p>Cada ejemplar de calzado de seguridad se marcará con la siguiente información:</p>	

<ul style="list-style-type: none"> • Nombre, marca registrada o identificación del fabricante • Designación comercial • Talla • Marcado relativo a la fecha de fabricación (al menos el trimestre y año) • El número de norma UNE-EN ISO 20344 y según se trate de calzado de seguridad, protección o trabajo: <ul style="list-style-type: none"> - Calzado de Seguridad <i>equipado por topes diseñados para ofrecer protección frente al impacto cuando se ensaye con un nivel de energía de 200 J.</i>: UNE-EN ISO 20345 - Calzado de Protección <i>equipado por topes diseñados para ofrecer protección frente al impacto cuando se ensaye con un nivel de energía de 100 J.</i>: UNE-EN ISO 20346 - Calzado de Trabajo <i>sin llevar topes de protección contra impactos en la zona de la puntera</i>: UNE-EN ISO 20347 • Los símbolos correspondientes a la protección ofrecida o, donde sea aplicable la categoría correspondiente: <ul style="list-style-type: none"> - P: Calzado completo resistente a la perforación - C: Calzado completo resistencia eléctrica. Calzado conductor. - A: Calzado completo resistencia eléctrica. Calzado antiestático. - HI: Calzado completo resistente a ambientes agresivos. Aislamiento frente al calor. - CI: Calzado completo resistente a ambientes agresivos. Aislamiento frente al frío. - E: Calzado completo. Absorción de energía en la zona del tacón. - WRU: Empeine. Penetración y absorción de agua. - HRO: Suela. Resistencia al calor por contacto. • Clase: <ul style="list-style-type: none"> - Clase I: Calzado fabricado con cuero y otros materiales. - Clase II: Calzado todo de caucho (vulcanizado) o todo polimérico (moldeado) <p>Las marcas deberán ser duraderas y no se añadirán otras marcas o inscripciones que se confundan con las anteriores.</p>
<p>Requisitos establecidos por el RD 1407/1992:</p> <ul style="list-style-type: none"> • Certificado CE expedido por un organismo notificado. • Declaración de Conformidad. • Folleto informativo
<p>Norma EN aplicable:</p> <ul style="list-style-type: none"> • UNE-EN ISO 20344: Calzado de seguridad, calzado de protección y calzado de trabajo para uso profesional. Parte 1: requisitos y métodos de ensayo. • UNE-EN ISO 20344: Parte 2: Requisitos adicionales y método de ensayo. • UNE-EN ISO 20345: Especificaciones para el calzado de trabajo de uso profesional. • UNE-EN ISO 20345: Parte 2: Especificaciones adicionales. • UNE-EN ISO 20346: Especificaciones del calzado de protección de uso profesional. • UNE-EN ISO 20346 Parte 2: Especificaciones adicionales. • UNE-EN ISO 20347: Especificaciones del calzado de trabajo de uso profesional. • UNE-EN ISO 20347: Parte 2: Especificaciones adicionales.
<p>Información destinada a los Usuarios:</p> <p>Conforme establece la actual normativa, el epi será suministrado por el fabricante con un folleto informativo que deberá ir en el idioma español y en el cual se especifiquen las condiciones de utilización, empleo, características y mantenimiento del mismo.</p>

11.5.2. Calzado de seguridad , protección y trabajo de uso profesional: calzado conductor

Protección de pies y piernas: Calzado de seguridad , protección y trabajo de uso profesional: Calzado conductor	
<p>Norma:</p> <p style="text-align: center;">UNE-EN ISO 20344</p>	 CAT II
<p>Definición:</p>	

- El calzado conductor no es un calzado concebido para ofrecer protección contra la tensión eléctrica. El calzado que ofrece este requisito adicional es un calzado que ofrece una resistencia menos de 100 k en las condiciones previstas de ensayo al paso de la corriente eléctrica. Permite al usuario liberarse de las cargas estáticas que pueda acumular.

Marcado:

Cada ejemplar de calzado de seguridad se marcará con la siguiente información:

- Nombre, marca registrada o identificación del fabricante
- Designación comercial
- Talla
- Marcado relativo a la fecha de fabricación (al menos el trimestre y año)
- El número de norma **UNE-EN ISO 20344** y según se trate de calzado de seguridad, protección o trabajo:
 - Calzado de Seguridad *equipado por topes diseñados para ofrecer protección frente al impacto cuando se ensaye con un nivel de energía de 200 J.*: UNE-EN ISO 20345
 - Calzado de Protección *equipado por topes diseñados para ofrecer protección frente al impacto cuando se ensaye con un nivel de energía de 100 J.*: UNE-EN ISO 20346
 - Calzado de Trabajo *sin llevar topes de protección contra impactos en la zona de la puntera*: UNE-EN ISO 20347
- Los símbolos correspondientes a la protección ofrecida o, donde sea aplicable la categoría correspondiente:
 - P: Calzado completo resistente a la perforación
 - C: Calzado completo resistencia eléctrica. Calzado conductor.
 - A: Calzado completo resistencia eléctrica. Calzado antiestático.
 - HI: Calzado completo resistente a ambientes agresivos. Aislamiento frente al calor.
 - CI: Calzado completo resistente a ambientes agresivos. Aislamiento frente al frío.
 - E: Calzado completo. Absorción de energía en la zona del tacón.
 - WRU: Empeine. Penetración y absorción de agua.
 - HRO: Suela. Resistencia al calor por contacto.
- Clase:
 - Clase I: Calzado fabricado con cuero y otros materiales.
 - Clase II: Calzado todo de caucho (vulcanizado) o todo polimérico (moldeado)

Las marcas deberán ser duraderas y no se añadirán otras marcas o inscripciones que se confundan con las anteriores.

Requisitos establecidos por el RD 1407/1992:

- Certificado CE expedido por un organismo notificado.
- Declaración de Conformidad
- Folleto informativo

Norma EN aplicable:



- UNE-EN ISO 20344: Requisitos y métodos de ensayo para el calzado de seguridad, calzado de protección y calzado de trabajo para uso profesional.
- UNE-EN ISO 20344: Parte 2: Requisitos adicionales y métodos de ensayo.
- UNE-EN ISO 20345: Especificaciones del calzado de seguridad de uso profesional.
- UNE-EN ISO 20345: Parte 2: Especificaciones adicionales.
- UNE-EN ISO 20346: Especificaciones del calzado de protección de uso profesional.
- UNE-EN ISO 20346: Parte 2: Especificaciones adicionales.
- UNE-EN ISO 20347: Especificaciones del calzado de trabajo de uso profesional.
- UNE-EN ISO 20347: Especificaciones adicionales.

Información destinada a los Usuarios:

Conforme establece la actual normativa, el epi será suministrado por el fabricante con un folleto informativo que deberá ir en el idioma español y en el cual se especifiquen las condiciones de utilización, empleo, características y mantenimiento del mismo.

11.6. Vestuario de protección

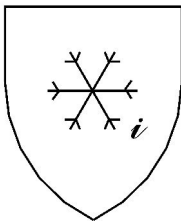
11.6.1. Vestuario de protección contra el mal tiempo

Vestuario de protección: Vestuario de protección contra el mal tiempo	
Norma: UNE-EN 343	 CAT I
<p>Definición:</p> <ul style="list-style-type: none"> Ropas de protección contra la influencia de ambientes caracterizados por la posible combinación de lluvia, niebla, humedad del suelo y viento a temperaturas de -5°C y superiores. <p>Pictograma: Protección contra el frío (sobre el forro) y contra el mal tiempo (sobre la prenda).</p> <div style="text-align: center;">   </div>	
<p>Propiedades:</p> <p>Se indicarán además del pictograma (ver norma UNE-EN 342 para detalle):</p> <ul style="list-style-type: none"> Valor de aislamiento básico: X Clase de permeabilidad: Y Clase de resistencia al vapor de agua: Z <p>Marcado:</p> <p>Se marcará con la siguiente información:</p> <ul style="list-style-type: none"> Nombre, marca registrada o identificación del fabricante Designación comercial El número de norma: EN-343 Talla Instrucciones de como ponérsela o quitársela, usos, advertencias en caso de mal uso, etc. <p>Las marcas deberán ser duraderas y no se añadirán otras marcas o inscripciones que se confundan con las anteriores.</p>	
<p>Requisitos establecidos por el RD 1407/1992:</p> <ul style="list-style-type: none"> Declaración CE de Conformidad. Folleto informativo. 	
<p>Norma EN aplicable:</p> <ul style="list-style-type: none"> UNE-ENV 343: Ropas de protección. Protección contra las intemperies. EN ISO 13688: Requisitos generales para la ropa de protección. 	
<p>Información destinada a los Usuarios:</p> <p>Conforme establece la actual normativa, el epi será suministrado por el fabricante con un folleto informativo que deberá ir en el idioma español y en el cual se especifiquen las condiciones de utilización, empleo, características y mantenimiento del mismo.</p>	

11.6.2. Vestuario de protección de alta visibilidad

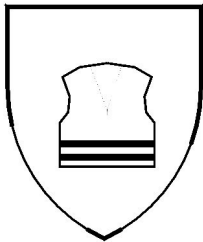
Vestuario de protección: Vestuario de protección de alta visibilidad	
Norma: UNE-EN ISO 20471	 CAT II
<p>Definición: Ropa de señalización destinada a ser percibida visualmente sin ambigüedad en cualquier circunstancia:</p> <ul style="list-style-type: none"> • Mono • Chaqueta • Chaleco I (reflectante a rayas horizontales) • Chaleco II (reflectante cruzado modo arnés) • Pantalón de peto • Pantalón sin peto • Peto • Arnese <p>Pictograma: Marcado en el producto o en las etiquetas del producto.</p> <div style="text-align: center;">  </div> <p>Propiedades: Se indicarán además del pictograma (ver norma UNE-EN 342 para detalle):</p> <ul style="list-style-type: none"> • Clase de la superficie del material: X • Clase del material reflectante: Y <p>Marcado: Se marcará con la siguiente información:</p> <ul style="list-style-type: none"> • Nombre, marca registrada o identificación del fabricante • Designación comercial • Talla de acuerdo con la norma EN ISO 13688 • El número de norma: EN-471 • Nivel de prestaciones. • Instrucciones de como ponérsela o quitársela, usos, advertencias en caso de mal uso, etc. <p>Las marcas deberán ser duraderas y no se añadirán otras marcas o inscripciones que se confundan con las anteriores.</p>	
<p>Requisitos establecidos por el RD 1407/1992:</p> <ul style="list-style-type: none"> • Certificado CE expedido por un organismo notificado. • Declaración de Conformidad • Folleto informativo 	
<p>Norma EN aplicable:</p> <ul style="list-style-type: none"> • UNE-EN ISO 20471: Ropas de señalización de alta visibilidad • EN ISO 13688: Ropas de protección. Requisitos generales • UNE-ENV 343: Ropas de protección. Protección contra las intemperies. 	
<p>Información destinada a los Usuarios:</p> <p>Conforme establece la actual normativa, el epi será suministrado por el fabricante con un folleto informativo que deberá ir en el idioma español y en el cual se especifiquen las condiciones de utilización, empleo, características y mantenimiento del mismo.</p>	

12. Protecciones colectivas

Relación de medidas alternativas de protección colectiva cuya utilización está prevista en esta obra y que han sido determinadas a partir de la "Identificación y evaluación de riesgos con la valoración de la eficacia de la prevención adoptada" en las diferentes unidades de obra evaluadas de esta misma Memoria de Seguridad y Salud.

12.1. Cierre de obra con vallado provisional

Ficha técnica

Vallado del perímetro de la obra, según se establece en los planos y antes del inicio de la obra.

Identificación y evaluación de riesgos con la valoración de la eficacia de la prevención adoptada y aplicada en esta protección colectiva

Riesgo	Probabilidad	Consecuencias	Calificación	Estado	Val. Eficacia
- Caída de personas al mismo nivel	Media	Dañino	Moderado	Evitado	99,0
- Pisadas sobre objetos	Media	Ligeramente dañino	Tolerable	Evitado	99,5
- Choques y golpes contra objetos inmóviles	Media	Ligeramente dañino	Tolerable	Evitado	99,5
- Golpes y cortes por objetos o herramientas	Alta	Dañino	Importante	No eliminado	95,0
- Proyección de fragmentos o partículas	Media	Dañino	Moderado	Evitado	99,0
- Sobreesfuerzos, posturas inadecuadas o movimientos repetitivos	Alta	Ligeramente dañino	Moderado	Evitado	99,0
- Contacto con sustancias cáusticas o corrosivas	Baja	Dañino	Tolerable	Evitado	99,5
- Exposición al ruido	Baja	Dañino	Tolerable	Evitado	99,5
- Iluminación inadecuada	Baja	Dañino	Tolerable	Evitado	99,5

Medidas preventivas y protecciones técnicas adoptadas, tendentes a controlar y reducir los riesgos anteriores

Medidas preventivas

- El vallado de obra tendrá al menos 2 m. de altura.
- El vallado constará de accesos distintos para el personal y para la maquinaria o transportes necesarios en obra. Portón para acceso de vehículos de 4 m. de anchura y puerta independiente para acceso de personal.
- El vallado como medida de seguridad estará al menos a 2 metros de distancia de cualquier punto de trabajo, para evitar en caso de caída impactos sobre la construcción.
- Se prohibirá aparcar en la zona de entrada de vehículos.
- Se prohibirá el paso de personal por la entrada de vehículos.
- Se prohibirá la entrada a toda persona ajena a la obra.
- Se colocará a la entrada el -Cartel de obra- Con la señalización correspondiente.
- Cuando sea necesario transportar manualmente, durante las operaciones, una carga demasiado grande, se tendrá en cuenta:

- a) Que no impida ver por encima o por los lados de la carga.
- b) Los operarios no deberán realizar esfuerzos excesivos.
- c) Examinarán la carga para asegurarse de que no tiene bordes cortantes, clavos salientes o puntos de atrapamiento.

- Limpieza y orden en la obra.

Equipos de protección individual

Relación de EPIs necesarios y cuya eficacia ha sido evaluada:

Guantes de cuero.

Ropa de trabajo

Gafas de seguridad antiproyecciones.

Casco de seguridad.

12.2. Barandillas

12.2.1. Barandilla de seguridad tipo ayuntamiento

Ficha técnica

Barandilla que se utilizará en diferentes partes de la obra, y cuyo empleo se reducirá siempre a delimitar una zona o impedir el paso.

Se utilizarán para desvíos provisionales de tráfico durante las operaciones de carga y descarga de materiales.

Se colocarán barandillas de seguridad tipo ayuntamiento en el perímetro de las zanjas y zona de excavación, a medida que éstas se vayan realizando.

Se colocarán para señalar las zonas de trabajo de maquinas y equipos, de manera que impida el paso de personas y otras máquinas.

Identificación y evaluación de riesgos con la valoración de la eficacia de la prevención adoptada y aplicada en esta protección colectiva

Riesgo	Probabilidad	Consecuencias	Calificación	Estado	Val. Eficacia
- Caída de personas a distinto nivel	Media	Extremadamente dañino	Importante	No eliminado	95,0
- Caída de personas al mismo nivel	Media	Dañino	Moderado	Evitado	99,0
- Caída de objetos a niveles inferiores	Baja	Extremadamente dañino	Moderado	Evitado	99,0
- Sobreesfuerzos	Alta	Ligeramente dañino	Moderado	Evitado	99,0
- Golpes o cortes por manejo de la barandilla tipo ayuntamiento	Alta	Dañino	Importante	No eliminado	95,0

Medidas preventivas y protecciones técnicas adoptadas, tendentes a controlar y reducir los riesgos anteriores

Medidas preventivas

- Se instruirá al personal sobre la utilización de las barandillas de seguridad tipo ayuntamiento, así

- como sobre sus riesgos.
- Se utilizarán siempre unidas modularmente, al objeto de que el viento no pueda tumbarlas.
- Su acopio se realizará en puntos concretos de la obra, no abandonándolas al azar en cualquier sitio.
- Se tendrá especial cuidado al colocarlas, dejando al menos libres caminos de circulación de 60 cm.
- No se utilizarán nunca como barandilla de seguridad de forjados o de zonas de excavación, ya que su función es la de señalar e impedir el paso, no impedir la caída.
- No se utilizarán barandillas tipo ayuntamiento en zonas de la obra en las que la caída accidental al vacío pueda provocar un accidente.
- Limpieza y orden en la obra.

Equipos de protección individual

Relación de EPIs necesarios y cuya eficacia ha sido evaluada:

Casco de seguridad.
 Calzado de seguridad.
 Guantes de cuero
 Ropa de trabajo.
 Trajes para tiempo lluvioso.

12.3. Tapa agujeros

Ficha técnica

Los pequeños huecos horizontales de la obra, normalmente en los forjados, que puedan provocar una caída a diferente o al mismo nivel serán protegidos mediante maderos que cubrirán el hueco y que los fijaremos fuertemente al suelo.

Identificación y evaluación de riesgos con la valoración de la eficacia de la prevención adoptada y aplicada en esta protección colectiva

Riesgo	Probabilidad	Consecuencias	Calificación	Estado	Val. Eficacia
- Caída de personas a distinto nivel	Baja	Dañino	Tolerable	Evitado	99,5
- Caída de personas al mismo nivel	Baja	Ligeramente dañino	Trivial	Evitado	99,9
- Caída de objetos en manipulación	Baja	Ligeramente dañino	Trivial	Evitado	99,9
- Pisadas sobre objetos	Baja	Ligeramente dañino	Trivial	Evitado	99,9

Medidas preventivas y protecciones técnicas adoptadas, tendentes a controlar y reducir los riesgos anteriores

Medidas preventivas

- Colocar estas protecciones en el mismo momento en que se genere el hueco.
- Clavar debidamente las protecciones al suelo y, cuando sean diferentes piezas, encajarlas de forma que se asegure su inmovilidad.
- Siempre que sea posible, además se deberá colocar barandillas o al menos elementos de señalización en el perímetro de los huecos.

- Verificar el correcto estado de mantenimiento de las protecciones: ausencia de grietas, golpes, desencajes, etc.
- Verificar periódicamente que se mantiene su correcta colocación.

Equipos de protección individual

Relación de EPIs necesarios y cuya eficacia ha sido evaluada:

Casco de seguridad.
Calzado de seguridad.
Guantes de cuero .
Arnés de seguridad.
Ropa de trabajo.

12.4. Eslingas de seguridad

Ficha técnica

Las eslingas de seguridad, las utilizaremos como accesorios de elevación, los cuales deberán estar marcados de forma que se puedan identificar las características esenciales para un uso seguro.

Identificación y evaluación de riesgos con la valoración de la eficacia de la prevención adoptada y aplicada en esta protección colectiva

Riesgo	Probabilidad	Consecuencias	Calificación	Estado	Val. Eficacia
- Caída de personas al mismo nivel	Media	Dañino	Moderado	Evitado	99,0
- Choques y golpes contra objetos inmóviles	Media	Ligeramente dañino	Tolerable	Evitado	99,5
- Choques y golpes contra objetos móviles	Baja	Dañino	Tolerable	Evitado	99,5
- Sobreesfuerzos o posturas inadecuadas	Alta	Ligeramente dañino	Moderado	Evitado	99,0
- Caída de materiales en manipulación	Media	Dañino	Moderado	Evitado	99,0
- Golpes y cortes por objetos o materiales	Alta	Dañino	Importante	No eliminado	95,0
- Pisadas sobre objetos	Media	Ligeramente dañino	Tolerable	Evitado	99,5

Medidas preventivas y protecciones técnicas adoptadas, tendentes a controlar y reducir los riesgos anteriores

Medidas preventivas

- En los trabajos en altura es preceptivo el arnés de seguridad para el que se habrán previsto puntos fijos de enganche en la estructura con la necesaria resistencia.
- Los accesorios de elevación deberán seleccionarse en función de las cargas que se manipulen, de los puntos de presión, del dispositivo del enganche y de las condiciones atmosféricas, y teniendo en cuenta la modalidad y la configuración del amarre. Los ensamblajes de accesorios de elevación estarán marcados para que el usuario conozca sus características.
- Los accesorios de elevación deberán almacenarse de forma que no se estropeen o deterioren.
- Los cables no deberán llevar ningún empalme, ni lazo salvo en sus extremos.
- Los cables o abrazaderas de fibra textil no llevarán ningún empalme, lazo o enlace, salvo en el

- extremo del eslingado o en el cierre de una eslinga sin fin.
- Los órganos de prensión deberán diseñarse y fabricarse de forma que las cargas no puedan caer repetidamente.
 - Cada longitud de cadena, cable o abrazadera de elevación que no forme parte de un todo deberá llevarán marca o, si ello fuera posible, una placa o una anilla inamovible con las referencias del fabricante y la identificación de la certificación correspondiente. La certificación incluirá las indicaciones mínimas siguientes:
 - a) Nombre del fabricante o representante legal en la Comunidad Económica Europea.
 - b) El domicilio en la Comunidad Económica Europea del fabricante o representante legal.
 - c) La descripción de la cadena o cable (dimensiones nominales, fabricación, el material usado para la fabricación, cualquier tratamiento metalúrgico especial a que haya sido sometido el material.
 - d) La carga máxima en servicio que haya de soportar la cadena o el cable.
 - Las eslingas, cadenas y cables deben cepillarse y engrasarse periódicamente.
 - Las eslingas, cadenas y cables no deben abandonarse en el suelo para que no provoquen caídas.
 - Las eslingas, cadenas y cables no deben abandonarse en el suelo para evitar que la arena, grava, etc. penetren entre los hilos.
 - Evitar dejar las eslingas, cadenas y cables a la intemperie.
 - Las eslingas, cadenas y cables se utilizarán en aquellas tareas para las que han sido concebidas.
 - El gancho de grúa que sustente las eslingas, cadenas y cables, será de acero normalizado dotados con pestillo de seguridad.
 - Se prohibirá la circulación bajo cargas suspendidas.
 - Se prohibirá en esta obra, la suspensión o transporte aéreo de personas mediante las eslingas, cadenas y cables.
 - Se paralizarán los trabajos de transporte de materiales con la batea suspendida de la grúa en esta obra, por criterios de seguridad, cuando las labores deban realizarse bajo régimen de vientos iguales o superiores a 60 Km. /h.
 - Limpieza y orden en la obra.

Equipos de protección individual

Relación de EPIs necesarios y cuya eficacia ha sido evaluada:

Guantes de cuero.
Casco de seguridad.
Ropa de trabajo.

12.5. Contra incendios

Ficha técnica

En esta obra se observarán las normas que, para prevención y extinción de incendios, establecen los siguientes apartados y en el Plan de Emergencia que acompaña a esta Memoria de Seguridad. Asimismo, se cumplirán las prescripciones impuestas por los reglamentos técnicos generales o especiales, dictados por la Presidencia del Gobierno, o por otros departamentos ministeriales, en el ámbito de sus respectivas competencias, así como las correspondientes ordenanzas municipales.

Identificación y evaluación de riesgos con la valoración de la eficacia de la prevención adoptada y aplicada en esta protección colectiva

Riesgo	Probabilidad	Consecuencias	Calificación	Estado	Val. Eficacia
- Quemaduras	Baja	Dañino	Tolerable	Evitado	99,5

- Caída de personas al mismo nivel	Media	Dañino	Moderado	Evitado	99,0
- Caída de personas a distinto nivel	Media	Extremadamente dañino	Importante	No eliminado	95,0
- Golpes	Media	Ligeramente dañino	Tolerable	Evitado	99,5
- Sobreesfuerzos, posturas inadecuadas o movimientos repetitivos	Alta	Ligeramente dañino	Moderado	Evitado	99,0
- Pisadas sobre objetos	Media	Ligeramente dañino	Tolerable	Evitado	99,5
- Caída de objetos en manipulación	Media	Dañino	Moderado	Evitado	99,0

Medidas preventivas y protecciones técnicas adoptadas, tendentes a controlar y reducir los riesgos anteriores

Medidas preventivas

Uso del agua:

- Donde existan conducciones de agua a presión, se instalarán suficientes tomas o bocas de agua a distancia conveniente entre si y cercanas a los puestos fijos de trabajos y lugares de paso del personal, colocando junto a tales tomas las correspondientes mangueras, que tendrán la sección y resistencia adecuada.
- Cuando se carezca normalmente de agua a presión o ésta sea insuficiente, se instalarán depósitos con agua suficiente para combatir los posibles incendios.
- En los incendios provocados por líquidos, grasas o pinturas inflamables o polvos orgánicos, sólo deberá emplearse agua muy pulverizada.
- No se empleará agua para extinguir fuegos en polvos de aluminio o magnesio o en presencia de carburo de calcio u otras sustancias que al contacto con el agua produzcan explosiones, gases inflamables o nocivos.
- En incendios que afecten a instalaciones eléctricas con tensión, se prohibirá el empleo de extintores de espuma química, soda o ácida o agua.

Extintores portátiles:

- En proximidad a los puestos de trabajo con mayor riesgo de incendio colocados en sitio visible y accesible fácilmente, se dispondrán extintores portátiles o móviles sobre ruedas, de espuma física o química, mezcla de ambas o polvos secos, anhídrido carbónico o agua, según convenga a la causa determinante del fuego a extinguir.
- Cuando se empleen distintos tipos de extintores serán rotulados con carteles indicadores del lugar y clase de incendio en que deban emplearse.
- Se instruirá al personal, cuando sea necesario, del peligro que presenta el empleo de tetracloruro de carbono y cloruro de metilo en atmósferas cerradas y de las reacciones químicas peligrosas que puedan producirse en los locales de trabajo entre los líquidos extintores y las materias sobre las que puedan proyectarse.
- Los extintores serán revisados periódicamente y cargados según las normas de las casas constructoras inmediatamente después de usarlos.

Mantas ignífugas:

- Ayudan a sofocar las llamas en caso de incendio o bien protegen a las personas u objetos cubiertos por el tejido, evitando que las llamas prenda sobre ellos. las más habituales son los modelos de fibra de vidrio.
- Su buena flexibilidad permitirá utilizarlas en la obra como mantas tradicionales para el abrigo de heridos, ya que sus fibras son inocuas por lo que se hace recomendables en caso de heridos con quemaduras.

Pantallas de soldadura:

- Se trata de pantallas/mantas 200x200 cm. de protección frente a las chispas y escorias

desprendidas en las operaciones de soldadura de la obra, evitando la propagación del fuego. Resisten temperaturas de más de 1.000° C. y en especial de las salpicaduras de metal líquido que se producen en los puntos de soldadura. No se utilizarán nunca en obra en el plano horizontal (se quedan retenidas las salpicaduras de la soldadura y acaban deteriorándose, por lo que pierden su función).

Empleo de arenas finas:

- Para extinguir los fuegos que se produzcan en polvos o virutas de magnesio y aluminio, se dispondrá en lugares próximos a los de trabajo, de cajones o retenes suficientes de arena fina seca, de polvo de piedra u otras materias inertes semejantes.

Detectores automáticos:

- En esta obra no son de considerar durante la ejecución este tipo de detectores.

Prohibiciones personales:

- En las zonas de la obra con alto riesgo de incendio, queda prohibido fumar o introducir cerillas, mecheros o útiles de ignición.
- Las prohibiciones expuestas anteriormente, se indicarán con carteles visibles a la entrada y en los espacios libres de las paredes de tales dependencias.
- Se prohíbe igualmente al personal introducir o emplear útiles de trabajo, no autorizados por la empresa, que puedan ocasionar chispas por contacto o proximidad a sustancias inflamables.

Equipos contra incendios:

- En la obra, conforme se establece en el Plan de Emergencia, se instruirá y enseñará especialmente al personal integrado en el equipo o brigada contra incendios, sobre el manejo y conservación de las instalaciones y material extintor, señales de alarma, evacuación de los trabajadores y socorro inmediato de los accidentados.
- El material asignado a los equipos de extinción de incendios: escalas, cubiertas de lona o tejidos ignífugos, hachas, picos, palas, etc., no podrá ser usado para otros fines y su emplazamiento será conocido por las personas que deban emplearlo.
- La empresa designará el jefe de equipo contra incendios, que cumplirá estrictamente las instrucciones técnicas dictadas por el Comité de Seguridad para la extinción del fuego y las establecidas en el Plan de Emergencia de la obra, para el socorro de los accidentados.

Alarmas y simulacros de incendios:

- Para comprobar el buen funcionamiento de los sistemas de prevención, el entrenamiento de los equipos contra incendios y que los trabajadores en general, conocen y participan con aquellos, se efectuarán durante la ejecución de las obras, alarmas y simulacros de incendios, por orden de la empresa y bajo la dirección del jefe de equipo contra incendios, que solo advertirá de los mismos a las personas que deban ser informadas en evitación de daños o riesgos innecesarios. Los simulacros están recogidos en el Plan de Emergencia de esta obra.

Equipos de protección individual

Relación de EPIs necesarios y cuya eficacia ha sido evaluada:

Casco de seguridad, (para traslado por la obra).

Guantes de serraje.

Calzado de seguridad.

Máscaras.

Equipos de respiración autónoma.

Manoplas.

Mandiles o trajes ignífugos.

Calzado especial contra incendios.

12.6. Ducha y lava-ojos de emergencia

Ficha técnica

Ofrecen instantáneamente agua como primera ayuda para la protección de las personas expuestas a la acción del fuego, ácida, reactiva, productos petrolíferos (alquitrán, betún, etc.), materiales radioactivos y otros contaminantes que podrían causar daños graves o irreparables.

Identificación y evaluación de riesgos con la valoración de la eficacia de la prevención adoptada y aplicada en esta protección colectiva

Riesgo	Probabilidad	Consecuencias	Calificación	Estado	Val. Eficacia
- Caída de personas al mismo nivel	Media	Dañino	Moderado	Evitado	99,0
- Atrapamientos	Baja	Extremadamente dañino	Moderado	Evitado	99,0
- Golpes	Media	Ligeramente dañino	Tolerable	Evitado	99,5

Medidas preventivas y protecciones técnicas adoptadas, tendentes a controlar y reducir los riesgos anteriores

Medidas preventivas

- La instalación la efectuara personal cualificado.
- Se instruirá a todo el personal sobre el uso de estas protecciones.
- Las duchas y lava-ojos de emergencia deberán instalarse en la proximidad del área de trabajo, siendo fácilmente reconocibles y accesibles en un radio de 7-8m.
- Las duchas y lava-ojos no deberán instalarse en las proximidades de sistemas o fuentes de energía eléctrica.
- No se almacenaran materiales en el acceso a las duchas o lava-ojos de emergencia.
- La alcahofa de las duchas de emergencia estarán situadas a una altura entre 2,10 m. a 2,30 m.
- Los lava-ojos deben situarse a una altura entre 0,80 m. a 1,15 m.
- Para evitar resbalones y caídas, se dispondrá un buen sistema de drenaje y se mantendrá el pavimento siempre seco.
- Las duchas y lava-ojos de emergencias se alimentaran con agua potable, comprobando que no estará contaminada con agua no potable o aguas industriales o de recuperación.
- Se comprobara que la temperatura del agua para la alimentación de duchas y lava-ojos esté comprendida entre 15°C y 35°C.
- Se comprobara que el agua para la alimentación del lava-ojos, no contiene partículas en suspensión o detritos que puedan causar daños al ojo durante su utilización.
- Se instalara un filtro eficaz antes de la toma de agua.
- Se tendrán preparadas en las proximidades de las duchas de emergencia. mantas para envolver al posible afectado.
- Tras la utilización de las duchas de emergencia, se quitaran de inmediato las ropas o dispositivos contaminados de la zona de seguridad.
- Se instalara una llave de paso para facilitar las labores de mantenimiento. Se comprobara que la llave de paso este en posición de abierto y se desmontara la manivela de manera que solo es manipulada por el personal de mantenimiento.
- Todos los equipos serán controlados periódicamente por personal cualificado.
- Se realizara un plan de control regular y unas pruebas funcionales.
- Todos los días, se activara la válvula da apertura y se controlara que el equipo funcione y que el agua este disponible.
- Semanalmente se realizara las siguientes comprobaciones:
 - a) Se activara la válvula de apertura y asegurara que se dispone de la presión de alimentación adecuada y comprobar el correcto funcionamiento de la unidad.
 - b) Verificar el correcto funcionamiento de las boquillas de los grifos (mezcla de aire con el agua), controlando la intensidad, la angulación del chorro, comprobar que no están obstruidas con detritos o cal, verificar que el chorro sea uniforme, bien aireado y que no sea violento. En caso de obstrucciones calcáreas, se sumergirá la boquilla en una solución desincrustante.

-
- Si alguno de los elementos o componentes de la ducha o lava-ojos de emergencia no funciona correctamente, será sustituido inmediatamente.
- Si la reparación va a tardar un tiempo deberá instalarse provisionalmente un dispositivo portátil hasta que finalice la reparación.
- Limpieza y orden en la obra.

Equipos de protección individual

Relación de EPIs necesarios y cuya eficacia ha sido evaluada:

Casco de seguridad.

Guantes de cuero.

Ropa de trabajo.

13. Previsiones e informaciones para trabajos posteriores

13.1. Medidas preventivas y de protección

13.1.1. Objeto

- El Real Decreto 555/86 y su modificación parcial mediante el Real Decreto 84/90, ambos derogados, indicaban que se debían contemplar en el Estudio de Seguridad e Higiene, entre otros aspectos de la seguridad, los sistemas técnicos adecuados para poderse efectuar en su día, en las debidas condiciones de seguridad e higiene, los trabajos de reparación, conservación y mantenimiento, que deberán acomodarse a las prescripciones contenidas en el proyecto de obra.
- Posteriormente, ambos Reales Decretos fueron derogados expresamente por el actual vigente Real Decreto 1627/97, que entre otras novedades incorpora, además de la obligatoriedad de redacción del ahora llamado Estudio de Seguridad y Salud, en determinados supuestos la redacción de un Estudio Básico de Seguridad y Salud, de menor contenido.
- En este último Real Decreto, se modifica el texto del apartado referente a las condiciones de seguridad y salud para la realización de los trabajos posteriores, indicándose que, en todo caso, se contemplarán también las previsiones e informaciones útiles para efectuar, en su día, en las debidas condiciones de seguridad y salud, los previsibles trabajos posteriores, refiriéndose tanto al Estudio, artículo 5.6., Como al Estudio Básico, artículo 6.3.
- Es de destacar que, mientras en los dos primeros Reales Decretos (ahora derogados) se entendía que se referían al tratamiento de trabajos, riesgos y medidas preventivas que se deberían aplicar en el momento de su futura realización, con la redacción contenida en el nuevo Real Decreto se debe entender que es preciso definir las previsiones y las informaciones útiles, teniendo en cuenta que parte de ellas se deben realizar durante la ejecución de la obra, las previsiones, y facilitar como máximo a su finalización, las informaciones.
- Hay que tener en cuenta que las previsiones técnicas deberán ser recogidas en el proyecto de obra, por lo que es recomendable la colaboración tanto con el proyectista, cuando es distinto el autor del Estudio, o Estudio Básico, como en el promotor, para su definición e inclusión en dicho proyecto de obra, adoptando las soluciones constructivas más adecuadas a las citadas previsiones.
- Para facilitar el cumplimiento de este artículo del Real Decreto 1627/97, se redacta a continuación una guía orientativa, con un contenido muy amplio, pero no exhaustivo ni excluyente, y ajustada por el autor de esta Memoria de Seguridad, a las características de la obra objeto.

Previsiones e informaciones útiles para los previsibles trabajos posteriores: Guía Orientativa

- Todos los edificios deben someterse con carácter obligatorio, desde su entrega por el promotor, a un adecuado sistema de uso y mantenimiento. Así se desprende de lo dispuesto en la Ley de Ordenación de la Edificación, en el artículo 16, en la que aparece por primera vez, como agente de la edificación 'los propietarios y usuarios' cuya principal obligación es la de 'conservar en buen estado la edificación mediante un adecuado uso y mantenimiento', y en el artículo 3 en que se dice que 'los edificios deben proyectarse, construirse, mantenerse y conservarse de tal forma que se satisfagan los requisitos básicos de funcionalidad, seguridad y habitabilidad.'
- También otras disposiciones de las diferentes Comunidades Autónomas indican en términos parecidos, que *los edificios deben conservarse en perfecto estado de habitabilidad o explotación.*
- Las normas e instrucciones para el uso y mantenimiento, según la normativa actual, deberán formar parte del Libro del Edificio.
- Los trabajos necesarios para el adecuado uso y mantenimiento de un edificio, lo que constituye los previsibles trabajos posteriores, deberán cumplir los siguientes requisitos básicos:
 1. - Programación periódica adecuada, en función de cada uno de los elementos a mantener.
 2. - Eficacia, mediante una correcta ejecución de los trabajos.
 3. - Seguridad y Salud, aplicada a su implantación y realización.

- En relación con este último punto y en cumplimiento del Real Decreto 1627/97, se describen a continuación las previsiones e informaciones útiles para efectuar en su día, en las debidas condiciones de seguridad y salud, los previsible trabajos posteriores, mediante el desarrollo de los siguientes puntos:
 1. - Relación de previsible trabajos posteriores.
 2. - Riesgos laborales que pueden aparecer.
 3. - Previsiones técnicas para su control y reducción.
 - 4.- Informaciones útiles para los usuarios.

1.- Relación de previsible trabajos posteriores.

- Limpieza y reparación del saneamiento, tuberías, arquetas, pozos y galerías.
- Limpieza y mantenimiento de fachadas exteriores e interiores, principalmente sus elementos singulares, cornisas, bandejas de balcón, barandillas, impostas, chapados de piedra natural, persianas enrollables o de otro sistema, etc.
- Limpieza y mantenimiento de fachadas de muro-cortina.
- Trabajos de mantenimiento sobre fachadas con marquesinas.
- Limpieza y mantenimiento de cubiertas inclinadas, filtraciones de agua, tejas, limas, canalones, bajantes, antenas de T.V., pararrayos, claraboyas, chimeneas, etc.
- Limpieza y mantenimiento de cubiertas planas, sumideros, techos de cuerpos volados o balcones, cubiertas de torreones, instalaciones u otros.
- Limpieza, reparación y mantenimiento de elementos en locales de altura tal que se necesite plataformas de trabajo de más de dos metros de altura.
- Sustitución de acristalamientos, por rotura, mejora del confort o daños de los mismos.
- Trabajos puntuales de pintura, a lugares de difícil acceso, por su altura o situación, con acopio excesivo de materiales inflamables.
- Uso y mantenimiento de ascensores.
- Mantenimiento de instalaciones en fachadas y cubiertas, especialmente inclinadas.
- Trabajos de mantenimiento de instalaciones en el interior del edificio, cuartos de calderas, contadores, aire acondicionado, arquetas de toma de tierra, etc.
- Mantenimiento y reposición de lámparas o reparación de las instalaciones de electricidad y audiovisuales.
- Sustitución de elementos pesados, máquinas, aparatos sanitarios, vidrios, radiadores, calderas, carpintería y otros.
- Montaje de andamios auxiliares, especialmente andamios y escaleras manuales o de tijera.

2.- Riesgos laborales que pueden aparecer.

- En primer lugar, el riesgo debido a la simultaneidad entre cualquiera de las obras descritas u otras que se ejecuten y la circulación o estancia de las personas usuarias del edificio, o viandantes en sus proximidades, por carga, descarga y elevación, acopio de material, escombros, montaje de andamios auxiliares, etc., en las zonas de actuación de las obras, o producción excesiva de polvo o ruido.
- En trabajos de saneamiento, caídas en los pozos, explosión, intoxicación o asfixia. En algunos casos, hundimiento de las paredes de pozos o galerías.
- En fachadas, caída en altura, con riesgo grave.
- En fachadas, golpes, proyección de partículas a los ojos, caída de objetos por debajo de la zona de trabajo.
- En trabajos sobre muro-cortina, caída de la jaula por rotura de los elementos de cuelgue y sujeción, o de las herramientas o materiales, al vacío, con riesgo grave.
- En fachadas con marquesinas, hundimiento por sobrecarga de éstas o de andamios por deficiencia en los apoyos.
- En cubiertas inclinadas, caídas en altura, con riesgo grave, especialmente con lluvia, nieve o hiel en cubiertas inclinadas, caídas a distinto nivel por claraboyas o similares.
- En cubiertas planas, caídas en altura, sobre patios o la vía pública, por insuficiente peto de protección, en trabajos en techo de cuerpos volados fuera del peto o de bordes de torreones sobre fachada o patios, que no tengan peto de protección.
- En locales de gran altura, caída desde la plataforma de trabajo, de personas o de materiales, sobre la zona inferior.
- En acristalamientos, cortes en manos o pies, por manejo de vidrios, especialmente los de peso

- excesivo.
- En acristalamientos, rotura de vidrios de zonas inferiores de miradores, por golpes imprevistos, por el interior, con caída de restos a la vía pública.
 - En trabajos de pintura de difícil acceso, caídas por defectuosa colocación de andamios auxiliares, generalmente escaleras.
 - En trabajos de pintura, incendios por acopio no protegido de materiales inflamables.
 - En uso de ascensores, atrapamiento de personas en la cabina por avería o falta de fluido eléctrico.
 - En mantenimiento de ascensores, caída en altura, cuando haya holgura excesiva entre el hueco y la cabina, o de atrapamiento de manos y pies por caída de cargas pesadas.
 - En trabajos de instalaciones generales, explosión, incendio o electrocución, o los derivados de manejo de materiales pesados.
 - En trabajos de instalaciones generales, riesgo de caída de personas en altura, o de objetos por debajo del nivel de trabajo.
 - En andamios auxiliares, caída o ruina del medio auxiliar, de personas por defecto de montaje, de electrocución por contactos indirectos, o de materiales en labores de montaje y desmontaje.
 - En escaleras, caída por defecto de apoyos, rotura de la propia escalera o de la cadena en las tijeras, o por trabajar a excesiva altura.

3.- Previsiones técnicas para su control y reducción.

- Antes del inicio de cualquier trabajo posterior se deberá acotar y señalizar los lugares donde se desarrollen y la zona de carga y descarga en la vía pública, así como limpieza de escombros, acopio de materiales fuera de las zonas habituales de paso del edificio, habilitación de vías de circulación seguras para los usuarios, realización de los trabajos, siempre que sea posible, por el exterior, para elevación o carga y descarga de materiales o andamios auxiliares, señalización y protección de éstos en la vía pública y cierre lo más hermético posible, con pantallas o similar, de las zonas de producción de polvo o ruido.
- En trabajos de saneamiento, previo a la bajada a pozos, comprobar si existe peligro de explosión o asfixia por emanaciones tóxicas, dotando al personal, que siempre será especializado, de los equipos de protección individual adecuados, trabajar siempre al menos dos personas en un mismo tajo. En caso de peligro de hundimiento de paredes de pozos o galerías, entibación adecuada y resistente.
- En pozos de saneamiento, colocación de palees firmemente anclados a las paredes del mismo, a ser posible con forro de material no oxidable y antideslizante, como propileno o similar.
- En tajos de fachada, para todos los oficios, colocación de los andamios auxiliares seguros, creando plataformas de trabajo estables y con barandillas de protección. Sólo en casos puntuales de pequeña duración y difícil colocación de estos andamios, cuelgue mediante arnés de seguridad anticaída, con absorbedor de energía.
- Estudiar la posible colocación de ganchos, firmemente anclados a la estructura, en los cuerpos salientes, con carácter definitivo, para el anclaje del arnés indicado en el punto anterior.
- En caso de empleo de andamios auxiliares especiales, como andamios, jaulas colgadas, trabajos de descuelgue vertical o similares, los materiales y sistemas deberán estar certificados, ser revisados antes de su uso y con certificado de garantía de funcionamiento.
- En el caso muro-cortina, incluir en proyecto el montaje de jaulas colgadas, góndolas, desplazables sobre carriles.
- Acotación con vallas que impidan el paso de personas de las zonas con peligro de caída de objetos, sobre la vía pública o patios.
- En fachadas y cubiertas inclinadas, protección mediante andamio tubular que esté dotado de plataformas en todos los niveles, escalera interior y barandilla superior sobresaliendo un metro por encima de la más elevada, tapado con malla calada, no resistente al viento. En caso de existir marquesina, no apoyar el andamio en ella, ni sobrecargarla en exceso.
- En cubiertas inclinadas, colocación de ganchos firmemente recibidos a la estructura del caballete, o a otros puntos fuertes, para anclar el arnés de seguridad ya descrito, en actuaciones breves y puntuales, en las que no se instalen andamios de protección.
- En zonas de techos de cuerpos volados, por fuera de los petos de cubiertas planas, empleo del arnés de protección contra caída descrito anteriormente, anclado a punto sólido del edificio.
- Todas las plataformas de trabajo, con más de dos metros de altura, estarán dotadas de barandilla perimetral resistente.
- Guantes adecuados para la protección de las manos, para el manejo de vidrios.
- Los acristalamientos de zonas bajas de miradores deberán ser de vidrio, que en caso de rotura,

- evite la caída de trozos a la vía pública, tal como laminar, armado, etc.
- Dotación de extintores, debidamente certificados y con contrato de mantenimiento, en todas las zonas de acopios de materiales inflamables.
- Las escaleras para acceso a zonas altas deberán estar dotadas de las medidas de seguridad necesarias, tales como zapatas antideslizantes, altura adecuada a la zona a trabajar, las de tijera con cadena resistente a la apertura, etc.
- Las cabinas de ascensores deberán estar dotadas de teléfono u otro sistema de comunicación que se active únicamente en caso de avería, conectado a un lugar de asistencia permanente, generalmente el servicio de mantenimiento, bomberos, conserjería de 24 horas, etc.
- Si existe holgura, más de 20 centímetros, entre el hueco y la cabina del ascensor, barandilla plegable sobre el techo de ésta para evitar la caída.
- Habilitación de vías de acceso a la antena de TV, en cubierta, con protección anticaída, estudiando en todo caso su colocación, durante la obra, en lugares lo más accesibles posible.

4.- Informaciones útiles para los usuarios.

- Es aconsejable procurarse por sus propios andamios, o mediante técnico competente en deificación, un adecuado plan de seguimiento de las instrucciones de usos y mantenimiento del edificio y sus instalaciones, para conservarle un buen estado.
- Todos los trabajos de saneamiento deberán ser realizados por pocero profesional, con licencia fiscal vigente, con epígrafe mínimo de Aguas, Pozos y Minas, nº 5026.
- Revisión del estado de los patés de bajada al pozo, sustituyéndolos en caso necesario.

13.1.2. Análisis de riesgos en obras públicas

Trabajos de recym en calzadas

Identificación de riesgos:

- Cortes debidos al manejo de las herramientas de trabajo.
- Sobreesfuerzos.
- Caídas desde el mismo nivel.

Medidas preventivas y protecciones técnicas adoptadas, tendentes a controlar y reducir los riesgos anteriores

Sistemas de Seguridad

- No podrán emplearse señales que contenga mensajes escritos del tipo 'Disculpe las molestias' o 'Desvío a 500 mts.'
- Las vallas de cerramiento para peatones, formadas por elementos tubulares, aisladas o empalmadas, no podrán ser nunca empalmadas, no podrán ser nunca empleadas como dispositivos de defensa; y, a no ser que sustenten superficies planas reflectantes del tamaño prescrito, tampoco podrán ser utilizadas como elementos de balizamiento.
- Deberá emplearse el mínimo número de señales que permita al conductor consciente prever y efectuar las maniobras necesarias con comodidad, evitando recargar su atención con señales innecesarias o cuyo mensaje sea evidente.
- Toda señal que implique una prohibición u obligación deberá ser reiterada o anulada antes de que haya transcurrido 1 minuto desde que un conductor que circule a velocidad prevista la haya divisado. No se podrá, por tanto limitar, por ejemplo la velocidad durante varios kilómetros mediante una sola señal genérica, sino que la limitación deberá ser reiterada a intervalos de un minuto y anulada en cuanto sea posible.

Medidas preventivas

- Remisión a las Ordenanzas Municipales, a la Ordenanza General de Seguridad e Higiene en el Trabajo (O.G.S.H.T. en aquellos capítulos no derogados), el Convenio de la Construcción, el RD 1627/1997 y demás normativa vigente a efectos de reparación, conservación y/o mantenimiento.

- A fin de lograr una visibilidad máxima, todas las superficies planas de señales y elementos de balizamiento reflectantes excepto la marca vial TB-12 deberán estar perpendiculares al eje de la vía quedando expresamente prohibido el situarlas paralelas u oblicuas a la trayectoria de los vehículos.
- El diseño de las señales TP, TR y TS serán iguales al de las que se empleen para la ordenación de la circulación cuando no haya obras, excepto que el fondo de todas las señales TP, y total o parcialmente el de todas las señales TS será amarillo.

14. Sistema decidido para controlar la seguridad durante la ejecución de la obra

14.1. Criterios para establecer el seguimiento del Plan de Seguridad

Justificación.

La Ley 54/2003 introduce "Modificaciones en la Ley sobre infracciones y sanciones en el orden social", mediante el **Artículo décimo. Infracciones graves en materia de prevención de riesgos laborales:**

Seis. Se añade un nuevo apartado 23 en el Artículo 12 de la "Ley de infracciones y sanciones en el orden social" con la siguiente redacción:

«23. En el ámbito de aplicación del Real Decreto 1627/1997, de 24 de octubre, por el que se establecen las disposiciones mínimas de seguridad y salud en las obras de construcción:

a) Incumplir la obligación de elaborar el plan de seguridad y salud en el trabajo con el alcance y contenido establecidos en la normativa de prevención de riesgos laborales, en particular por carecer de un contenido real y adecuado a los riesgos específicos para la seguridad y la salud de los trabajadores de la obra o por no adaptarse a las características particulares de las actividades o los procedimientos desarrollados o del entorno de los puestos de trabajo.

b) Incumplir la obligación de realizar el seguimiento del plan de seguridad y salud en el trabajo, con el alcance y contenido establecidos en la normativa de prevención de riesgos laborales.»

Tal y como se aprecia, se establece como obligación empresarial:

- Por un lado la elaboración del *Plan de Seguridad*
- Y por otro, la implantación en obra de un sistema que permita realizar el seguimiento de las diferentes unidades de obra, máquinas y equipos contemplados en el Plan de Seguridad.

Sistema de seguimiento y Control del Plan de Seguridad:

a) Seguimiento de las distintas unidades de obra:

Mediante "*Fichas de Comprobación y Control*" que incluirán en función de la unidad de que se trate, diferentes puntos de chequeo, que con la frecuencia y periodicidad planificada, permitirá establecer un seguimiento riguroso de todas las unidades de obra.

b) Seguimiento de máquinas y equipos:

Mediante "*Fichas de control de máquinas y equipos*" se establecerá un seguimiento en la Recepción de la Maquinaria con diferentes puntos de chequeo, y posteriormente con la frecuencia y periodicidad planificada, permitirá establecer un seguimiento riguroso del estado de la maquinaria de obra.

c) Seguimiento de la documentación de contratistas, subcontratistas y trabajadores autónomos:

La solicitud de documentación por parte del Contratista a Subcontratistas y Trabajadores autónomos, así como la restante documentación, notificaciones, Avisos, Información, etc. de la obra se realizará mediante la firma de documentos acreditativos y Actas por parte de los interesados, que reflejen y sirva de justificación de dicho acto.

A tal efecto, junto al "*Pliego de Condiciones*" se anexa el documento de "*Estructura Organizativa*" de la obra, donde se definen y clarifican las Responsabilidades, Funciones, Prácticas, Procedimientos y Procesos por los que se registrará la obra.

d) Seguimiento de la entrega de EPIS:

El control de entrega de equipos de protección individual se realizará mediante la firma del documento acreditativo por parte del trabajador, que reflejen y sirva de justificación de dicho acto.

e) Seguimiento de las Protecciones Colectivas:

Las operaciones de montaje, desmontaje, mantenimiento y en su caso elevación o cambio de posición se llevarán a cabo siguiendo las especificaciones técnicas establecidas en el Capítulo de **Protecciones colectivas** de esta misma Memoria, donde se detalla rigurosamente.

El seguimiento del estado de las mismas se realizará con la frecuencia y periodicidad planificada, mediante los puntos establecidos en listas de chequeo para tal fin.

f) Vigilancia de la Seguridad por los Recursos Preventivos:

Los recursos preventivos en esta obra tendrán como objeto vigilar el cumplimiento de las medidas incluidas en el plan de seguridad y salud en el trabajo y comprobar la eficacia de éstas, para aquellas unidades de obra en las que haya sido requerida su presencia.

A tal efecto, en dichas unidades de obra se especifica detalladamente y para cada una de ellas las actividades de vigilancia y control que deberán hacer en las mismas.

15. Sistema decidido para Formar e informar a los trabajadores

15.1. Criterios generales

Justificación.

La Ley 31/1995 de Prevención de Riesgos Laborales establece en el Artículo 19 establece:

Artículo 19: Formación de los trabajadores

1. En cumplimiento del deber de protección, el empresario deberá garantizar que cada trabajador reciba una formación teórica y práctica, suficiente y adecuada, en materia preventiva, tanto en el momento de su contratación, cualquiera que sea la modalidad o duración de ésta, como cuando se produzcan cambios en las funciones que desempeñe o se introduzcan nuevas tecnologías o cambios en los equipos de trabajo. La formación deberá estar centrada específicamente en el puesto de trabajo o función de cada trabajador, adaptarse a la evolución de los riesgos y a la aparición de otros nuevos y repetirse periódicamente, si fuera necesario.

Por otro lado, la Ley 54/2003 introduce "Modificaciones en la Ley sobre infracciones y sanciones en el orden social", mediante el **Artículo decimoprimer**o. *Infracciones muy graves en materia de prevención de riesgos laborales:*

Uno. El apartado 8 del Artículo 13 de la "Ley de infracciones y sanciones en el orden social", queda redactado de la siguiente forma:

8.a) No adoptar el promotor o el empresario titular del centro de trabajo, las medidas necesarias para garantizar que aquellos otros que desarrollen actividades en el mismo reciban la información y las instrucciones adecuadas, en la forma y con el contenido y alcance establecidos en la normativa de prevención de riesgos laborales, sobre los riesgos y las medidas de protección, prevención y emergencia cuando se trate de actividades reglamentariamente consideradas como peligrosas o con riesgos especiales.

Sistema de Formación e Información.

Tal y como se aprecia, es una obligación empresarial del Contratista, realizar dicha formación, la cual es a su vez fundamental para optimizar los resultados en materia de prevención de riesgos de la obra. Esta formación se dará por medio de "*Fichas*", quedando registrada documentalmente la entrega y la recepción por parte del trabajador, e incluirá:

- Los procedimientos seguros de trabajo
- Los riesgos de su actividad en la obra y las medidas preventivas
- El uso correcto de los EPIS que necesita.
- La utilización correcta de las protecciones colectivas.
- La señalización utilizada en obra.
- Las actuaciones en caso de accidente, situación de emergencia, etc.
- Los teléfonos de interés.

16. Información a los trabajadores: Fichas Técnicas de Seguridad

Relación de fichas de seguridad para los diferentes oficios y operadores de maquinaria, previstos en la realización de las diferentes unidades de obra de esta Memoria de Seguridad y Salud.

16.1. Montaje-desmontaje de las Protecciones Colectivas

16.1.1. Cierre de obra con vallado provisional

Ficha Técnica montaje-desmontaje de Protecciones Colectivas:

Cierre de obra con vallado provisional

Sistema de elementos verticales y paños más o menos ciegos (según modelos utilizados), que montados en el perímetro de las obras o en determinadas zonas de ellas, permiten impedir y limitar el acceso de personas o trabajadores no autorizados al espacio de la obra que encierran.

RIESGOS:

- Caídas de personas a distinto nivel.
- Caídas de personas al mismo nivel.
- Caídas de objetos en manipulación y transporte.
- Golpes contra objetos inmóviles.
- Golpes contra objetos móviles (gancho de la grúa).
- Sobreesfuerzos durante montaje/desmontaje.
- Vuelcos del vallado.
- Además de los específicos de la actividad que protege.

PROCEDIMIENTOS DE MONTAJE:

- Si se trata de vallas prefabricadas, antes de iniciar el montaje se consultarán y seguirán las instrucciones del fabricante.
- Se empleará el personal suficiente para su montaje, a fin de evitar la incorrecta manipulación de cargas.
- En el caso de que se instalen en zonas en las que exista un riesgo de caída de altura superior a 2,00 m, los trabajadores que realicen el proceso de montaje y desmontaje deberán utilizar arnés anticaídas o cinturón de retención anclado a puntos de amarre resistentes.
- Se instalarán ancladas firmemente al suelo, mediante peanas de hormigón prefabricado o embutiendo los postes en huecos al efecto (según modelos empleados). Si se hace con huecos en el suelo, se prestará especial atención a su replanteo, colocándolos a la distancia adecuada correspondiente a la medida de los paños intermedios, y siempre colocando postes en esquinas y rincones.
- Tendrán la longitud suficiente como para cerrar por completo el espacio a proteger y las distintas partes estarán unidas entre sí.
- Cuando se coloquen en zonas cercanas a tráfico rodado, incluirán señalización y balizas luminosas durante la noche.
- Cuando sea un vallado perimetral de toda una obra, se dispondrán entradas separadas para peatones y vehículos/maquinaria.
- Cuando se apoyen en pies de hormigón, la parte saliente se colocará hacia el interior, para evitar tropiezos de personas ajenas a la obra.
- Tendrán un diseño tal y una altura suficiente como para que no puedan ser escaladas.
- En vallados de gran longitud, se dispondrán los arriostros necesarios para evitar su vuelco o desplome.
- Los materiales empleados deberán encontrarse en perfectas condiciones de uso: no estará oxidados ni rajados ni desprendidos de su pintura.

MEDIDAS PREVENTIVAS DE USO:

- No se comenzarán los trabajos hasta que no se complete el vallado y la señalización correspondiente.
- Cuando se emplee material que se haya utilizado con anterioridad, se realizará una verificación previa del mismo con el fin de comprobar su estado. Se desechará el material que se encuentre deteriorado.
- Tanto al finalizar el montaje, como periódicamente y tras periodos de inactividad, se inspeccionará el estado de todos los elementos del vallado así como el perfecto anclaje, sujeción y arriostamiento de los mismos.
- No se emplearán las entradas de vehículos para el acceso de personas.
- No se debe retirar ningún elemento sin la autorización previa del personal responsable de la ejecución de la tarea.

EQUIPOS DE PROTECCIÓN INDIVIDUAL:

- Casco de seguridad.
- Guantes de cuero.
- Calzado de seguridad.
- Gafas de seguridad antiproyecciones.
- Ropa de trabajo.
- Y todos los epis necesarios en función de las tareas que ejecute cada trabajador.

Observaciones:

Entregado por:	He leído y comprendido estas medidas de seguridad a aplicar.
Fecha y Firma.	Firmado por:

16.1.2. Señalización

Ficha Técnica montaje-desmontaje de Protecciones Colectivas:

Señalización

Sistema visual y simbólico de identificación de riesgos en las obras.

RIESGOS:

- Caídas de personas a distinto nivel.
- Caídas de personas al mismo nivel.
- Golpes contra objetos inmóviles.
- Sobreesfuerzos durante montaje/desmontaje.
- Además de los específicos de la actividad que protege.

PROCEDIMIENTOS DE MONTAJE:

- La señalización de obra debe cumplir las especificaciones establecidas por el RD 485/1997, por lo tanto no se emplazará ninguna señal que no cumpla estos requisitos.
- Antes de iniciar el montaje se consultarán y seguirán las instrucciones del fabricante, tanto si van montadas sobre pie derecho o sobre pared.
- Se instalarán ancladas firmemente al suelo, o a los puntos establecidos en el proyecto de obra.
- Aquellas señales que vayan colgadas, deberán ponerse de tal modo que el viento no pueda desplazarlas.
- Se empleará el personal suficiente para su montaje, a fin de evitar la incorrecta manipulación de cargas.
- En el caso de que se instalen en zonas en las que exista un riesgo de caída de altura superior a 2,00 m, los trabajadores que realicen el proceso de montaje y desmontaje deberán utilizar arnés anticaídas

- o cinturón de retención anclado a puntos de amarre resistentes.
- Se tomarán medidas especiales cuando se coloquen en zonas de tráfico rodado, o cuando haya riesgo de caída de objetos.
- Las señales se anclarán perfectamente, impidiendo que el viento u otras acciones puedan volarlas o desplazarlas de sus posiciones, incluso se las lleve el viento.

MEDIDAS PREVENTIVAS DE USO:

- No se comenzará la colocación de señales hasta que no se complete el vallado.
- Cuando se emplee material que se haya utilizado con anterioridad, se realizará una verificación previa del mismo con el fin de comprobar su estado. Se desechará el material que se encuentre deteriorado.
- Tanto al finalizar el montaje, como periódicamente y tras periodos de inactividad, se inspeccionará el estado de todos los elementos de señalización utilizado en obra así como el perfecto anclaje, sujeción y en su caso arriostamiento de los mismos.
- No se debe retirar ninguna señal sin sustituirla por otra, sin la autorización previa del personal responsable de la ejecución de la tarea.

EQUIPOS DE PROTECCIÓN INDIVIDUAL:

- Casco de seguridad.
- Guantes de cuero.
- Calzado de seguridad.
- Ropa de trabajo.
- Y todos los epis necesarios en función de las tareas que ejecute cada trabajador.

Observaciones:

Entregado por:	He leído y comprendido estas medidas de seguridad a aplicar.
Fecha y Firma.	Firmado por:.....

16.1.3. Protección de excavaciones

Protección del perímetro de excavaciones

Ficha Técnica montaje-desmontaje de Protecciones Colectivas:

Protección del perímetro de excavaciones

Sistema compuesto por elementos verticales y horizontales, que montados en el perímetro de las excavaciones, permiten impedir la caída de personas.

RIESGOS:

- Caídas de personas a distinto nivel.
- Caídas de personas al mismo nivel.
- Caídas de objetos en manipulación y transporte.
- Golpes contra objetos inmóviles.
- Golpes contra objetos móviles (gancho de la grúa).
- Sobreesfuerzos durante montaje/desmontaje.
- Además de los específicos de la actividad que protege.

PROCEDIMIENTOS DE MONTAJE:

- Si se trata de barandillas prefabricadas, antes de iniciar el montaje se consultarán y seguirán las instrucciones del fabricante.
- Se empleará el personal suficiente para su montaje, a fin de evitar la incorrecta manipulación de cargas.
- En el caso de que se instalen en zonas en las que exista un riesgo de caída de altura superior a 2,00 m, los trabajadores que realicen el proceso de montaje y desmontaje deberán utilizar arnés anticaídas o cinturón de retención anclado a puntos de amarre resistentes.
- Se instalarán sujetas firmemente antes del borde de excavación, mediante sistemas seleccionados para recibir los montantes, según sea el modelo utilizado. Si se hace con vainas embutidas en el hormigón fresco, se prestará especial atención a su replanteo, colocando una cada 2,50 m como máximo, y siempre al comienzo y final del tramo de peldaños, y en forjado siempre en esquinas y rincones.
- Tendrán una altura mínima de 1,00 m y estarán formadas por barandilla superior e intermedia y rodapié.
- Los materiales empleados deberán encontrarse en perfectas condiciones de uso.

MEDIDAS PREVENTIVAS DE USO:

- Cuando se emplee material que se haya utilizado con anterioridad, se realizará una verificación previa del mismo con el fin de comprobar su estado. Se desechará el material que se encuentre deteriorado.
- No se almacenarán materiales en la proximidad de los bordes de excavación.
- No se aproximará a los bordes ni se trabajará en las inmediaciones antes de que se haya finalizado por completo el montaje de las barandillas.
- No se debe retirar ningún elemento sin la autorización previa del personal responsable de la ejecución de la tarea.
- Para conformar la barandilla no se emplearán piezas o elementos que no hayan sido diseñados para tal fin.

EQUIPOS DE PROTECCIÓN INDIVIDUAL:

- Casco de seguridad.
- Guantes de cuero.
- Calzado de seguridad.
- Ropa de trabajo.
- Sistema anticaídas.
- Cinturón de retención
- Y todos los epis necesarios en función de las tareas que ejecute cada trabajador.

Observaciones:

<p>Entregado por:</p> <p>Fecha y Firma.</p>	<p>He leído y comprendido estas medidas de seguridad a aplicar.</p> <p>Firmado por:.....</p>
---	---

16.1.4. Pasarelas de seguridad

Ficha Técnica montaje-desmontaje de Protecciones Colectivas:

Pasarelas de Seguridad

Se trata de pasos o puentes de superficie horizontal por los que transitan los trabajadores para salvar huecos horizontales como zanjas u otras excavaciones de características similares.

RIESGOS:

- Caídas de personas a distinto nivel.
- Caídas de personas al mismo nivel.
- Deslizamiento o vuelco de la pasarela.
- Rotura de la plataforma horizontal (suelo).

PROCEDIMIENTOS DE MONTAJE:

- Si se trata de pasarelas prefabricadas, antes de iniciar el montaje se consultarán y seguirán las instrucciones del fabricante.
- Se instalarán en zonas en las que no exista riesgo de caída de objetos o, en caso contrario, estarán cubiertas mediante marquesinas resistentes, con el fin de prevenir dicho riesgo.
- Se empleará el personal suficiente para su montaje, a fin de evitar la incorrecta manipulación de cargas.
- En el caso de que se instalen sobre zonas en las que exista un riesgo de caída de altura superior a 2,00 m, los trabajadores que realicen el proceso de montaje deberán utilizar arnés anticaídas o cinturón de retención anclado a puntos de amarre resistentes.
- Se instalarán sobre terreno o superficie firme y nivelada. El montaje comenzará tendiendo la plataforma horizontal (suelo) y anclando ésta en ambos extremos. A continuación se colocarán las dos protecciones laterales.
- Su anchura mínima será de 60 cm.
- El suelo de la plataforma estará constituido por material antideslizante. Las protecciones laterales se anclarán solidamente a la plataforma; tendrán una altura mínima de 1,00 m y estarán formadas por barandilla superior e intermedia y rodapié.

MEDIDAS PREVENTIVAS DE USO:

- Comprobar que la pasarela está limitada en ambos laterales por sus respectivas protecciones y que, en su caso, los bordes de la zanja o de la excavación próximos a la zona de ubicación de dicha pasarela están protegidos con sistemas provisionales de protección.
- Comprobar que la pasarela está anclada en sus extremos y que no puede deslizarse o volcar.
- No se almacenarán materiales sobre la plataforma (suelo).

EQUIPOS DE PROTECCIÓN INDIVIDUAL:

- Casco de seguridad.
- Guantes de cuero.
- Calzado de seguridad.
- Gafas de seguridad antiproyecciones.
- Ropa de trabajo.
- Y todos los epis necesarios en función de las tareas que ejecute cada trabajador.

Observaciones:

<p>Entregado por:</p> <p>Fecha y Firma.</p>	<p>He leído y comprendido estas medidas de seguridad a aplicar.</p> <p>Firmado por:.....</p>
---	--

16.2. Montaje-desmontaje de Medios Auxiliares

16.2.1. Entibación de zanjas

Ficha Técnica montaje-desmontaje de Medios Auxiliares:

Entibación de zanjas

Sistema constituido por elementos metálicos prefabricados (paneles) o de madera, acodalados entre sí mediante puntales o gatos. Se utilizan para evitar el desplome de las paredes verticales de las zanjas de excavación.

RIESGOS:

- Desplome del entibado.
- Caídas de personas a distinto nivel.
- Caídas de personas al mismo nivel.
- Caídas de objetos en manipulación y transporte.
- Golpes contra objetos inmóviles.
- Sobreesfuerzos durante montaje/desmontaje.
- Además de los específicos de la actividad que protege.

PROCEDIMIENTOS DE MONTAJE:

- Si se trata de entibaciones prefabricadas, antes de iniciar el montaje se consultarán y seguirán las instrucciones del fabricante.
- El montaje y desmontaje se llevará a cabo por trabajadores cualificados.
- Se empleará el personal suficiente para su montaje y desmontaje, a fin de evitar la incorrecta manipulación de cargas.
- Cuando el montaje o desmontaje se realice desde la parte superior de la zanja y ésta tenga una profundidad mayor de 2,00 m, los trabajadores encargados de realizar estas operaciones deberán utilizar arnés anticaídas o cinturón de sujeción anclado a puntos de amarre resistentes.
- La entibación será lo suficientemente cuajada para soportar el máximo empuje de las tierras en las condiciones más desfavorables. Los codales se situarán a una distancia vertical y horizontal adecuada.
- Los materiales empleados (paneles metálicos, piezas de madera, codales, cuñas, etc.) deberán encontrarse en perfectas condiciones de uso.
- El montaje se iniciará por la parte superior de la zanja. El desmontaje se realizará por franjas horizontales comenzando por la parte inferior de la excavación.
- Si disponen de protecciones en su coronación éstas se anclarán a la estructura de la propia entibación; tendrán una altura mínima de 1,00 m y estarán formadas por barandilla superior e intermedia y rodapié

MEDIDAS PREVENTIVAS DE USO:

- Tanto al comienzo de la jornada laboral, como antes de iniciarse los trabajos, se inspeccionará su estado y se tensarán, en su caso, los codales que se hayan aflojado. Asimismo, deberá comprobarse la existencia de posibles corrimientos de tierras. Estas revisiones se extremarán tras haberse producido heladas, periodos de lluvias persistentes o de inactividad.
- En el caso de que se depositen materiales cerca de los bordes de la excavación, éstos se mantendrán a una distancia suficiente para evitar sobrecargas que puedan producir el desplome de la entibación y el consiguiente desmoronamiento de las paredes de la zanja.
- El descenso y ascenso desde el fondo de la excavación se realizará a través de torres de acceso, escaleras fijas o de mano y, en ningún caso, utilizando la propia entibación.
- Se prestará atención durante el tránsito por el fondo de la excavación para evitar golpes contra los codales.

EQUIPOS DE PROTECCIÓN INDIVIDUAL:

- Casco de seguridad.
- Guantes de cuero.
- Calzado de seguridad.
- Gafas de seguridad antiproyecciones.
- Ropa de trabajo.
- Sistema anticaídas (en su caso).
- Cinturón de retención (en su caso).
- Y todos los epis necesarios en función de las tareas que ejecute cada trabajador.

Observaciones:

--

Entregado por:	He leído y comprendido estas medidas de seguridad a aplicar.
Fecha y Firma.	Firmado por:

16.2.2. Encofrados de muros

Ficha Técnica montaje-desmontaje de Medios Auxiliares:

Encofrado de muros

Sistema constituido por elementos metálicos prefabricados (paneles) o de madera (entablado) destinado a conformar los muros de hormigón hasta que se produzca el endurecimiento del hormigón vertido en el mismo.

El encofrado se puede realizar en una (muros encofrados a una cara) o en las dos caras del muro (muros encofrado a dos caras).

RIESGOS:

- Desplome del encofrado.
- Caídas de personas a distinto nivel.
- Caídas de personas al mismo nivel.
- Caídas de objetos en manipulación y transporte.
- Golpes contra objetos inmóviles.
- Golpes contra objetos móviles (gancho de la grúa).
- Sobreesfuerzos durante montaje/desmontaje.
- Además de los específicos de la actividad que protege.

PROCEDIMIENTOS DE MONTAJE:

- Si se trata de encofrados prefabricados, antes de iniciar el montaje se consultarán y seguirán las instrucciones del fabricante.
- El montaje y desmontaje se llevará a cabo por trabajadores cualificados.
- Se empleará el personal suficiente para su montaje y desmontaje, a fin de evitar la incorrecta manipulación de cargas.
- Los materiales empleados (paneles metálicos, entablado de madera, puntales, etc.) deberán encontrarse en perfectas condiciones de uso.
- Cuando el montaje o desmontaje se realice a una altura mayor de 2,00 m, los trabajadores encargados de realizar estas operaciones deberán utilizar arnés anticaídas o cinturón de sujeción anclado a puntos de amarre resistentes.
- En aquellos casos en los que el encofrado se realice en los dos caras del muro, se comenzará instalando los paneles enfrentados. Los tirantes se situarán a la distancia establecida y se tensarán al máximo.
- Cuando el encofrado se ejecute a una cara, se anclará convenientemente la base del mismo y se apuntalarán los paneles metálicos o el entablado de madera.
- El desmontaje se realizará por franjas horizontales comenzando por la parte superior del encofrado.
- Si se dispone de protecciones en su coronación éstas se anclarán a la estructura del propio encofrado; tendrán una altura mínima de 1,00 m y estarán formadas por barandilla superior e intermedia y rodapié.

MEDIDAS PREVENTIVAS DE USO:

- Tanto al comienzo de la jornada laboral, como antes de iniciarse los trabajos, se inspeccionará su estado y se tensarán, en su caso, los tirantes y los puntales que se hayan aflojado. Asimismo, deberá

comprobarse la existencia de posibles corrimientos de tierras. Estas revisiones se extremarán tras haberse producido heladas, periodos de lluvias persistentes o de inactividad.

- En el caso de que se depositen materiales cerca de los bordes de la excavación, éstos se mantendrán a una distancia suficiente para evitar sobrecargas que puedan producir el desmoronamiento de las paredes de la citada excavación y el consiguiente desplome del encofrado.
- El ascenso y descenso desde la plataforma de trabajo se realizará a través de torres de acceso, escaleras fijas o de mano y, en ningún caso, utilizando el propio encofrado.
- Durante las operaciones de traslado de los materiales componentes del encofrado no se debe permanecer bajo el radio de acción de la grúa. En aquellos casos en los que se tengan que transportar paneles de grandes dimensiones, se utilizarán cuerdas para guiar las cargas.
- Antes de concluir la jornada se debe comprobar que todos los paneles y entablados se encuentran convenientemente rigidizados o apuntalados.
- No se deben retirar los tirantes, puntales o cualquier otro elemento sin la autorización previa del personal responsable de la ejecución de la tarea.

EQUIPOS DE PROTECCIÓN INDIVIDUAL:

- Casco de seguridad.
- Guantes de cuero.
- Calzado de seguridad.
- Gafas de seguridad antiproyecciones.
- Sistema anticaídas (en su caso).
- Cinturón de sujeción (en su caso).
- Ropa de trabajo.
- Y todos los epis necesarios en función de las tareas que ejecute cada trabajador.

Observaciones:

<p>Entregado por:</p> <p>Fecha y Firma.</p>	<p>He leído y comprendido estas medidas de seguridad a aplicar.</p> <p>Firmado por:.....</p>
---	---

16.3. Oficios

16.3.1. Trabajos en excavaciones

Ficha Técnica de Seguridad para Oficios:

Trabajos en excavaciones

Trabajos de excavación y terraplenado del terreno hasta dejarlo a cota de rasante definitiva.
Transporte de tierras al vertedero.

RIESGOS MÁS FRECUENTES:

- Caídas desde el borde la excavación.
- Excesivo nivel de ruido.
- Atropello de personas.
- Vuelco, choque y falsas maniobras de la maquinaria de excavación.
- Interferencias con conducciones enterradas.
- Distorsión de los flujos de tránsito habituales.

ACTIVIDADES DE PREVENCIÓN Y PROTECCIONES COLECTIVAS:

- Antes del inicio de los trabajos, inspeccionar la obra con el fin detectar posibles grietas o movimientos

del terreno.

- No trabaje cerca de postes eléctricos que no sean estables.
- Elimine los árboles o arbustos, cuyas raíces queden al descubierto.
- No circular con vehículos a una distancia inferior a 2,00 metros del borde de la excavación.
- Mantenga los accesos de circulación interna sin montículos de tierra ni hoyos.
- Señalice el vaciado de la excavación con balizamientos y vallas, a una distancia mínima de 2,00 metros. Si el extremo de la excavación queda dentro del área de trabajo de la obra y durante un breve plazo de tiempo, se podrá señalar con yeso esta mínima distancia de seguridad de 2,00 metros.
- Disponga pasos provisionales de acceso rodado para el vecindario, en la medida de lo posible.
- Cuando trabaje en taludes que ofrezcan peligro de caída se dispondrán los puntos de amarre para el enganche del arnés de seguridad.

EQUIPOS DE PROTECCIÓN INDIVIDUAL:

- Arnés de seguridad.
- Casco de seguridad.
- Trajes impermeables (en tiempo lluvioso).
- Botas impermeables.

Observaciones:

<p>Entregado por:</p> <p>Fecha y Firma.</p>	<p>He leído y comprendido estas medidas de seguridad a aplicar.</p> <p>Firmado por:.....</p>
---	--

16.3.2. Trabajos en muros

Muros de contención

Ficha Técnica de Seguridad para Oficios:

Trabajos en Muros de Contención

Se realizará una limpieza y nivelación del solar.
 El replanteo de soportes y bataches irá secuencialmente organizado según la distribución de las zapatas medianeras.
 Se tendrá precaución en la organización de las catas.
 Es importante que nuestro soporte quede en el tercio central del batache.
 El soporte del vecino estará centrado entre dos catas.
 Se realizarán trabajos de refinado en el trasdós del muro espolvoreándolo de cemento que crea una costra que mantiene la verticalidad.
 Se colocará el hormigón de regularización y el encofrado total del muro.
 Se dispondrá siempre de un mallazo de retracción.
 Antes del hormigonado se colocará las armaduras de abajo hacia arriba.
 El hormigonado se realizará desde una altura tal que no se produzca segregación del hormigón.
 Se realizará un replanteo del espesor del muro.
 Se encofrará y hormigonará a ser posible todo continuo hasta el zuncho de coronación.
 Se retirarán los encofrados.
 El curado se realizará lo más pronto posible, a las horas de más calor, y de forma continua durante las dos primeras semanas y de forma más distanciada las dos siguientes.

RIESGOS MÁS FRECUENTES:

- Caída de personas al mismo nivel.
- Caída de personas a distinto nivel.
- Caída de objetos en manipulación.
- Caída de objetos por desplome o por derrumbamiento.
- Choques y golpes contra objetos inmóviles.
- Sobreesfuerzos o posturas inadecuadas.
- Choques y golpes contra objetos móviles.
- Exposición a radiaciones.
- Contactos térmicos.
- Contactos eléctricos.
- Iluminación inadecuada.
- Atropello y golpes con vehículos.
- Golpes y cortes por objetos o herramientas.
- Pisadas sobre objetos.
- Atrapamiento o aplastamiento por o entre objetos.

ACTIVIDADES DE PREVENCIÓN Y PROTECCIONES COLECTIVAS:

- Cuando se realicen trabajos simultáneos en niveles superpuestos, proteja a los trabajadores de los niveles inferiores con redes, viseras o elementos de protección equivalentes.
- Evite la permanencia o paso de personas bajo cargas suspendidas, acotando las áreas de trabajo.
- Suspnda los trabajos cuando llueva, nieve o exista viento con una velocidad superior a 50 Km /h, en este último caso se retirarán los materiales y herramientas que puedan desprenderse.
- Diariamente revise el estado de los aparatos de elevación y cada tres meses se realizará una revisión total de los mismos.
- Los operarios encargados del montaje o manejo de armaduras irán provistos de guantes y calzado de seguridad, mandiles, arnés y portaherramientas.
- Los operarios que manejen el hormigón llevarán guantes y botas que protejan su piel de contacto del mismo.
- Cuando el vertido del hormigón se realice por el sistema de bombeo neumático o hidráulico, los tubos de conducción estarán convenientemente anclados y pondrá especial cuidado en limpiar la tubería después del hormigonado, pues la presión de salida de los áridos puede ser causa de accidente. A la menor señal de obstrucción deberá suspenderse el bombeo como primera precaución.
- Las armaduras cuélguelas para su transporte por medio de eslingas bien enlazadas y provistas en sus ganchos de pestillos de seguridad.
- En las instalaciones de energía eléctrica para elementos auxiliares de accionamiento eléctrico, como hormigoneras y vibradores, se dispondrá a la llegada de los conductores de acometida un interruptor diferencial según el reglamento electrotécnico para baja tensión.
- Cuando se utilicen vibradores eléctricos, éstos serán de doble aislamiento.

EQUIPOS DE PROTECCIÓN INDIVIDUAL:

- Casco de seguridad.
- Guantes impermeabilizados y de cuero.
- Calzado de seguridad.
- Botas de goma o PVC de seguridad.
- Gafas de seguridad antiproyecciones.
- Ropa de trabajo.
- Trajes impermeables para tiempo lluvioso.

Observaciones:

<p>Entregado por:</p> <p>Fecha y Firma.</p>	<p>He leído y comprendido estas medidas de seguridad a aplicar.</p> <p>Firmado por:.....</p>
---	--

16.3.3. Trabajos en zapatas

Ficha Técnica de Seguridad para Oficios:

Operario de trabajos en Zapatas

Los fondos de excavación, así como las paredes estarán limpios, sin materiales sueltos.

Las armaduras estarán ferralladas en taller.

Se colocarán separadores de las armaduras sobre el fondo y paredes de la excavación.

Los arranques de los pilares se sujetarán para evitar su desplazamiento al verter el hormigón mediante tablonos de madera o perfiles metálicos.

El hormigonado se realizará mediante canaletas para evitar que el hormigón se segregue y lo iremos vibrando tal y como se vaya hormigonando.

RIESGOS MÁS FRECUENTES:

- Desplome de tierras.
- Deslizamiento de la coronación de los pozos de cimentación.
- Caída de personas desde el borde los pozos.
- Dermatitis por contacto con el hormigón.
- Lesiones por heridas punzantes en manos y pies.
- Electrocutión.
- Caída de objetos en manipulación.
- Sobreesfuerzos o posturas inadecuadas.
- Choques y golpes contra objetos móviles.
- Proyección de fragmentos o partículas.

ACTIVIDADES DE PREVENCIÓN Y PROTECCIONES COLECTIVAS:

- No acopie materiales ni permita el paso de vehículos al borde los pozos y zanjas de cimentación.
- Procure introducir la ferralla totalmente elaborada en el interior de las zapatas para no realizar las operaciones de atado en su interior.
- Los vibradores eléctricos estarán conectados a tierra.
- Se revisará el estado del vibrador eléctrico antes de cada hormigonado.
- Para las operaciones de hormigonado y vibrado desde posiciones sobre la zapata se establecerán plataformas de trabajo móviles, formadas por un mínimo de tres tablonos que se dispondrán perpendicularmente al eje de la zapata.
- Se prohibirá la circulación bajo cargas suspendidas.
- Se acotarán las zonas de trabajo para evitar caídas en los pozos abiertos y no hormigonados.
- Se realizará el transporte de armaduras mediante eslingas enlazadas y provistas de ganchos con pestillos de seguridad.
- Se colocarán protectores en las puntas de las armaduras salientes.

EQUIPOS DE PROTECCIÓN INDIVIDUAL:

- Casco de seguridad.
- Guantes de cuero y de goma.
- Calzado de seguridad.
- Botas de goma o PVC de seguridad.
- Gafas de seguridad antiproyecciones.
- Mono de trabajo.
- Trajes impermeables para tiempo lluvioso.

Observaciones:

Entregado por:

He leído y comprendido estas medidas de seguridad a aplicar.

Fecha y Firma.

Firmado por:.....

16.4. Operadores de maquinaria de obra

16.4.1. General: Operario de maquinaria de obra

Ficha Técnica de Seguridad Operadores de máquinas:

Operadores de maquinaria de obra

En general, los operarios que participan en la obra realizando maniobrando la maquinaria de movimiento de tierras, es decir:

- Pala excavadora.
- Retroexcavadora.
- Riper.
- Dozers (Anglodozer, Tildozer, etc.).
- Niveladora.
- Tractor.
- etc.

presentan una serie de riesgos más o menos comunes que deberán conocer, así como una serie de medidas preventivas que deben tener en cuenta.

Así pues esta Ficha Técnica de Seguridad, supone un resumen global de dichas actuaciones en obra.

RIESGOS MÁS FRECUENTES:

- Atropello.
- Vuelco de la máquina.
- Choque contra otros vehículos.
- Quemaduras.
- Atrapamientos.
- Caída de personas desde la máquina.
- Golpes.
- Ruido propio y de conjunto.
- Vibraciones.

ACTIVIDADES DE PREVENCIÓN Y PROTECCIONES COLECTIVAS:

- Para subir o bajar de la máquina, utilice los peldaños y asideros dispuestos para tal función, evitará lesiones por caída.
- No suba utilizando las llantas, cubiertas, cadenas y guardabarros, evitará accidentes por caída.
- Suba y baje de la maquinaria de forma frontal asiéndose con ambas manos; es más seguro.
- No salte nunca directamente al suelo, si no es por peligro inminente para usted.
- No trate de realizar -ajustes- con la máquina en movimiento o con el motor en funcionamiento, puede sufrir lesiones.
- No permita que personas no autorizadas accedan a la máquina, pueden provocar accidentes o lesionarse.
- No trabaje con la máquina en situación de avería o semiavería. Repárela primero, luego reincide el trabajo.
- Para evitar lesiones, apoye en el suelo la cuchara, pare el motor, ponga el freno de mano y bloquee la máquina; a continuación realice las operaciones de servicio que necesite.
- No libere los frenos de la máquina en posición de parada, si antes no ha instalado los tacos de inmovilización en las ruedas.
- Vigile la presión de los neumáticos (si son de neumáticos), trabaje con el inflado a la presión recomendada por el fabricante de la máquina.

NORMAS DE ACTUACIÓN Y COMPORTAMIENTO PARA EL OPERADOR DE LA MÁQUINA:

A) Respecto al funcionamiento de la máquina deberá:

- Conocer las características de la máquina y el espacio necesario para maniobrar.
- Si el espacio disponible de maniobra es reducido, deberá señalizarse y balizar la zona de la misma.

- Regular el asiento a la comodidad, estatura y peso del conductor.

B) Respecto a la zona de trabajo deberá:

- Conocer el Plan de circulación de la obra e informarse diariamente de los trabajos realizados que puedan constituir riesgo, tales como zanjas, tendidos de cables, etc.
- Conocer la altura de la máquina circulando y trabajando, así como las zonas de altura limitadas o estrechas,
- Circular con precaución y velocidad lenta, para evitar la formación de polvo.
- Realizar un buen mantenimiento de las zonas de circulación.

C) Al empezar el trabajo deberá:

- Mirar alrededor de la máquina para observar las posibles fugas de aceite, las piezas o conducciones en mal estado, etc.
- Comprobar los faros, las luces de posición, los intermitentes y las luces de stop.
- Comprobar el estado de los neumáticos en cuanto a presión y cortes en los mismos.
- Comprobar los niveles de aceite y agua.
- Limpiar los espejos y retrovisores, el limpia-parabrisas y quitar todo lo que pueda dificultar la visibilidad antes de poner en marcha la máquina.
- No dejar trapos en el compartimento del motor.
- El puesto de conducción tiene que estar limpio, quitar el aceite, la grasa, el fango del suelo y del acceso a la cabina.
- En invierno realizar las mismas operaciones cuando haya nieve o hielo.
- No dejar en el suelo de la cabina de conducción objetos como herramientas o trapos, etc. Utilizar para ello la caja de herramientas.

D) Al arrancar la máquina deberá:

- Comprobar que ninguna persona se encuentra en las cercanías de la máquina, y si hay alguien hacer que se aparte de sus inmediaciones.
- Secarse las manos y quitarse el fango de los zapatos.
- Utilizar las empuñaduras y estribos para subir; si están estropeados se repararán.
- Verificar la regulación del asiento.
- Seguir las instrucciones del manual del constructor y en particular:

1. Colocar todos los mandos en punto muerto.
2. Sentarse antes de poner en marcha el motor.
3. Quedarse sentado al conducir.
4. Verificar que las indicaciones de los controles son normales.
5. No arrancar el motor en locales cerrados.
6. En un lugar despejado y seguro verificar el buen funcionamiento de los frenos principales y de parada, hacer girar el volante en los dos sentidos a pequeña velocidad o maniobrar con las palancas, colocar las diferentes marchas.

E) Durante el desarrollo de las operaciones de trabajo deberá:

- No subir pasajeros.
- No dejar estacionar a nadie en los alrededores de la máquina.
- No utilizar la pala como andamio o apoyo para subir personas.
- No colocar la cuchara por encima de la cabina del camión.
- Antes de efectuar cualquier desplazamiento con la máquina mirar alrededor, observando que no hay nadie trabajando en sus inmediaciones.
- Antes desplazarse en carretera se deberán bloquear los estabilizadores con los mecanismos previstos al efecto.
- Respetar en todo momento la señalización.
- Circular a las distancias de seguridad de las zanjas, taludes y toda alteración del terreno que pueda posibilitar el vuelco de la máquina.
- Las pendientes y las crestas de los taludes deben estar limpias antes de empezar el trabajo.
- No subir ni bajar nunca en marcha, aunque sea a poca velocidad.
- Colocar el camión paralelamente a la máquina.
- Cargar camiones con precaución. Cuando no se tenga práctica probar con dos postes y una barra horizontal.
- Trabajar siempre que sea posible con el viento posterior, de esta manera el polvo no impedirá la visibilidad.
- Si el conductor del camión ha abandonado la cabina, comprobar que no se encuentra en el radio de trabajo de la máquina.
- Cuando el suelo está en pendiente, frenar la máquina y trabajar con el equipo orientado hacia la pendiente.
- Siempre que sea posible, colocar el equipo sobre una superficie llana, preparada y situada lo suficientemente lejos de zonas con riesgo derrumbamiento.
- No bajar de lado.

- Para desplazarse sobre un terreno en pendiente orientar el brazo hacia la parte de abajo, tocando casi el suelo.
- Para extracción trabajar de cara a la pendiente.
- Al parar, orientar el equipo hacia la parte alta de la pendiente y apoyarlo en el suelo.
- Una pendiente se baja con la misma velocidad a la que se sube.
- No bajar nunca una pendiente con el motor parado o en punto muerto, bajar con una marcha puesta.
- No derribar con la cuchara elementos de construcción en los que la altura por encima del suelo es superior a la longitud de la proyección horizontal del brazo en acción.
- Tapar los huecos del suelo antes de circular. Si esto no es posible balizar la zona.
- Cuando se realicen rampas, no utilizar vigas de madera o hierro que puedan dejar oquedades.
- Equipar la cabina de una estructura que proteja al conductor contra la caída de materiales.
- No trabajar en las proximidades de una línea eléctrica aérea con tensión sin asegurarse que se han tomado las distancias mínimas de seguridad.
- Cuando se circula por un camino junto a una línea eléctrica hay que tener en cuenta las sinuosidades, baches y demás irregularidades del mismo a la hora de calcular las distancias mínimas.
- Para líneas de menos de 66.000 Voltios, la distancia será como mínimo de 3 metros y de 5 metros para las de más de 66.000 Voltios. Así mismo para evitar las formaciones de Arco al trabajar próximos a líneas aéreas respetar las distancias anteriores.

F) Al finalizar la jornada de trabajo deberá:

- Cuando llene el depósito, no fumar y tener el motor parado.
- Colocarse a favor del viento para no quedar salpicado con el carburante.
- Cerrar bien el tapón del depósito.
- Es preferible parar la máquina en terreno llano, calzar las ruedas y apoyar el equipo en el suelo.
- El suelo donde se estacione la máquina será firme y sólido; en invierno no estacionar la máquina en el barro o en charcos de agua, ya que se puede helar.
- Para parar la máquina, consultar el manual del constructor.
- Colocar todos los mandos en punto muerto.
- Colocar el freno de parada y desconectar la batería.
- Quitar la llave de contacto y guardarla el maquinista, así mismo cerrar la puerta de la cabina.
- Bajar la cabina utilizando las empuñaduras y escalones diseñados para ello. Siempre mirando a la máquina.

G) Al realizar cambios del equipo de trabajo deberá:

- Elegir un emplazamiento llano y bien despejado.
- Las piezas desmontadas se evacúan del lugar de trabajo.
- Seguir escrupulosamente las indicaciones del constructor.
- Antes desconectar los circuitos hidráulicos bajar la presión de los mismos.
- Para el manejo de las piezas utilizar guantes.
- Si el conductor necesita un ayudante, le explicará con detalle qué es lo que debe hacer y lo observará en todo momento.

H) Si tiene averías en la zona de trabajo deberá:

- Bajar el equipo al suelo, parar el motor y colocar el freno, siempre que esto sea posible.
- Colocar las señales adecuadas indicando la avería de la máquina.
- Si se para el motor, parar inmediatamente la máquina, ya que se corre el riesgo de quedarse sin frenos ni dirección.
- Para cualquier avería releer el manual del constructor. No hacerse remolcar nunca para poner el motor en marcha.
- No servirse nunca de la pala para levantar la máquina.
- Para cambiar un neumático colocar una base firme para subir la máquina.

I) Para el transporte de la máquina deberá:

- Estacionar el remolque en zona llana.
- Comprobar que la longitud de remolque es la adecuada para transportar la máquina.
- Comprobar que las rampas de acceso pueden soportar el peso de la máquina.
- Quitar la llave de contacto.
- Sujetar fuertemente las ruedas a la plataforma del terreno.

J) Para realizar el mantenimiento en la zona de trabajo deberá:

- Colocar la máquina en terreno llano. Bloquear las ruedas o las cadenas.
- Desconectar la batería para impedir un arranque súbito de la máquina.
- No quedarse entre las ruedas o sobre las cadenas, bajo la cuchara o el brazo.
- No colocar nunca una pieza metálica encima de los bornes de la batería.
- Utilizar un medidor de carga para verificar la batería.
- No utilizar nunca un mechero o cerillas para ver dentro del motor.
- Aprender a utilizar los extintores.
- Conservar la máquina en buen estado de limpieza.

K) Para realizar el mantenimiento en taller, deberá:

- Antes de empezar las reparaciones, es conveniente limpiar la zona a reparar.
- No limpiar nunca las piezas con gasolina. Trabajar en un local ventilado.
- NO FUMAR.
- Antes de empezar las reparaciones, quitar la llave de contacto, bloquear la máquina y colocar letreros indicando que no se manipulen los mecanismos.
- Si varios mecánicos trabajan en la misma máquina, sus trabajos deberán ser coordinados y conocidos entre ellos.
- Dejar enfriar el motor antes de quitar el tapón del radiador.
- Bajar la presión del circuito hidráulico antes de quitar el tapón de vaciado, así mismo cuando se realice el vaciado del aceite vigilar que no esté quemando.
- Si se tiene que dejar elevado el brazo y la cuchara, se procederá a su inmovilización antes de empezar el trabajo.
- Realizar la evacuación de los gases del tubo de escape directamente al exterior del local.
- Cuando se arregle la tensión de las correas del motor, éste estará parado.
- Antes de arrancar el motor, comprobar que no se haya dejado ninguna herramienta encima del mismo.
- Utilizar guantes y zapatos de seguridad.

L) Para realizar el mantenimiento de los neumáticos deberá:

- Para cambiar una rueda, colocar los estabilizadores.
- No utilizar nunca la pluma o la cuchara para levantar la máquina.
- Utilizar siempre una caja de inflado, cuando la rueda no está sobre la máquina.
- Cuando se esté inflando una rueda no permanecer enfrente de la misma sino en el lateral.
- No cortar ni soldar encima de una llanta con el neumático inflado.

M) Para realizar el examen de la máquina:

- La máquina antes de empezar cualquier trabajo, deberá ser examinada en todas sus partes.
- Los exámenes deben renovarse todas las veces que sean necesarias y fundamentalmente cuando haya habido un fallo en el material, en la máquina, en las instalaciones o los dispositivos de seguridad habiendo producido o no un accidente.
- Todos estos exámenes los realizará el encargado o personal competente designado por el mismo. El nombre y el cargo de esta persona se consignarán en un libro de registro de seguridad, el cual lo guardará el encargado.

N) Prohibiciones en esta obra para Ud. como conductor de la máquina:

- Tiene prohibido ingerir bebidas alcohólicas antes y durante el trabajo.
- Tiene prohibido fumar cualquier tipo de drogas e ingerir por ninguna vía ningún tipo de drogas.
- Tiene prohibido utilizar el teléfono móvil ni enviar mensajes a través del mismo.
- Tiene prohibido tomar medicamentos sin prescripción facultativa, especialmente tranquilizantes.
- Tiene prohibido realizar carreras, ni bromas a los demás conductores.
- Tiene prohibido transportar a nadie en la cuchara.
- Tiene prohibido dejar que un ayudante suyo toque los mandos de la máquina.

RECUERDE SIEMPRE:

- Que Ud. se encuentra en una obra en la cual han sido prohibidos estos puntos anteriores.
- No realice actuaciones contrarias a estas prohibiciones.
- Esta obra se rige por unas Normas de Seguridad que debe respetar por obligación legal, conforme se especifica en el R.D. 1627/97. Cumpla las instrucciones que se le indican por su seguridad y la de sus compañeros.

RECUERDE SIEMPRE:

1) Que Ud. será responsable del - Delito de imprudencia- (Art. 565, 586 o 600 del Código Penal) derivado de la inobservancia de esta advertencia.

2) Que Ud. va a firmar este documento como -Enterado- por lo que una copia del mismo deberá quedar en su propiedad con objeto de poder consultarlo.

Exija ahora que le expliquen cualquier apartado del mismo si no lo entiende.

EQUIPOS DE PROTECCIÓN INDIVIDUAL:

- Gafas antiproyecciones.
- Casco de seguridad (de uso obligatorio para abandonar la cabina).
- Ropa de trabajo.
- Guantes de cuero.

- Guantes de goma o de PVC
- Cinturón elástico antivibratorio.
- Calzado de seguridad.
- Botas impermeables (terreno embarrado).

Observaciones:

Entregado por:

He leído y comprendido estas medidas de seguridad a aplicar.

Fecha y Firma.

Firmado por:.....

16.4.2. Maquinaria para el movimiento de tierras

Retroexcavadora

Ficha Técnica de Seguridad Operadores de máquinas:

Operario de Retroexcavadora

La cuchara de dientes intercambiables y con cuchillas laterales, está montada en la extremidad del brazo, articulado en cabeza de pluma; ésta a su vez, está articulada sobre la plataforma.

La operación de carga se efectúa por tracción hacia la máquina en tanto que la extensión del brazo permite la descarga.

Este equipo permite una ejecución precisa, rápida y la dirección del trabajo está constantemente controlada. La fuerza de ataque de la cuchara es mucho mayor que en la dragalina, lo cual permite utilizarla en terrenos relativamente duros. Las tierras no pueden depositarse más que a una distancia limitada por el alcance de los brazos y las plumas.

La apertura de zanjas destinadas a las canalizaciones, a la colocación de cables y de drenajes, se facilita con este equipo; la anchura de la cuchara es la que determina la de la zanja. Ésta máquina se utiliza también para la colocación e instalación de los tubos y drenes de gran diámetro y para efectuar el relleno de la excavación.

Cuando el sitio disponible lo permita se utiliza ese mismo equipo para efectuar las excavaciones en zanja requeridas para las cimentaciones de edificios.

RIESGOS MÁS FRECUENTES:

- Atropello.
- Vuelco de la máquina.
- Choque contra otros vehículos.
- Atrapamientos.
- Caída de personas desde la máquina.
- Golpes.
- Ruido propio y de conjunto.
- Vibraciones.
- Polvo.
- Quemaduras (trabajos de mantenimiento).

ACTIVIDADES DE PREVENCIÓN Y PROTECCIONES COLECTIVAS:

- Para subir o bajar de la máquina, se utilizan los peldaños y asideros dispuestos para tal función, evitará lesiones por caída.
- No suba utilizando las llantas, cubiertas cadenas y guardabarros, evitará accidentes por caída.
- Suba y baje de la máquina de forma frontal, asiéndose con ambas manos, es más seguro.

- No salte nunca directamente al suelo.
- No trate de realizar ajustes con la máquina en movimiento o con el motor en funcionamiento, puede sufrir lesiones.
- No permita que personas no autorizadas accedan a la maquina, puede provocar accidentes o lesionarse.
- Quedará totalmente prohibido la utilización de móviles (teléfono móvil particular) durante el manejo de la maquinaria.
- No trabaje con la máquina en situación de avería o semiavería. Repárela primero, luego reinicie el trabajo.
- Para evitar lesiones, apoye en suelo la cuchara, pare el motor, ponga el freno de mano y bloquee la máquina, a continuación realice las operaciones de servicio que necesite.
- No liberará los frenos de la máquina en posición de parada, si antes no ha instalado los tacos de inmovilización en las ruedas.
- Vigilará la presión de los neumáticos y trabajará con el inflado a la presión recomendada por el fabricante de la máquina.
- Se prohibirá que los conductores abandonen la máquina con el motor en marcha.
- Se prohibirá que los conductores abandonen la pala con la cuchara izada y sin apoyar en el suelo.
- Se prohibirá transportar personas en el interior de la cuchara.
- Se prohibirá arrancar el motor sin antes cerciorarse de que no hay nadie en el área de operación de la pala.
- Los conductores se cerciorarán de que no existe peligro para los trabajadores que se encuentren en el interior de pozos o zanjas próximos al lugar de excavación.
- A los conductores se les comunicará por escrito la siguiente normativa preventiva, antes del inicio de los trabajos.

NORMAS DE ACTUACIÓN Y COMPORTAMIENTO PARA EL OPERADOR DE ESTA MÁQUINA:

A) Respecto al funcionamiento de la máquina deberá:

- Conocer las características de la máquina y el espacio necesario para maniobrar.
- Si el espacio disponible de maniobra es reducido, deberá señalizarse y balizar la zona de la misma.
- Regular el asiento a la comodidad, estatura y peso del conductor.

B) Respecto a la zona de trabajo deberá:

- Conocer el Plan de circulación de la obra e informarse diariamente de los trabajos realizados que puedan constituir riesgo, tales como zanjas, tendidos de cables, etc.
- Conocer la altura de la máquina circulando y trabajando, así como las zonas de altura limitadas o estrechas,
- Circular con precaución y velocidad lenta, para evitar la formación de polvo.
- Realizar un buen mantenimiento de las zonas de circulación.

C) Al empezar el trabajo deberá:

- Mirar alrededor de la máquina para observar las posibles fugas de aceite, las piezas o conducciones en mal estado, etc.
- Comprobar los faros, las luces de posición, los intermitentes y las luces de stop.
- Comprobar el estado de los neumáticos en cuanto a presión y cortes en los mismos.
- Comprobar los niveles de aceite y agua.
- Limpiar los espejos y retrovisores, el limpia-parabrisas y quitar todo lo que pueda dificultar la visibilidad antes de poner en marcha la máquina.
- No dejar trapos en el compartimento del motor.
- El puesto de conducción tiene que estar limpio, quitar el aceite, la grasa, el fango del suelo y del acceso a la cabina.
- En invierno realizar las mismas operaciones cuando haya nieve o hielo.
- No dejar en el suelo de la cabina de conducción objetos como herramientas o trapos, etc. Utilizar para ello la caja de herramientas.

D) Al arrancar la máquina deberá:

- Comprobar que ninguna persona se encuentra en las cercanías de la máquina, y si hay alguien hacer que se aparte de sus inmediaciones.
- Secarse las manos y quitarse el fango de los zapatos.
- Utilizar las empuñaduras y estribos para subir; si están estropeados se repararán.
- Verificar la regulación del asiento.
- Seguir las instrucciones del manual del constructor y en particular:

1. Colocar todos los mandos en punto muerto.
2. Sentarse antes de poner en marcha el motor.
3. Quedarse sentado al conducir.
4. Verificar que las indicaciones de los controles son normales.
5. No arrancar el motor en locales cerrados.
6. En un lugar despejado y seguro verificar el buen funcionamiento de los frenos principales y de parada,

hacer girar el volante en los dos sentidos a pequeña velocidad o maniobrar con las palancas, colocar las diferentes marchas.

E) Durante el desarrollo de las operaciones de trabajo deberá:

- No subir pasajeros.
- No dejar estacionar a nadie en los alrededores de la máquina.
- No utilizar la pala como andamio o apoyo para subir personas.
- No colocar la cuchara por encima de la cabina del camión.
- Antes de efectuar cualquier desplazamiento con la máquina mirar alrededor, observando que no hay nadie trabajando en sus inmediaciones.
- Antes desplazarse en carretera se deberán bloquear los estabilizadores con los mecanismos previstos al efecto.
- Respetar en todo momento la señalización.
- Circular a las distancias de seguridad de las zanjas, taludes y toda alteración del terreno que pueda posibilitar el vuelco de la máquina.
- Las pendientes y las crestas de los taludes deben estar limpias antes de empezar el trabajo.
- No subir ni bajar nunca en marcha, aunque sea a poca velocidad.
- Colocar el camión paralelamente a la máquina.
- Cargar camiones con precaución. Cuando no se tenga práctica probar con dos postes y una barra horizontal.
- Trabajar siempre que sea posible con el viento posterior, de esta manera el polvo no impedirá la visibilidad.
- Si el conductor del camión ha abandonado la cabina, comprobar que no se encuentra en el radio de trabajo de la máquina.
- Cuando el suelo está en pendiente, frenar la máquina y trabajar con el equipo orientado hacia la pendiente.
- Siempre que sea posible, colocar el equipo sobre una superficie llana, preparada y situada lo suficientemente lejos de zonas con riesgo derrumbamiento.
- No bajar de lado.
- Para desplazarse sobre un terreno en pendiente orientar el brazo hacia la parte de abajo, tocando casi el suelo.
- Para extracción trabajar de cara a la pendiente.
- Al parar, orientar el equipo hacia la parte alta de la pendiente y apoyarlo en el suelo.
- Una pendiente se baja con la misma velocidad a la que se sube.
- No bajar nunca una pendiente con el motor parado o en punto muerto, bajar con una marcha puesta.
- No derribar con la cuchara elementos de construcción en los que la altura por encima del suelo es superior a la longitud de la proyección horizontal del brazo en acción.
- Tapar los huecos del suelo antes de circular. Si esto no es posible balizar la zona.
- Cuando se realicen rampas, no utilizar vigas de madera o hierro que puedan dejar oquedades.
- Equipar la cabina de una estructura que proteja al conductor contra la caída de materiales.
- No trabajar en las proximidades de una línea eléctrica aérea con tensión sin asegurarse que se han tomado las distancias mínimas de seguridad.
- Cuando se circula por un camino junto a una línea eléctrica hay que tener en cuenta las sinuosidades, baches y demás irregularidades del mismo a la hora de calcular las distancias mínimas.
- Para líneas de menos de 66.000 Voltios, la distancia será como mínimo de 3 metros y de 5 metros para las de más de 66.000 Voltios. Así mismo para evitar las formaciones de Arco al trabajar próximos a líneas aéreas respetar las distancias anteriores.

F) Al finalizar la jornada de trabajo deberá:

- Cuando llene el depósito, no fumar y tener el motor parado.
- Colocarse a favor del viento para no quedar salpicado con el carburante.
- Cerrar bien el tapón del depósito.
- Es preferible parar la máquina en terreno llano, calzar las ruedas y apoyar el equipo en el suelo.
- El suelo donde se estacione la máquina será firme y sólido; en invierno no estacionar la máquina en el barro o en charcos de agua, ya que se puede helar.
- Para parar la máquina, consultar el manual del constructor.
- Colocar todos los mandos en punto muerto.
- Colocar el freno de parada y desconectar la batería.
- Quitar la llave de contacto y guardarla el maquinista, así mismo cerrar la puerta de la cabina.
- Bajar la cabina utilizando las empuñaduras y escalones diseñados para ello. Siempre mirando a la máquina.

G) Al realizar cambios del equipo de trabajo deberá:

- Elegir un emplazamiento llano y bien despejado.
- Las piezas desmontadas se evacúan del lugar de trabajo.
- Seguir escrupulosamente las indicaciones del constructor.
- Antes desconectar los circuitos hidráulicos bajar la presión de los mismos.
- Para el manejo de las piezas utilizar guantes.

- Si el conductor necesita un ayudante, le explicará con detalle qué es lo que debe hacer y lo observará en todo momento.
- H) Si tiene averías en la zona de trabajo deberá:
- Bajar el equipo al suelo, parar el motor y colocar el freno, siempre que esto sea posible.
 - Colocar las señales adecuadas indicando la avería de la máquina.
 - Si se para el motor, parar inmediatamente la máquina, ya que se corre el riesgo de quedarse sin frenos ni dirección.
 - Para cualquier avería releer el manual del constructor. No hacerse remolcar nunca para poner el motor en marcha.
 - No servirse nunca de la pala para levantar la máquina.
 - Para cambiar un neumático colocar una base firme para subir la máquina.
- I) Para el transporte de la máquina deberá:
- Estacionar el remolque en zona llana.
 - Comprobar que la longitud de remolque es la adecuada para transportar la máquina.
 - Comprobar que las rampas de acceso pueden soportar el peso de la máquina.
 - Bajar la cuchara en cuanto se haya subido la máquina al remolque.
 - Si la cuchara no cabe en la longitud del remolque, se desmontará.
 - Quitar la llave de contacto.
 - Sujetar fuertemente las ruedas a la plataforma del terreno.
- J) Para realizar el mantenimiento en la zona de trabajo deberá:
- Colocar la máquina en terreno llano. Bloquear las ruedas o las cadenas.
 - Colocar la cuchara apoyada en el suelo. Si se debe mantener la cuchara levantada se inmovilizará adecuadamente.
 - Desconectar la batería para impedir un arranque súbito de la máquina.
 - No quedarse entre las ruedas o sobre las cadenas, bajo la cuchara o el brazo.
 - No colocar nunca una pieza metálica encima de los bornes de la batería.
 - Utilizar un medidor de carga para verificar la batería.
 - No utilizar nunca un mechero o cerillas para ver dentro del motor.
 - Aprender a utilizar los extintores.
 - Conservar la máquina en buen estado de limpieza.
- K) Para realizar el mantenimiento en taller, deberá:
- Antes de empezar las reparaciones, es conveniente limpiar la zona a reparar.
 - No limpiar nunca las piezas con gasolina. Trabajar en un local ventilado.
 - NO FUMAR.
 - Antes de empezar las reparaciones, quitar la llave de contacto, bloquear la máquina y colocar letreros indicando que no se manipulen los mecanismos.
 - Si varios mecánicos trabajan en la misma máquina, sus trabajos deberán ser coordinados y conocidos entre ellos.
 - Dejar enfriar el motor antes de quitar el tapón del radiador.
 - Bajar la presión del circuito hidráulico antes de quitar el tapón de vaciado, así mismo cuando se realice el vaciado del aceite vigilar que no esté quemando.
 - Si se tiene que dejar elevado el brazo y la cuchara, se procederá a su inmovilización antes de empezar el trabajo.
 - Realizar la evacuación de los gases del tubo de escape directamente al exterior del local.
 - Cuando se arregle la tensión de las correas del motor, éste estará parado.
 - Antes de arrancar el motor, comprobar que no se haya dejado ninguna herramienta encima del mismo.
 - Utilizar guantes y zapatos de seguridad.
- L) Para realizar el mantenimiento de los neumáticos deberá:
- Para cambiar una rueda, colocar los estabilizadores.
 - No utilizar nunca la pluma o la cuchara para levantar la máquina.
 - Utilizar siempre una caja de inflado, cuando la rueda no está sobre la máquina.
 - Cuando se esté inflando una rueda no permanecer enfrente de la misma sino en el lateral.
 - No cortar ni soldar encima de una llanta con el neumático inflado.
- M) Para realizar el examen de la máquina:
- La máquina antes de empezar cualquier trabajo, deberá ser examinada en todas sus partes.
 - Los exámenes deben renovarse todas las veces que sean necesarias y fundamentalmente cuando haya habido un fallo en el material, en la máquina, en las instalaciones o los dispositivos de seguridad habiendo producido o no un accidente.
 - Todos estos exámenes los realizará el encargado o personal competente designado por el mismo. El nombre y el cargo de esta persona se consignarán en un libro de registro de seguridad, el cual lo guardará el encargado.

N) Prohibiciones en esta obra para Ud. como conductor de la máquina:

- Tiene prohibido ingerir bebidas alcohólicas antes y durante el trabajo.
- Tiene prohibido fumar cualquier tipo de drogas e ingerir por ninguna vía ningún tipo de drogas.
- Tiene prohibido utilizar el teléfono móvil ni enviar mensajes a través del mismo.
- Tiene prohibido tomar medicamentos sin prescripción facultativa, especialmente tranquilizantes.
- Tiene prohibido realizar carreras, ni bromas a los demás conductores.
- Tiene prohibido transportar a nadie en la cuchara.
- Tiene prohibido dejar que un ayudante suyo toque los mandos de la máquina.
-

RECUERDE SIEMPRE:

- Que Ud. se encuentra en una obra en la cual han sido prohibidos estos puntos anteriores.
- No realice actuaciones contrarias a estas prohibiciones.
- Esta obra se rige por unas Normas de Seguridad que debe respetar por obligación legal, conforme se especifica en el R.D. 1627/97. Cumpla las instrucciones que se le indican por su seguridad y la de sus compañeros.

RECUERDE SIEMPRE:

1) Que Ud. será responsable del - Delito de imprudencia- (Art. 565, 586 o 600 del Código Penal) derivado de la inobservancia de esta advertencia.

2) Que Ud. va a firmar este documento como -Enterado- por lo que una copia del mismo deberá quedar en su propiedad con objeto de poder consultarlo. Exija ahora que le expliquen cualquier apartado del mismo si no lo entiende.

EQUIPOS DE PROTECCIÓN INDIVIDUAL:

- Gafas antiproyecciones.
- Casco de seguridad (de uso obligatorio para abandonar la cabina).
- Ropa de trabajo.
- Guantes de cuero.
- Guantes de goma o de PVC
- Cinturón elástico antivibratorio.
- Calzado de seguridad.
- Botas impermeables (terreno embarrado).

Observaciones:

<p>Entregado por:</p> <p>Fecha y Firma.</p>	<p>He leído y comprendido estas medidas de seguridad a aplicar.</p> <p>Firmado por:.....</p>
---	--

16.4.3. Maquinaria de transporte de tierras

Camión transporte

Ficha Técnica de Seguridad Operadores de máquinas:

Operador de Camión Transporte

El vehículo automóvil comprende una cubeta que bascula hacia atrás o lateralmente (en ambos sentidos o en uno solo). La capacidad de la cubeta varía en función de la potencia del motor. Un camión de 5 T. puede transportar de 3 a 3,5 m3 de escombros (sin asentar) por viaje. Las mayores máquinas actuales tienen una capacidad de 18 m3, lo cual permite para ciertos trabajos particulares (canteras, construcción de autopistas,

etc.) realizar notables economías en tiempos de transporte y carga.

Los camiones de cubeta múltiple ofrecen interesantes posibilidades en las obras de movimientos de tierras, cuando es baja la producción de la excavadora. Permiten obtener un rendimiento óptimo de la parte motriz reduciendo los tiempos de espera y de maniobra junto a la excavadora.

La pista que una los puntos de carga y descarga debe ser lo suficientemente ancha para permitir la circulación incluso el cruce de ellos.

RIESGOS MÁS FRECUENTES:

- Atropello de personas.
- Colisiones con otras máquinas.
- Vuelco del camión.
- Caídas, por ejemplo en el interior de alguna zanja.
- Caída de personas desde el camión.
- Golpes y atrapamientos al utilizar las canaletas.
- Caída de objetos encima del conductor o los operarios durante las operaciones de vaciado y limpieza.
- Golpes con el cubilote de hormigón.
- Los derivados de los trabajos con hormigón.
- Sobreesfuerzos.

ACTIVIDADES DE PREVENCIÓN Y PROTECCIONES COLECTIVAS:

- Si se tratase de un vehículo de marca y tipo que previamente no ha manejado, solicite las instrucciones pertinentes.
- Antes de subir a la cabina para arrancar, inspeccione alrededor y debajo del vehículo, por si hubiera alguna anomalía.
- Haga sonar el claxon inmediatamente antes de iniciar la marcha.
- Compruebe los frenos después de un lavado o de haber atravesado zonas de agua.
- No circule por el borde excavaciones o taludes.
- Quedará totalmente prohibido la utilización de móviles (teléfono móvil particular) durante el manejo de la maquinaria.
- No circule nunca en punto muerto.
- No circule demasiado próximo al vehículo que lo preceda.
- No transporte pasajeros fuera de la cabina.
- Baje el basculante inmediatamente después de efectuar la descarga, evitando circular con el levantado.
- No realice revisiones o reparaciones con el basculante levantado, sin haberlo calzado previamente.
- Realice todas las operaciones que le afecten reflejadas en las normas de mantenimiento.
- Todos los camiones que realicen labores de transporte en esta obra estarán en perfectas condiciones de mantenimiento y conservación.
- Antes de iniciar las labores de carga y descarga estará el freno de mano puesto y las ruedas estarán inmovilizadas con cuñas.
- El izado y descenso de la caja se realizará con escalera metálica sujeta al camión.
- Si hace falta, las maniobras de carga y descarga serán dirigidas por el encargado de seguridad.
- La carga se tapará con una lona para evitar desprendimientos.
- Las cargas se repartirán uniformemente por la caja, y si es necesario se atarán.

A) Medidas Preventivas a seguir en los trabajos de carga y descarga.

- El encargado de seguridad o el encargado de obra, entregará por escrito el siguiente listado de medidas preventivas al Jefe de la cuadrilla de carga y descarga. De esta entrega quedará constancia con la firma del Jefe de cuadrilla al pie de este escrito.
- Pedir guantes de trabajo antes de hacer trabajos de carga y descarga, se evitarán lesiones molestas en las manos.
- Usar siempre calzado de seguridad, se evitarán golpes en los pies.
- Subir a la caja del camión con una escalera.
- Seguir siempre las indicaciones del Jefe del equipo, es un experto que vigila que no hayan accidente.
- Las cargas suspendidas se han de conducir con cuerdas y no tocarlas nunca directamente con las manos.
- No saltar a tierra desde la caja, peligro de fractura de los talones.

PROHIBICIONES en esta obra para Ud. como operador de la máquina:

- Tiene prohibido ingerir bebidas alcohólicas antes y durante el trabajo.
- Tiene prohibido fumar cualquier tipo de drogas e ingerir por ninguna vía ningún tipo de drogas.
- Tiene prohibido utilizar el teléfono móvil ni enviar mensajes a través del mismo.
- Tiene prohibido tomar medicamentos sin prescripción facultativa, especialmente tranquilizantes.
- Tiene prohibido realizar movimientos, bromas o sustos a los demás operarios.
- Tiene prohibido transportar a nadie en los desplazamientos.
- Tiene prohibido dejar que un ayudante suyo toque los mandos de la máquina.

RECUERDE SIEMPRE:

- Que Ud. se encuentra en una obra en la cual han sido prohibidos estos puntos anteriores.
- No realice actuaciones contrarias a estas prohibiciones.
- Esta obra se rige por unas Normas de Seguridad que debe respetar por obligación legal, conforme se especifica en el R.D. 1627/97. Cumpla las instrucciones que se le indican por su seguridad y la de sus compañeros.

RECUERDE SIEMPRE:

- 1) Que Ud. será responsable del - Delito de imprudencia- (Art. 565, 586 o 600 del Código Penal) derivado de la inobservancia de esta advertencia.
- 2) Que Ud. va a firmar este documento como -Enterado- por lo que una copia del mismo deberá quedar en su propiedad con objeto de poder consultarlo. Exija ahora que le expliquen cualquier apartado del mismo si no lo entiende.

EQUIPOS DE PROTECCIÓN INDIVIDUAL:

- Casco de seguridad (para trabajos en el exterior del camión).
- Botas impermeables.
- Delantal impermeable.
- Guantes impermeables.
- Zapatos adecuados para la conducción de camiones.

Observaciones:

Entregado por:	He leído y comprendido estas medidas de seguridad a aplicar.
Fecha y Firma.	Firmado por:.....

16.4.4. Maquinaria de compactación de tierras

Pisón vibrante

Ficha Técnica de Seguridad Operadores de máquinas:

Operador de Pisón Vibrante

Placa vibratoria de 200 a 600 Kg. que es útil para terrenos polvorientos y tierras compactas y secas.

RIESGOS MÁS FRECUENTES:

- Ruido.
- Atrapamiento.
- Golpes.
- Explosión.
- Máquina en marcha fuera de control.
- Proyección de objetos.
- Vibraciones.
- Caídas al mismo nivel.
- Sobreesfuerzos.
- Cortes.

ACTIVIDADES DE PREVENCIÓN Y PROTECCIONES COLECTIVAS:

- Antes de poner en funcionamiento el pisón asegúrese que están montadas todas las tapas y carcasas

protectoras. Evitará accidentes.

- El pisón provoca polvo ambiental. Riegue siempre la zona a alisar, o utilice una máscara de filtro mecánico recambiable antipolvo.
- El pisón produce ruido. Utilice siempre casco o tapones antirruído. Evitará perder agudeza de oído o quedarse sordo.
- El pisón puede atraparle un pie. Utilice siempre calzado con la puntera reforzada.
- No deje el pisón a ningún operario, por inexperto puede accidentarse y accidentar a los otros compañeros.
- La posición de guía puede hacerle inclinar la espalda. Utilice una faja elástica y evitará la lumbalgia.
- El personal que tenga que utilizar las apisonadoras, conocerá perfectamente su manejo y riesgos profesionales propios de esta máquina.

PROHIBICIONES en esta obra para Ud. como operador de la máquina:

- Tiene prohibido ingerir bebidas alcohólicas antes y durante el trabajo.
- Tiene prohibido fumar cualquier tipo de drogas e ingerir por ninguna vía ningún tipo de drogas.
- Tiene prohibido utilizar el teléfono móvil ni enviar mensajes a través del mismo.
- Tiene prohibido tomar medicamentos sin prescripción facultativa, especialmente tranquilizantes.
- Tiene prohibido realizar movimientos, bromas o sustos a los demás operarios.
- Tiene prohibido dejar que un ayudante suyo toque los mandos de la máquina.

RECUERDE SIEMPRE:

- Que Ud. se encuentra en una obra en la cual han sido prohibidos estos puntos anteriores.
- No realice actuaciones contrarias a estas prohibiciones.
- Esta obra se rige por unas Normas de Seguridad que debe respetar por obligación legal, conforme se especifica en el RD. 1627/97. Cumpla las instrucciones que se le indican por su seguridad y la de sus compañeros.

RECUERDE SIEMPRE:

1) Que Ud. será responsable del - Delito de imprudencia- (Art. 565, 586 o 600 del Código Penal) derivado de la inobservancia de esta advertencia.

2) Que Ud. va a firmar este documento como -Enterado- por lo que una copia del mismo deberá quedar en su propiedad con objeto de poder consultarlo. Exija ahora que le expliquen cualquier apartado del mismo si no lo entiende.

EQUIPOS DE PROTECCIÓN INDIVIDUAL:

- Casco de seguridad.
- Guantes de cuero.
- Gafas de seguridad antiproyecciones.
- Calzado de seguridad.
- Protectores auditivos.
- Ropa de trabajo.
- Máscara antipolvo con filtro mecánico recambiable.

Observaciones:

--	--

<p>Entregado por:</p> <p>Fecha y Firma.</p>	<p>He leído y comprendido estas medidas de seguridad a aplicar.</p> <p>Firmado por:.....</p>
---	---

16.4.5. Maquinaria de manipulación del hormigón

Camión hormigonera

Ficha Técnica de Seguridad Operadores de máquinas:

Operador de Camión Hormigonera

El camión hormigonera está formado por una cuba o bombo giratorio soportado por el bastidor de un camión adecuado para este fin.

La cuba o bombo giratorio, tiene forma cilíndrica o bicónica estando montada sobre la parte posterior y en ella se efectúa la mezcla de los componentes.

Son camiones muy adecuados para el suministro de hormigón a obra, cuando la confección o mezcla se realiza en una planta central.

RIESGOS:

A) Durante la carga:

- Riesgo de proyección de partículas de hormigón sobre cabeza y cuerpo del conductor al no ser recogidos por la tolva de carga.

B) Durante el transporte:

- Riesgo de golpes a terceros con la canaleta de salida al desplegarse por mala sujeción, rotura de la misma o simplemente por no haberla sujetado después de la descarga. Caída de hormigón por la tolva al haberse llenado excesivamente.
- Atropello de personas.
- Colisiones con otras máquinas.
- Vuelco del camión.
- Caídas, por ejemplo en el interior de alguna zanja.

C) Durante la descarga:

- Golpes en la cabeza al desplegar la canaleta.
- Atrapamiento dedos o manos en las articulaciones y uniones de la canaleta al desplegarla.
- Golpes en los pies al transportar las canaletas auxiliares o al proceder a unirlas a la canaleta de salida por no seguir normas de manutención.
- Golpes a terceros situados en el radio de giro de la canaleta al no fijar esta y estar personas ajenas próximas a la operación descarga de hormigón.
- Caída de objetos encima del conductor o los operarios.
- Golpes con el cubilote de hormigón.

Riesgos indirectos:

A) Generales:

- Riesgo de vuelco durante el manejo normal del vehículo por causas debidas al factor humano (corto de vista y no ir provisto de gafas, ataques de nervios, de corazón, pérdida de conocimiento, tensión alterada, estar ebrio, falta de responsabilidad, lentitud en los reflejos), mecánicos (piezas mal ajustadas, rotura de frenos, desgaste en los neumáticos o mal hinchado de los mismos.)
- Riesgo de incendio por un cortocircuito producido en la instalación eléctrica, combustible, etc., por un fallo técnico o humano.
- Riesgo deslizamiento del vehículo por estar resbaladiza la pista, llevar las cubiertas del vehículo en mal estado de funcionamiento, trabajos en terrenos pantanosos o en grandes pendientes.

B) Durante la descarga:

- Golpes por el cubilote al bajar o al subir cargado con el mismo como consecuencia de un mal manejo del sistema de transporte utilizado.
- Golpes por objetos caídos de lo alto de la obra.
- Contacto de las manos y brazos con el hormigón.
- Aplastamiento por el cubilote al desprenderse el mismo por un fallo en el sistema de transporte.
- Caída de hormigón sobre los trabajadores situados debajo de la trayectoria de las canaletas descarga.
- Atrapamiento de manos entre el cubilote y la canaleta de salida cuando el cubilote baja vacío y el conductor lo coge para que en su bajada quede en posición correcta.
- Atrapamiento de los pies entre la estructura de la base del cubilote y el suelo cuando este baja para ser cargado.

C) Durante el mantenimiento de la hormigonera:

- Riesgo de caída de altura desde lo alto de la escalera de acceso a la tolva de carga durante los trabajos de inspección y limpieza.
- Riesgo de caída de altura desde lo alto de la cuba como consecuencia de subir a inspeccionar o a efectuar trabajos de pintura, etc.
- Riesgos de stress acústico en trabajos en el interior de la cuba con martillo neumático utilizado para romper el hormigón fraguado debido a una avería en la hormigonera.
- Riesgo de resbalones y caídas durante las operaciones de engrase a causa de los aceites y grasa acumulados en el suelo.
- Heridas y rasguños en los bordes agudos del vehículo. Inhalación de aceites vaporizados o atomizados que se utilizan para la lubricación de muelles.

- Lesiones en manos y cabeza por las pistolas a alta presión.
- D) Durante el mantenimiento del camión:
- Riesgo de atrapamiento entre el chasis y la caja del camión en su posición levantada durante las operaciones de reparación, engrase o revisión, efectuadas por el conductor del camión.
 - Riesgo de golpes, torceduras y heridas varias derivadas del mal uso de herramientas utilizadas en la reparación de los vehículos.

ACTIVIDADES DE PREVENCIÓN Y PROTECCIONES COLECTIVAS:

A) Aquí le describimos la secuencia de operaciones que deberá realizar Ud. como conductor del camión para cubrir un ciclo completo con las debidas garantías de seguridad:

1- Ponga en marcha el camión y enfile el camión hasta colocar la tolva de carga justo debajo de la tolva descarga de la planta de hormigonado.

2- Bájese del mismo e indique al operario de la planta de hormigonado la cantidad de hormigón que necesita en metros cúbicos, accionando los mandos en la posición de carga y la velocidad de carga.

3- Mientras se efectúa la carga, llene el depósito de agua.

4- Cuando la cuba esté cargada suena una señal acústica con lo que Ud. pondrá la cuba en la posición de mezcla y procederá a subir al camión para dirigirse a la obra.

5- Cuando llegue a la obra, gire la cuba a una velocidad superior a la de transporte para asegurar una mezcla adecuada.

6- Mediante una pala, limpiará de residuos de hormigón la tolva de carga subiéndose para ello a lo alto de la escalera de acceso a la tolva de carga.

7- Proceda a descargar el hormigón con la ayuda de un cubilote o directamente con la ayuda de canaletas.

8- Limpie con la manguera las canaletas de salida.

9- El resto del agua lo introducirá en la cuba para su limpieza y procederá a volver a la planta de hormigonado.

10- Al llegar a la planta descargue el agua del interior de la cuba que durante el trayecto ha ido limpiando de hormigón las paredes de la cuba.

B) Medidas preventivas de carácter general:

- La escalera de acceso a la tolva debe estar construida en un material sólido y antideslizante. En la parte inferior de la escalera abatible se colocará un seguro para evitar balanceos, que se fijará a la propia escalera cuando esté plegada y al camión cuando esté desplegada. Así mismo debe tener una plataforma en la parte superior para que el operario se sitúe para observar el estado de la tolva de carga y efectuar trabajos de limpieza dotada de un aro quitamiedos a 90,0 cm. (recomendable 100 cm.) de altura sobre ella. La plataforma ha de tener unas dimensiones aproximadas de 400 x 500 mm. y ser de material consistente. Para evitar acumulación de suciedad deberá ser del tipo de rejilla con un tamaño aproximado de la sección libre máxima de 50 mm. de lado. Esta escalera solo se debe utilizar para trabajos de conservación, limpieza e inspección por un solo operario y colocando los seguros tanto antes de subir como después de recogida la parte abatible de la misma. Sólo se debe utilizar estando el vehículo parado.
- La hormigonera no debe tener partes salientes que puedan herir o golpear a los operarios. Los elementos de la hormigonera tales como canaletas de salida, escaleras, guardabarros, etc., deberán pintarse con pintura anticorrosiva para evitar que con el tiempo se puedan romper y lesionar a los operarios.
- No subirse a la cuba de la hormigonera ni siquiera estando parada. Cualquier reparación o comprobación se deberá hacer con elementos auxiliares tales como andamios, etc.
- Para la visibilidad de las partes de la hormigonera en horas nocturnas se deberán pintar con franjas blancas y negras de pintura reflectante las partes traseras de la hormigonera (cuba, tolvas, canaletas, etc.).
- El vehículo debe poseer frenos hidráulicos con doble circuito independiente tanto para el eje trasero como delantero.
- Los elementos para subir o bajar han de ser antideslizantes.
- Deben poseer los dispositivos de señalización que marca el código de la circulación.
- Sistemas de alarmas para neumáticos con poco aire. Señal de marcha atrás audible por otros camiones.
- Las cabinas deben ser de una resistencia tal y estar instaladas de manera que ofrezcan una protección adecuada al conductor contra la caída de objetos.
- Las cabinas deben poseer sistema de ventilación y calefacción.
- La cabina debe estar provista de un asiento fijo para el conductor y para los pasajeros autorizados para viajar en ella.
- Los asientos deben estar contruidos de forma que absorban en medida suficiente las vibraciones, tener respaldo y un apoyo para los pies y ser cómodos.
- Los camiones deben llevar los siguientes equipos: un botiquín de primeros auxilios, un extintor de incendios de nieve carbónica o componentes halogenados con una capacidad mínima de 5 kg., herramientas esenciales para reparaciones en carretera, lámparas de repuesto, luces intermitentes, reflectores, etc.
- Para desplegar la canaleta de hormigón se deberán quitar los tornillos de bloqueo haciéndola girar hasta posición descarga; una vez allí, se quitará la cadena de seguridad y se cogerá por el extremo haciendo girar hasta la posición desplegada. Hay que evitar poner las manos entre las uniones de las

canaletas en el momento del despliegue.

- Al desplegar la canaleta nunca se debe situar el operario en la trayectoria de giro de la misma para evitar cualquier tipo de golpes.
- Las canaletas auxiliares deben ir sujetas al bastidor del camión mediante cadenas con cierre y seguro de cierre.
- Después de cada paso de hormigón se deben limpiar con una descarga de agua.
- El depósito y canaletas se limpiarán en un lugar al aire libre lejos de las obras principales.
- El camión se situará en el lugar de vaciado dirigido por el encargado de obra o persona en quien delegue.
- Cuando se descarga sobre cubilote transportado por grúa el camionero y el operario que ayuda a cargar se separarán de la zona de bajada del cubilote estando siempre pendiente de las evoluciones del mismo.
- Si por la situación del gruista se debe acompañar en su bajada al cubilote esto se hará procurando no colocarse entre el cubilote y la parte trasera de la hormigonera para evitar atrapamientos entre ambos elementos.
- Se debe poner especial cuidado con la posición de los pies cuando baja el cubilote para evitar que este les atrape contra el suelo.
- Una vez cargado el cubilote y separada la canaleta se deben alejar ambos operarios para evitar que un balanceo imprevisto de la carga les golpee.
- Cuando un camión circula por el lugar de trabajo es indispensable dedicar un obrero para que vigile que la ruta del vehículo esté libre antes de que éste se ponga en marcha hacia adelante y sobre todo hacia atrás.
- Los camiones deben ser conducidos con gran prudencia: en terrenos con mucha pendiente, accidentados, blandos, resbaladizos o que entrañen otros peligros, a lo largo de zanjas o taludes, en marcha atrás. No se debe bajar del camión a menos que: esté parado el vehículo, haya un espacio suficiente para apearse.
- Durante el desplazamiento del camión ninguna persona deberá: ir de pie o sentada en lugar peligroso, pasar de un vehículo a otro, aplicar calzos a las ruedas, llevar brazos o piernas colgando del exterior.
- Cuando el suministro se realiza en terrenos con pendientes entre el 5 y el 16 por ciento, si el camión-hormigonera lleva motor auxiliar se puede ayudar a frenar colocando una marcha aparte del correspondiente freno de mano; si la hormigonera funciona con motor hidráulico hay que calzar las ruedas del camión pues el motor del camión está en marcha de forma continua. En pendientes superiores al 16 por ciento se aconseja no suministrar hormigón con el camión.
- Al finalizar el servicio y antes de dejar el camión-hormigonera el conductor deberá: poner el freno de mano, engranar una marcha corta y caso necesario bloquear las ruedas mediante calzos.
- En cuanto a los trabajos de mantenimiento utilizando herramientas manuales se deben seguir las siguientes normas: seleccionar las herramientas más adecuadas para el trabajo que ha de ser ejecutado, cerciorarse de que se encuentran en buen estado, hacer el debido uso, al terminar el trabajo guardarlas en la caja o cuarto dedicado a ello. Cuando se utilizan pistolas de engrase a presión nunca se deben colocar las manos frente a las toberas de salida.
- En la lubricación de resortes mediante vaporización o atomización el trabajador permanecerá alejado del chorro de lubricación, que se sedimenta con rapidez procurando en todo momento no dirigirlo a otras personas.
- Cuando se haya fraguado el hormigón de una cuba por cualquier razón el operario que maneje el martillo neumático deberá utilizar cascos de protección auditiva de forma que el nivel máximo acústico sea de 80 dB.
- Los camiones de hormigón no se podrán acercar a menos de 2 metros del borde superior de los taludes.
- Las rampas de acceso tendrán una pendiente no superior al 20 por 100.

PROHIBICIONES en esta obra para Ud. como conductor de la máquina:

- Tiene prohibido ingerir bebidas alcohólicas antes y durante el trabajo.
- Tiene prohibido fumar cualquier tipo de drogas e ingerir por ninguna vía ningún tipo de drogas.
- Tiene prohibido utilizar el teléfono móvil ni enviar mensajes a través del mismo.
- Tiene prohibido tomar medicamentos sin prescripción facultativa, especialmente tranquilizantes.
- Tiene prohibido realizar carreras, ni bromas a los demás conductores.
- Tiene prohibido transportar a nadie fuera de la cabina.
- Tiene prohibido dejar que un ayudante suyo toque los mandos de la máquina.

RECUERDE SIEMPRE:

- Que Ud. se encuentra en una obra en la cual han sido prohibidos estos puntos anteriores.
- No realice actuaciones contrarias a estas prohibiciones.
- Esta obra se rige por unas Normas de Seguridad que debe respetar por obligación legal, conforme se especifica en el R.D. 1627/97. Cumpla las instrucciones que se le indican por su seguridad y la de sus compañeros.

RECUERDE SIEMPRE:

- 1) Que Ud. será responsable del - Delito de imprudencia- (Art. 565, 586 o 600 del Código Penal) derivado de la inobservancia de esta advertencia.
- 2) Que Ud. va a firmar este documento como -Enterado- por lo que una copia del mismo deberá quedar en su propiedad con objeto de poder consultarlo. Exija ahora que le expliquen cualquier apartado del mismo si no lo entiende.

EQUIPOS DE PROTECCIÓN INDIVIDUAL:

- Casco de seguridad (para trabajos en el exterior del camión).
- Botas impermeables.
- Guantes impermeables.
- Zapatos adecuados para la conducción de camiones.

Observaciones:**Entregado por:**

Fecha y Firma.

He leído y comprendido estas medidas de seguridad a aplicar.

Firmado por:.....

16.5. Operadores de pequeña maquinaria

16.5.1. General: Operador de pequeña maquinaria

Ficha Técnica de Seguridad Operadores de equipos de obra:

Operadores de pequeña maquinaria

En general, los operarios que participan en la obra realizando maniobrando la maquinaria de movimiento de tierras, es decir:

- Sierra circular.
- Rozadora.
- Hormigonera.
- Vibrador.
- Martillos.
- Maquinillo.
- Guillotina.
- etc.

presentan una serie de riesgos más o menos comunes que deberán conocer, así como una serie de medidas preventivas que deben tener en cuenta.

Así pues esta Ficha Técnica de Seguridad, supone un resumen global de dichas actuaciones en obra.

RIESGOS MÁS FRECUENTES:

- Caídas al mismo nivel (manipulando la máquina).
- Caídas a distinto nivel (en las operaciones de trabajo).
- Cortes.
- Golpes
- Atrapamiento entre las partes móviles de la máquina.

- Proyección de partículas.
- Emisión de polvo.
- Contacto con la energía eléctrica.
- Contacto con los mecanismos en movimiento.

ACTIVIDADES DE PREVENCIÓN:

- Las herramientas de las máquinas estarán siempre protegidas, no debiéndose retirar.
- La maquinaria eléctrica deberá disponer de conexión a tierra.
- La alimentación eléctrica a utilizar en la obra, se realizará mediante mangueras antihumedad, dotadas de clavijas estancas a través del cuadro eléctrico de distribución, para evitar los riesgos eléctricos.
- Se prohibirá ubicar las máquinas eléctricas sobre lugares encharcados, para evitar los riesgos de caídas y los eléctricos.
- Los empalmes de mangueras deberán hacerse mediante clavijas macho-hembra.
- Nunca debe anularse la toma tierra.
- No deben empalmarse ni repararse manualmente tramos de manguera que hayan sido deteriorados.
- No se emplearán accesorios inadecuados .
- Las máquinas y herramientas solo se utilizarán en aquellas tareas para las que han sido concebidas.
- Deberá hacerse una selección de la herramienta o máquina correcta para el trabajo a realizar.
- Deberá hacerse un mantenimiento adecuado para conservarlas en buen estado.
- Deberá evitar un entorno que dificulte su uso correcto.
- Se deberá guardar las herramientas en lugar seguro.
- Siempre que sea posible se hará una asignación personalizada de las herramientas.
- Antes de su uso se revisarán, desechándose las que no se encuentren en buen estado de conservación.
- Se mantendrán limpias de aceites, grasas y otras sustancias deslizantes.
- Durante su uso se evitará su depósito arbitrario por los suelos.
- Los trabajadores recibirán instrucciones concretas y específicas sobre el uso correcto de la herramienta que hayan de utilizar.
- Coloque adecuadamente la máquina cuando no trabaje.
- Controle los diversos elementos de que se compone.
- El personal encargado del manejo de una máquina deberá ser experto en su uso. En caso contrario, antes deberá ser informado del modo de uso apropiado y ser dirigido en las primeras operaciones que haga con dicha herramienta.
- Elija la máquina de acuerdo con el trabajo a efectuar, a la herramienta adecuado a la tarea y al material a trabajar, y a los elementos auxiliares que pudieran ser necesarios.
- Compruebe que la herramienta a utilizar está en buenas condiciones de uso.
- Pare la máquina totalmente antes de posarla, en prevención de posibles daños a la herramienta incontrolados de la misma. Lo ideal sería disponer de soportes especiales próximos al puesto de trabajo.
- Al desarrollar trabajos con riesgo de caída de altura, asegure siempre la postura de trabajo, ya que, en caso de pérdida de equilibrio por reacción incontrolada de la máquina, los efectos se pueden multiplicar.
- No utilice la máquina en posturas que obliguen a mantenerla por encima del nivel de los hombros, ya que, en caso de pérdida de control, las lesiones pueden afectar a la cara, pecho o extremidades superiores.
- Sitúe la empuñadura lateral en función del trabajo a realizar, o utilizar una empuñadura de puente.
- Cuando no la utilice, se guardará descargada en su alojamiento correspondiente.

EQUIPOS DE PROTECCIÓN INDIVIDUAL:

- Casco de seguridad.
- Gafas de seguridad antiproyecciones.
- Mascarilla antipolvo con filtro mecánico recambiable.
- Ropa de trabajo.
- Calzado de seguridad.
- Guantes de cuero (preferible muy ajustados).
- Arnés de seguridad (cuando haya riesgo de caídas a distinto nivel)

Observaciones:

Entregado por:	He leído y comprendido estas medidas de seguridad a aplicar.
Fecha y Firma.	Firmado por:.....

16.5.2. Vibradores

Ficha Técnica de Seguridad Operadores de pequeña maquinaria:

Vibradores

Se utilizará el vibrador para aplicar al hormigón choques de frecuencia elevada.
Los que se utilizan en esta obra será: Eléctricos.

RIESGOS MÁS FRECUENTES:

- Descargas eléctricas.
- Caídas desde altura durante su manejo.
- Caídas a distinto nivel del vibrador.
- Salpicaduras de lechada en ojos y piel.
- Vibraciones.

ACTIVIDADES DE PREVENCIÓN Y PROTECCIONES COLECTIVAS:

- Realice las operaciones de vibrado siempre sobre posiciones estables.
- Proceda a la limpieza diaria del vibrador luego de su utilización.
- Realice las operaciones de limpieza directa-manual, previa desconexión de la red eléctrica del vibrador, para previsión del riesgo eléctrico y de atrapamientos.
- El cable de alimentación del vibrador deberá estar protegido, sobre todo si discurre por zonas de paso de los operarios.
- Los vibradores deberán estar protegidos eléctricamente mediante doble aislamiento.
- Los pulsadores estarán protegidos para evitar que les caiga material utilizado en el hormigonado o agua.
- Los pulsadores de puesta en marcha y parada estarán suficientemente separados para no confundirlos en el momento de accionarlos.

EQUIPOS DE PROTECCIÓN INDIVIDUAL:

- Ropa de trabajo.
- Casco de seguridad.
- Botas de goma.
- Guantes de seguridad.
- Gafas de protección contra salpicaduras.

Observaciones:

Entregado por:	He leído y comprendido estas medidas de seguridad a aplicar.
Fecha y Firma.	Firmado por:.....

16.5.3. Martillo neumático

Ficha Técnica de Seguridad Operadores de pequeña maquinaria:

Martillo neumático

Martillo de aire comprimido, trabaja con cinceles de todas las formas proporcionándole la energía un émbolo accionado por aire comprimido.

RIESGOS MÁS FRECUENTES:

- Proyección de fragmentos procedentes del material que se excava o tritura, o de la propia herramienta.
- Golpes con la herramienta a la persona que la manipula o a los compañeros.
- Impactos por la caída del martillo encima de los pies.
- Contusiones con la manguera de aire comprimido.
- Vibraciones.
- Ruido.

ACTIVIDADES DE PREVENCIÓN Y PROTECCIONES COLECTIVAS:

- Sitúe las mangueras de aire comprimido de forma que no dificulten el trabajo de los obreros ni el paso del personal.
- Ponga las mangueras alineadas y, si es posible, fijas a los testeros del túnel, dejando libre la parte central. Si es inevitable el paso de camiones o cualquier otro vehículo por encima de las mangueras, se protegerán con tubos de acero.
- Compruebe que la unión entre la herramienta y el porta-herramientas queda bien asegurada y se comprobará el perfecto acoplamiento antes de iniciar el trabajo.
- No realice esfuerzos de palanca u otra operación parecida con el martillo en marcha.
- Verifique las uniones de las mangueras asegurándose que están en buenas condiciones.
- Cierre el paso del aire antes desarmar un martillo.

EQUIPOS DE PROTECCIÓN INDIVIDUAL:

- Casco de seguridad.
- Calzado de seguridad.
- Guantes de trabajo.
- Gafas de seguridad.
- Protectores auditivos.
- Máscara con filtro recambiable.

Observaciones:

Entregado por:

He leído y comprendido estas medidas de seguridad a aplicar.

Fecha y Firma.

Firmado por:.....

16.5.4. Compresor

Ficha Técnica de Seguridad Operadores de pequeña maquinaria:

Compresor

Utilizaremos en esta obra el compresor para la alimentación de los diferentes martillos neumáticos que en diferentes tajos vamos a necesitar.

Aunque el compresor es una parte del grupo, por extensión consideraremos como compresor al grupo moto-compresor completo.

La misión es producir aire comprimido, generalmente a 7 Bares, que es lo que necesitan para su funcionamiento los martillos o perforadores neumáticos que se van a utilizar en esta obra.

El grupo moto-compresor está formado por dos elementos básicos: El compresor, cuya misión es conseguir un caudal de aire a una determinada presión; El motor, que con su potencia a un determinado régimen transmite el movimiento al compresor.

Los factores a tener en cuenta para determinar el compresor adecuado a las necesidades de esta obra son: la presión máxima de trabajo y el caudal máximo de aire.

La presión de trabajo se expresa en Atm. (la fija el equipo, máquina o herramienta que trabaja conectada a él) y es la fuerza por unidad de superficie (Kg/cm²) que necesitan las herramientas para su funcionamiento.

El caudal de aire es la cantidad que debe alimentar a la herramienta, a una determinada presión, para el buen funcionamiento de ésta y se mide en m³/minuto.

Si el motor alimenta varios equipos que trabajan a diferentes presiones el compresor deberá tener la presión del equipo de mayor presión. Protegiéndose con un mano-reductor los equipos que trabajen a una presión excesiva.

Para calcular el caudal de aire libre que necesita la obra, debemos sumar el consumo de aire de todos los equipos, en litros por minuto. Al valor obtenido se le aplicará un factor de simultaneidad. También debemos tener en cuenta una reserva para posibles ampliaciones.

RIESGOS MÁS FRECUENTES:

- Vuelcos.
- Atrapamientos de personas.
- Desprendimiento durante su transporte en suspensión.
- Ruido.
- Rotura de la manguera de presión.
- Los derivados de la emanación de gases tóxicos del motor.

ACTIVIDADES DE PREVENCIÓN Y PROTECCIONES COLECTIVAS:

- No coloque no arrastre el compresor a menos de 2 metros del borde superior de los taludes.
- El transporte por suspensión se realizará con 2 cables y con cuatro puntos de anclaje.
- Coloque el compresor en el lugar previsto, firmemente sujetado de manera que no se pueda desplazar por sí solo.
- Mientras funcione, las carcasas estarán en todo momento en posición de cerrado.
- Recuerde que a menos de 4 metros de distancia será obligatorio el uso de protectores auditivos.
- Si es posible, los compresores se situarán a una distancia mínima de 15 metros del lugar de trabajo.
- Coloque el combustible con la máquina parada.
- Las mangueras de presión estarán en todo momento en perfecto estado. El encargado de seguridad o el encargado de obra vigilará el estado de las mangueras y se preocupará de su sustitución.
- Los mecanismos de conexión se harán con los racores correspondientes, nunca con alambres.

EQUIPOS DE PROTECCIÓN INDIVIDUAL:

- Mono de trabajo.
- Casco de seguridad.
- Protectores auditivos.
- Calzado de seguridad.
- Guantes de trabajo.

Observaciones:

Entregado por:

He leído y comprendido estas medidas de seguridad a aplicar.

Fecha y Firma.

Firmado por:.....

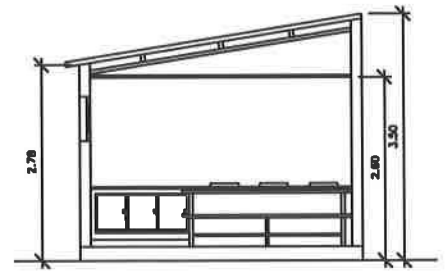
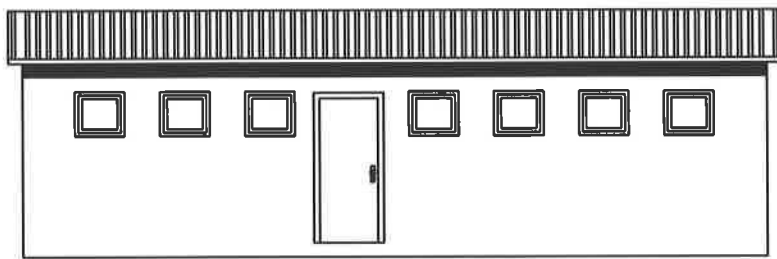

SECCION A-B

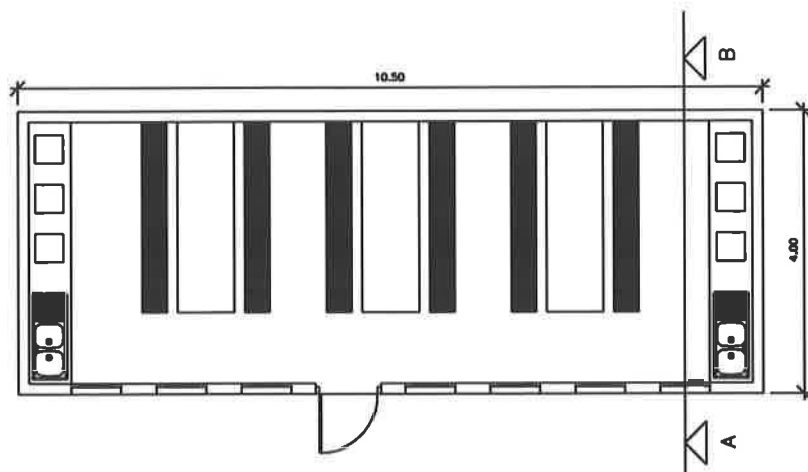

COMEDOR
E= 1/50

PROTECCIONES INDIVIDUALES (GAFAS DE SEGURIDAD I)

PATILLA DE SUJECCION TIPO ESPATULA

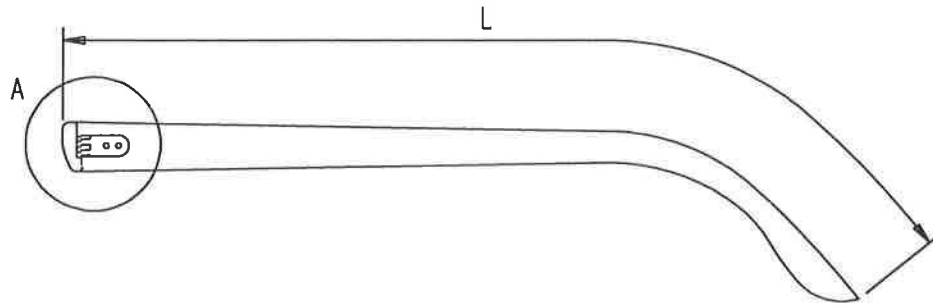

DETALLE A

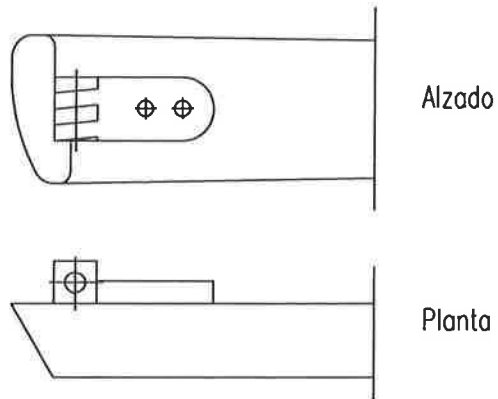

PATILLA DE SUJECCION TIPO CABLE

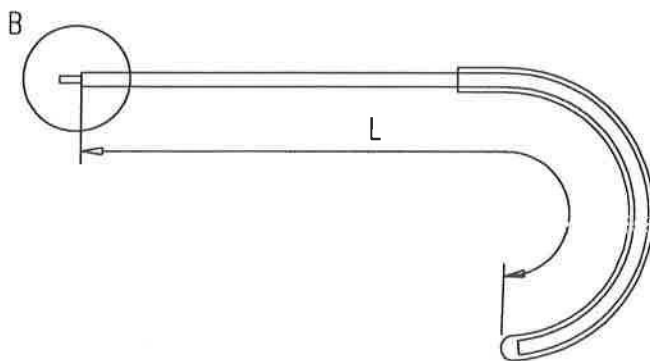

DETALLE B

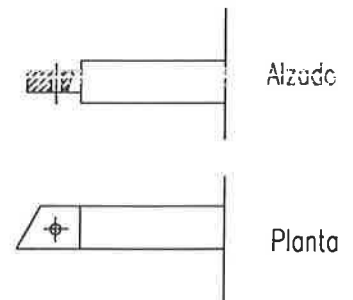

PROTECCIONES INDIVIDUALES (GAFAS DE SEGURIDAD II)

OCULARES

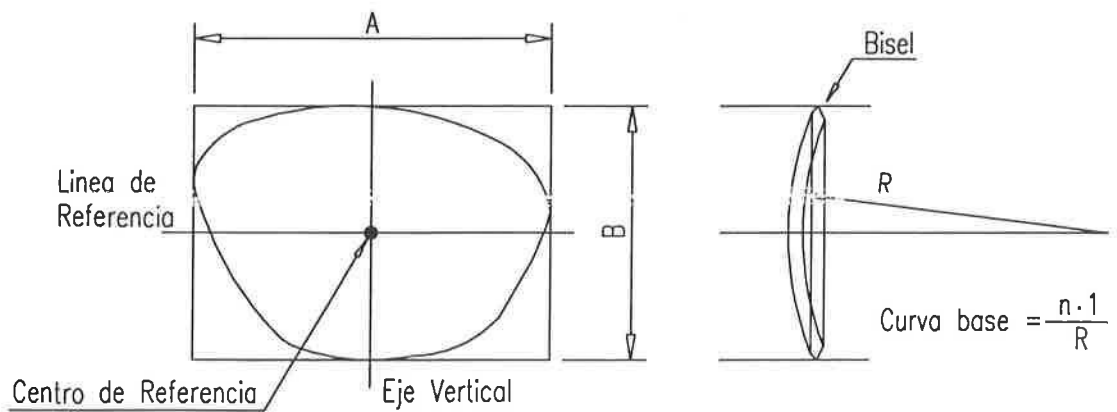
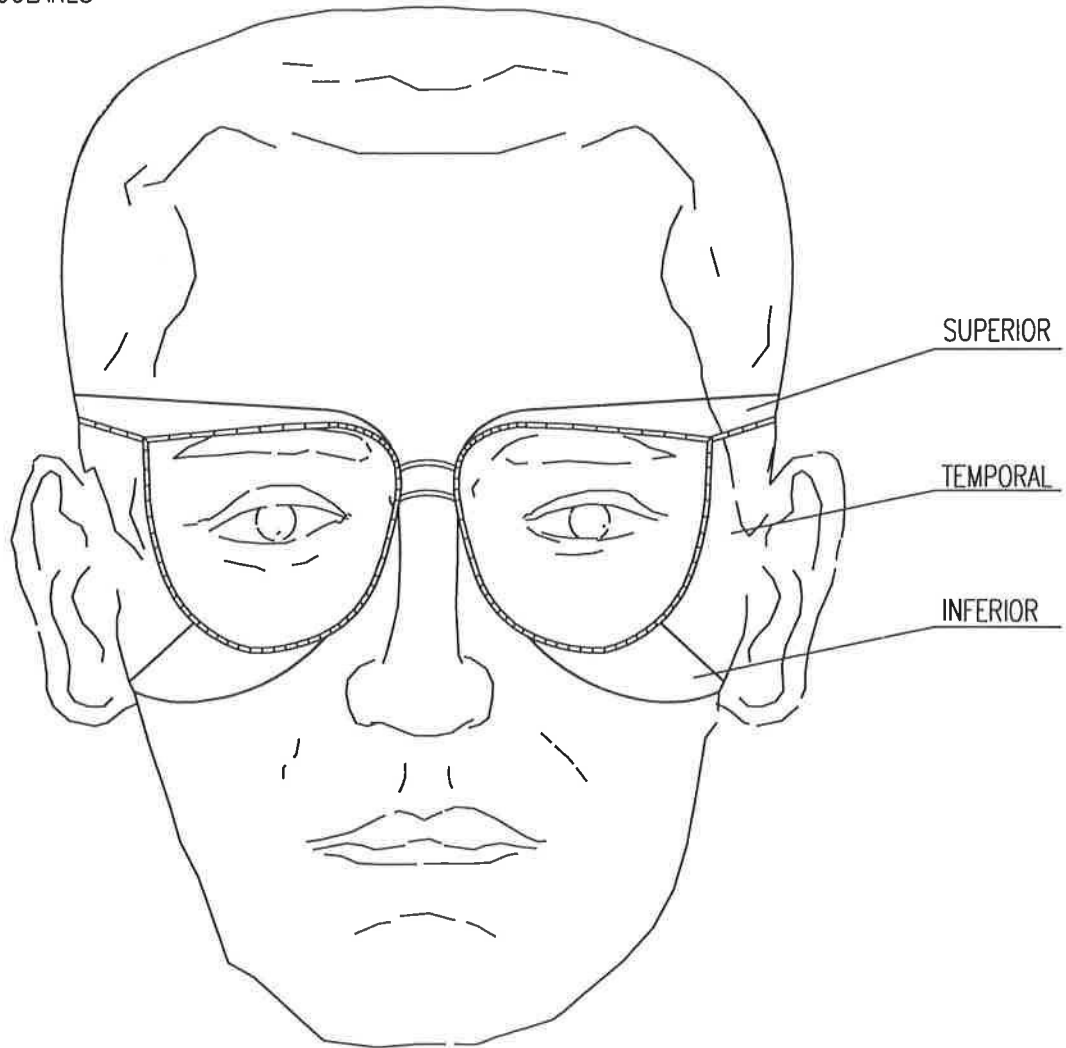

PROTECCIONES INDIVIDUALES (BOTAS DE SEGURIDAD -REFUERZOS -)

PUNTERA

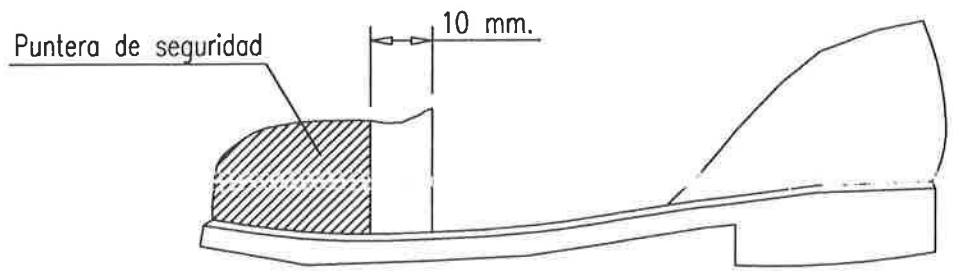
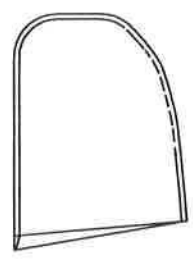
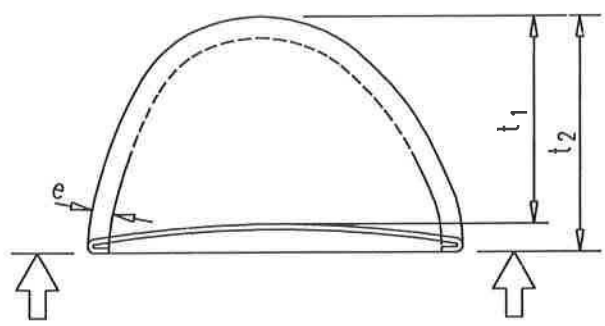
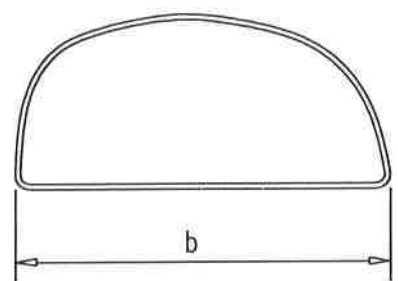

PROTECCIONES INDIVIDUALES (CASCO DE SEGURIDAD)

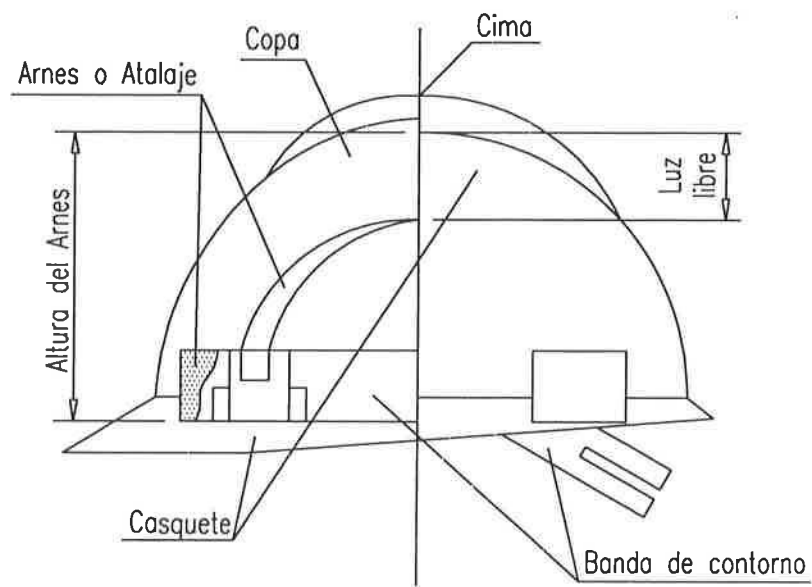
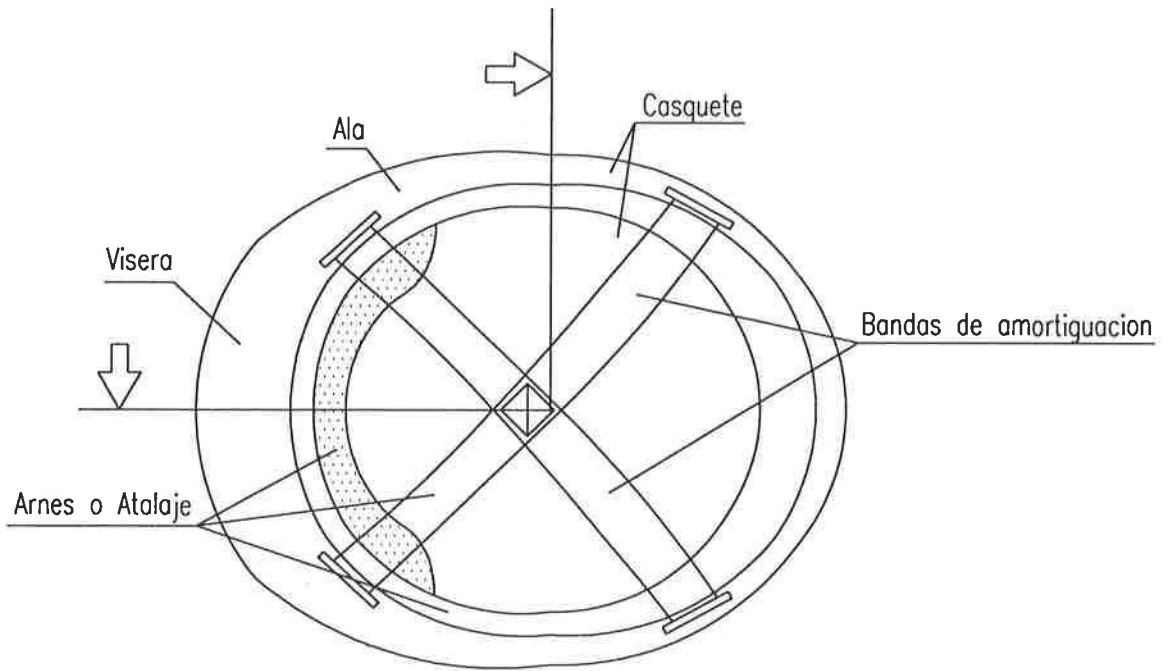

PROTECCIONES INDIVIDUALES
PROTECCION DE MANOS

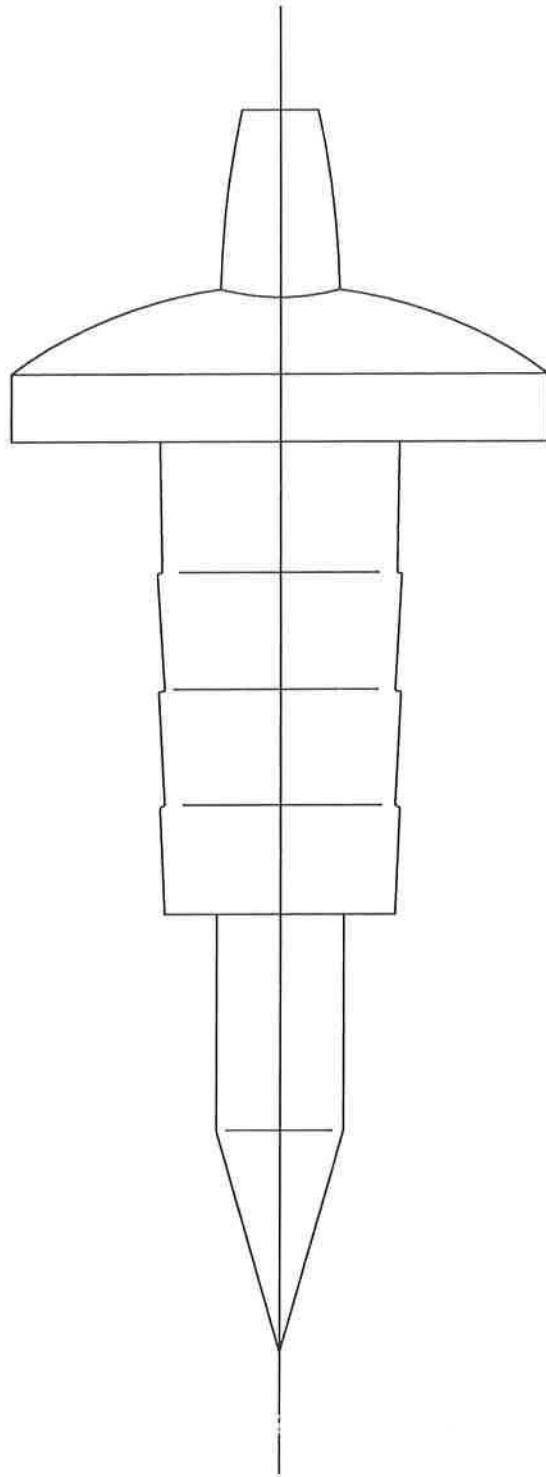

Protector de manos para cincelado manual

ELEMENTOS AUXILIARES Y MAQUINARIA (Sierra circular o de disco)

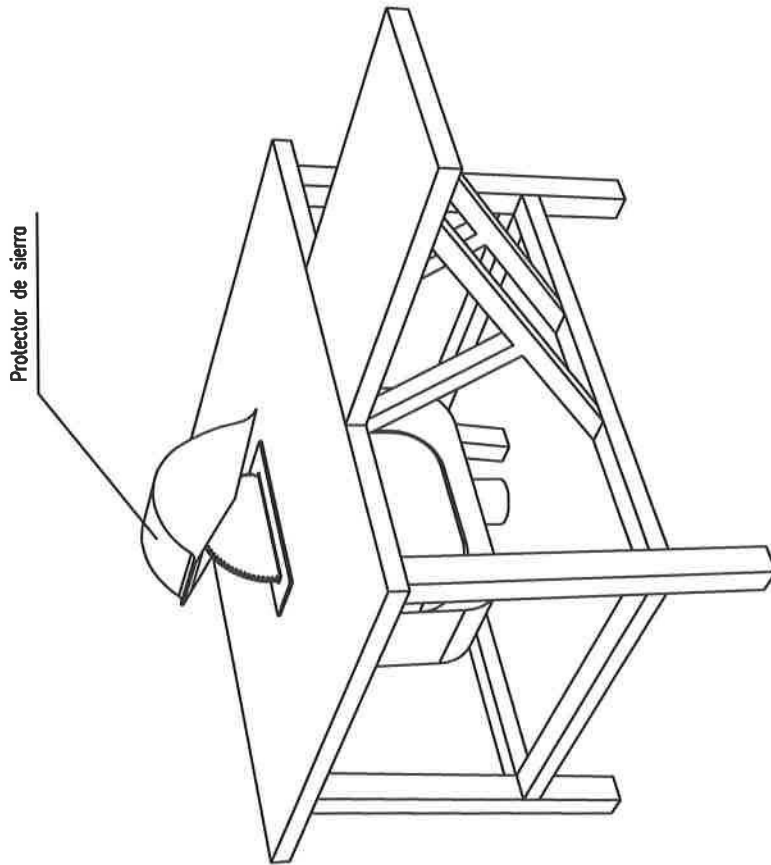

- Se prohibirá expresamente en esta obra, dejar en suspensión del gancho de la grúa las mesas de sierra durante los periodos de inactividad.
 - El mantenimiento de las mesas de sierra de esta obra, será realizado por personal especializado para tal menester, en prevención de los riesgos por inpericia.
 - La alimentación eléctrica de las sierras de disco a utilizar en esta obra, se realizará mediante mangueras antihumedad, dotadas de clavijas estancas a través del cuadro eléctrico de distribución, para evitar los riesgos eléctricos.
 - Se prohibirá ubicar la sierra circular sobre los lugares encharcados, para evitar los riesgos de caídas y los eléctricos.
 - Se limpiará de productos procedentes de los cortes, los aladaños de las mesas de sierra circular, mediante barrido y apilado para su carga sobre bateas emplintadas (a para su vertido mediante las trampas de vertido).
 - En esta obra, al personal autorizado para el manejo de la sierra de disco (bien sea para corte de madera o para corte cerámico), se le entregará la siguiente normativa de actuación. El justificante del recibo, se entregará al Coordinador de Seguridad y Salud durante la ejecución de obra.
- Normas de seguridad para el manejo de la sierra de disco.**
- Antes de poner la máquina en servicio compruebe que no está anulada la conexión a tierra, en caso afirmativo, avise al Servicio de Prevención.
 - Compruebe que el interruptor eléctrico es estanco, en caso de no serlo, avise al Servicio de Prevención.
 - Utilice el empujador para manejar la madera; considere que de no hacerlo puede perder los dedos de sus manos. Desconfíe de su destreza. Esta máquina es peligrosa.
 - No retire la protección del disco de corte. Estudie la forma de cortar sin necesidad de observar la "trisca". El empujador llevará la pieza donde usted desee y a la velocidad que usted necesite. Si la madera "no pasa", el cuchillo divisor está mal montado. Pida que se lo ajusten.
 - Si la máquina, inopinadamente se detiene, retirese de ella y avise al Servicio de Prevención para que sea reparada. No intente realizar ni ajustes ni reparaciones.
 - Compruebe el estado del disco, sustituyendo los que estén fisurados o carezcan de algún diente.
 - Para evitar daños en los ojos, solicite se le provea de unos gafos de seguridad antiproyección de partículas y úselas siempre, cuando tenga que cortar.
 - Extraiga previamente todos los clavos o partes metálicas hincadas en la madera que desee cortar. Puede fracturarse el disco o salir despedida la madera de forma descontrolada, provocando accidentes serios.
- En el corte de piezas cerámicas:**
- Observe que el disco para corte cerámico no está fisurado. De ser así, solicite al Servicio de Prevención que se cambie por otro nuevo.
 - Efectúe el corte a ser posible a la intemperie (o en un local muy ventilado), y siempre protegido con una mascarilla de filtro mecánico recambiable.
 - Efectúe el corte a sotavento. El viento alejará de usted las partículas perniciosas.
 - Moje el material cerámico, antes de cortar, evitará gran cantidad de polvo.

NORMAS BASICAS DE SEGURIDAD Y PROTECCIONES COLECTIVAS :

- Las sierras circulares en esta obra, no se ubicarán a distancias inferiores a tres metros, (como norma general) del borde de los forjados con la excepción de los que estén efectivamente protegidos (redes o baremallas, petos de remate, etc.).
- Las máquinas de sierra circular a utilizar en esta obra, estarán dotadas de los siguientes elementos de protección:
 - Carcasa de cubrición del disco.
 - Cuchillo divisor del corte.
 - Empujador de la pieza a cortar y guía.
 - Carcasa de protección de las transmisiones por poleas.
 - Interruptor de estanco.
 - Toma de tierra.

ELEMENTOS AUXILIARES Y MAQUINARIA

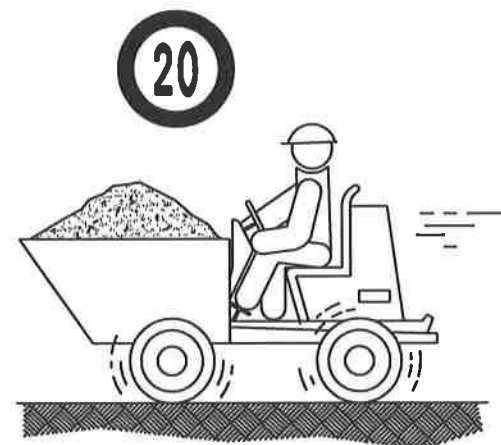
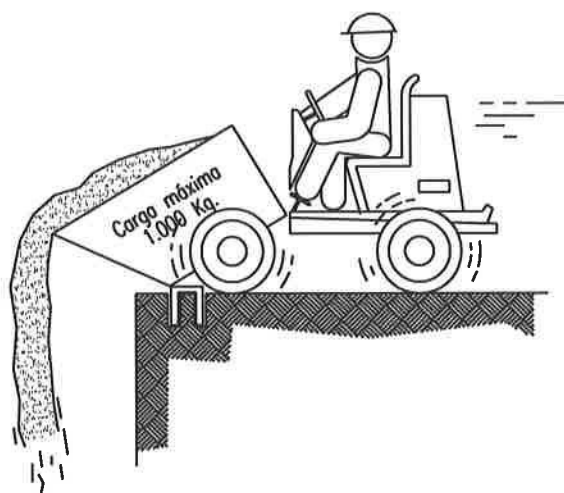
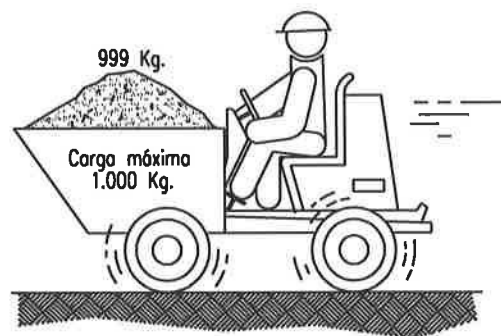
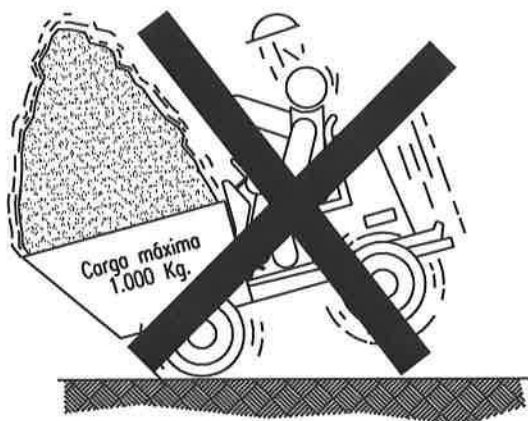

NO



SI

SEÑALIZACIÓN DE OBRAS FIJAS

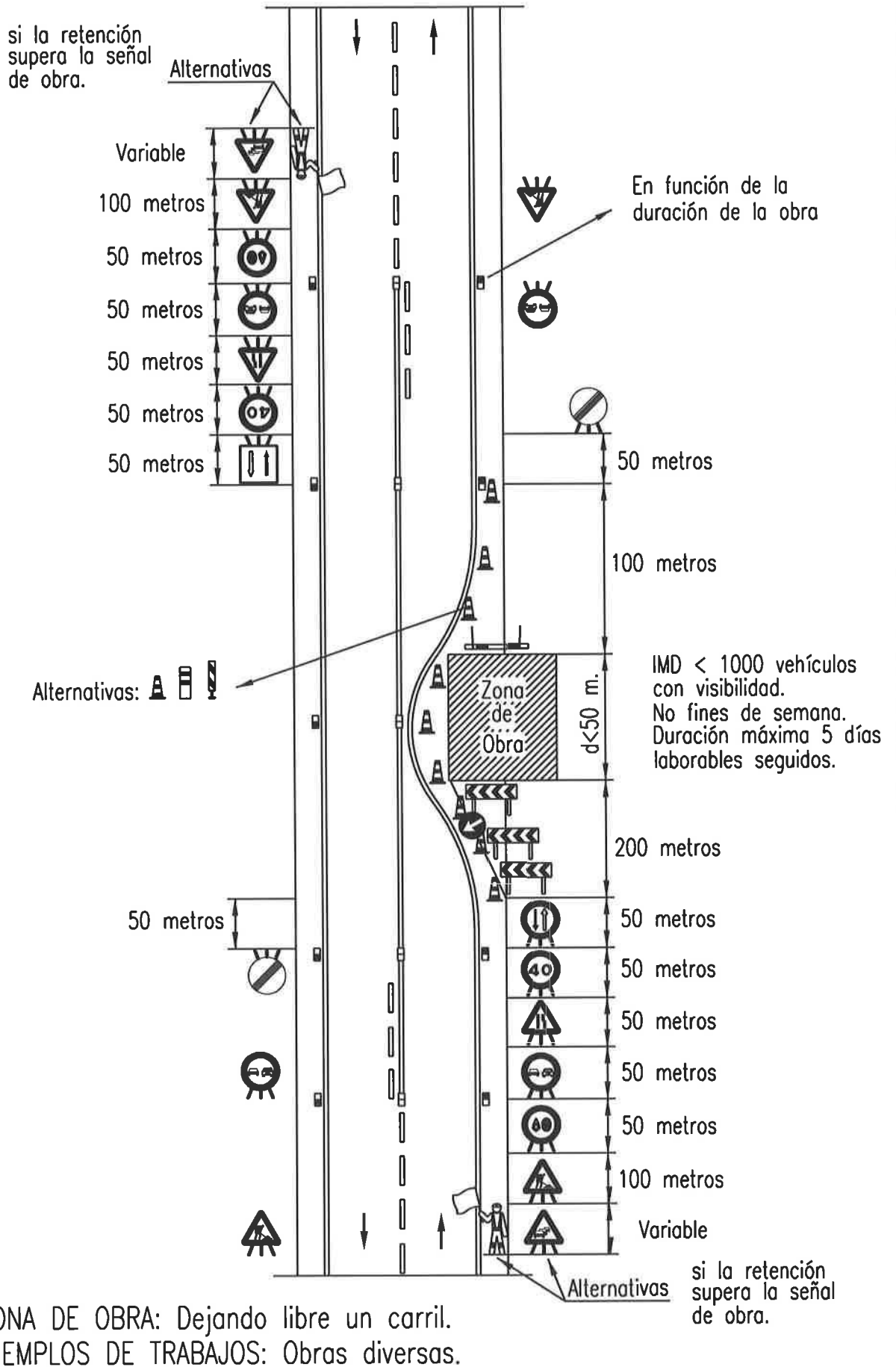
Vía de doble sentido de circulación. Calzada de 2 carriles.



SEÑALES DE INDICACION (Hoja II)

SIGNIFICADO DE LA SEÑAL	SIMBOLO	COLORES			ELEMENTO DE SEÑALIZACION
		DEL SIMBOLO	DE SEGURIDAD	DE CONTRASTE	
PRESEÑALIZACION DE DIRECCIONES	<p style="text-align: center;">↑ CIUDAD</p> <p style="text-align: center;">CIUDAD →</p>	NEGRO	AMARILLO	NEGRO	
LONGITUD DEL TRAMO PELIGROSO O SUJETO A PRESCRIPCION	↑ Num. Km ↑	NEGRO	AMARILLO	NEGRO	
PANEL GENERICO CON LA INSCRIPCION QUE CORRESPONDA		NEGRO	AMARILLO	NEGRO	

SEÑALES PARA MANEJO DE GRÚAS



SEÑALES ACÚSTICAS O LUMINOSAS DE CONTESTACIÓN

COMPENDIDO	
Obedezco	Una señal breve
REPITA	
Solicito órdenes	Dos señales breves
CUIDADO	
Peligro inminente	Señales largas o una continua
EN MARCHA LIBRE	
Aparato desplazándose	Señales cortas

B.- COMO TUMBAR.

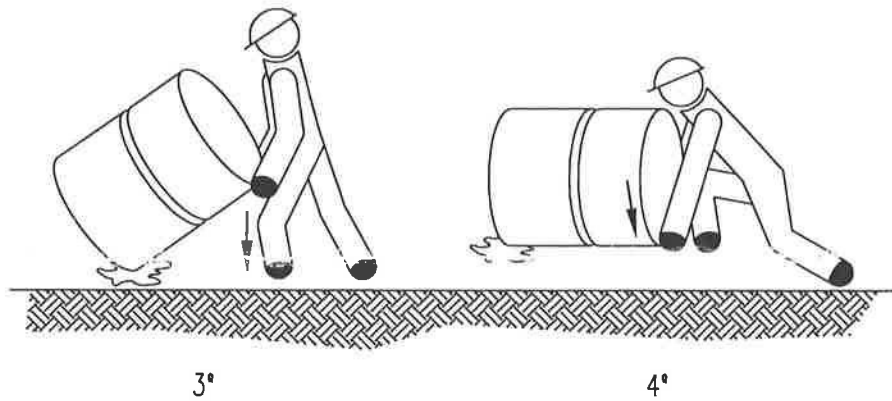
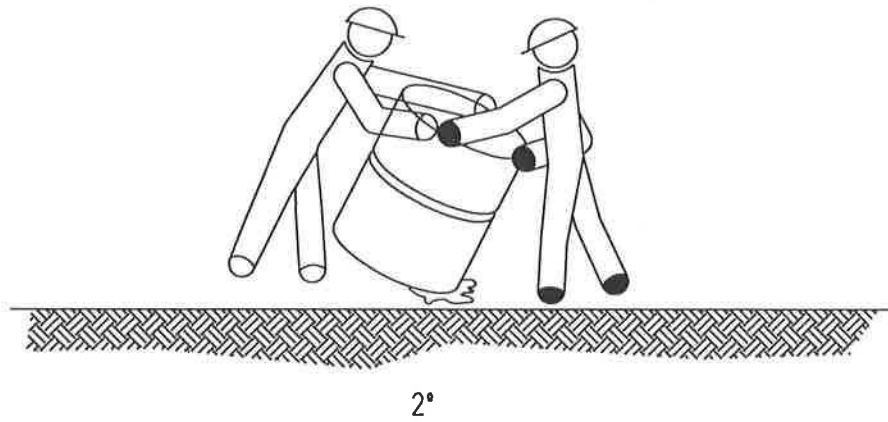
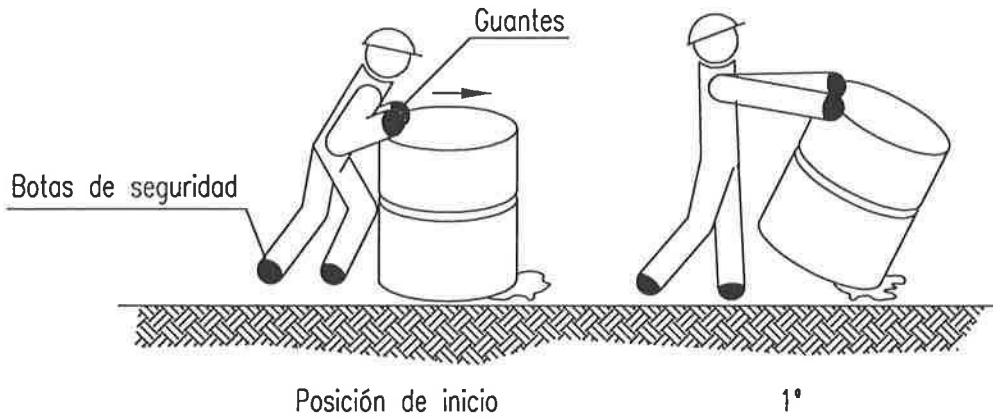

MANEJO CORRECTO DE CARGAS
PARA PROTECCIÓN DE LA ESPALDA
(MANEJO DE BIDONES POR UNA PERSONA) (II)

A.- COMO ELEVAR.

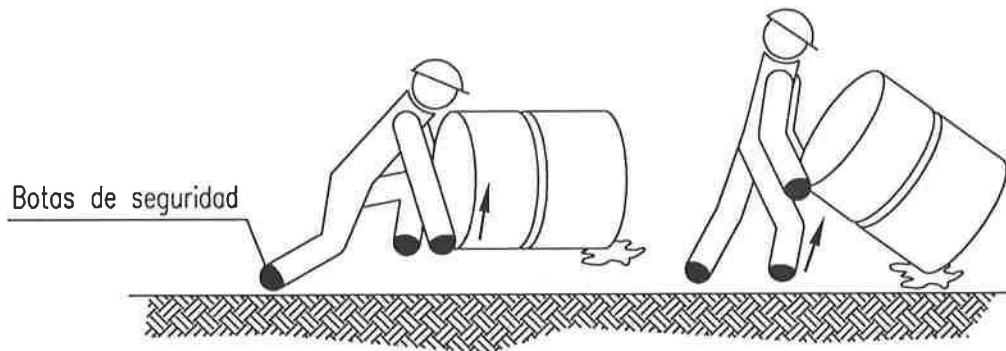

Posición de inicio

1°

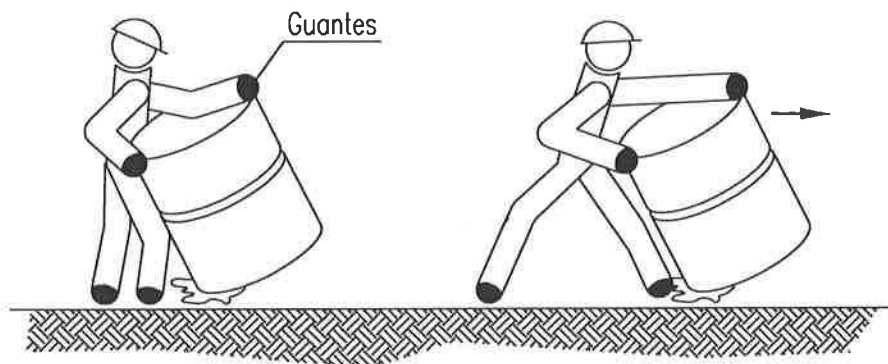

3°

4°



5°

MANEJO CORRECTO DE CARGAS
PARA PROTECCIÓN DE LA ESPALDA
(MANEJO DE BIDONES POR UNA PERSONA) (I)

A.- COMO LEVANTAR Y TRANSPORTAR EN DISTANCIAS CORTAS.

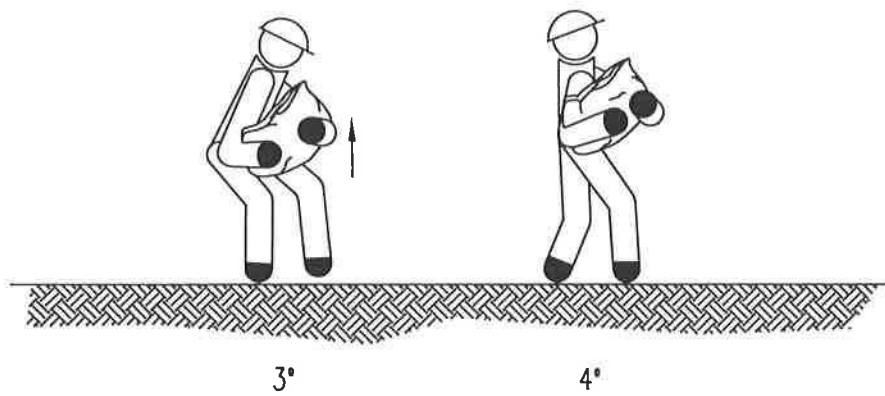
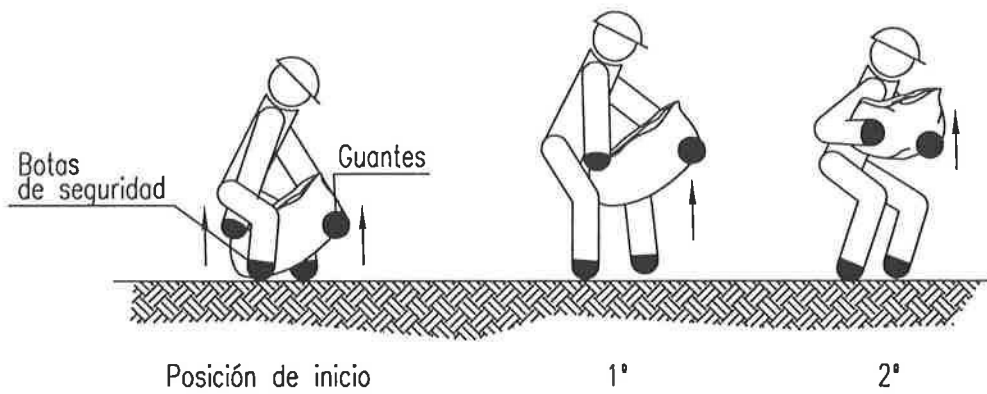

C.- COMO RECOGER DEL SUELO Y TRANSPORTAR

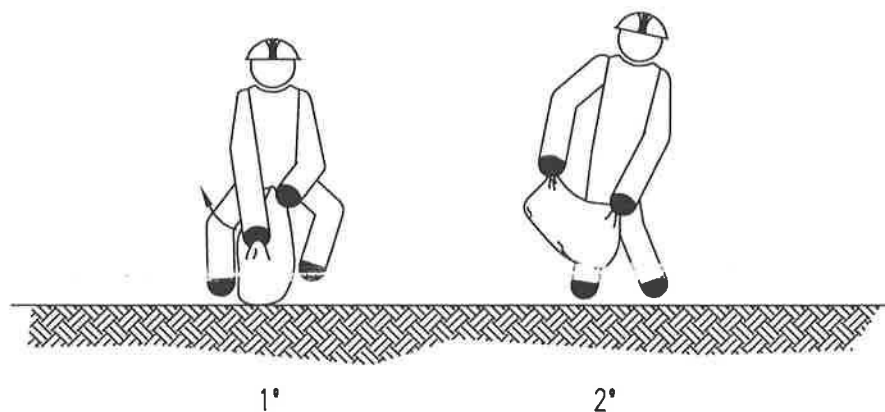

MANEJO CORRECTO DE CARGAS
PARA PROTEGER LA ESPALDA
(MANEJO DE SACOS DE PAPEL Y TELA) (I)

C.- COMO LEVANTAR, TRANSPORTAR Y DEPOSITAR SOBRE UNA MESA.

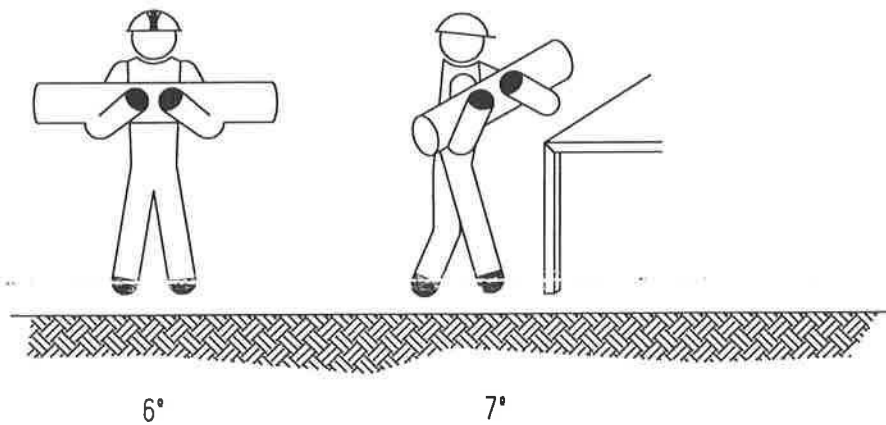
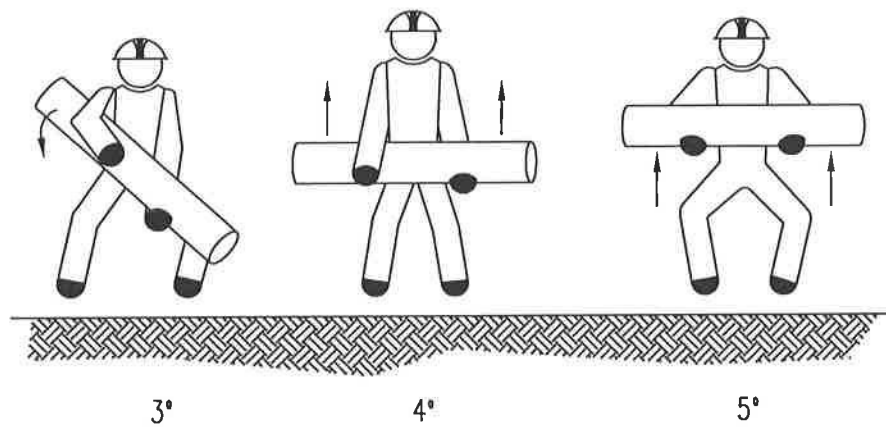
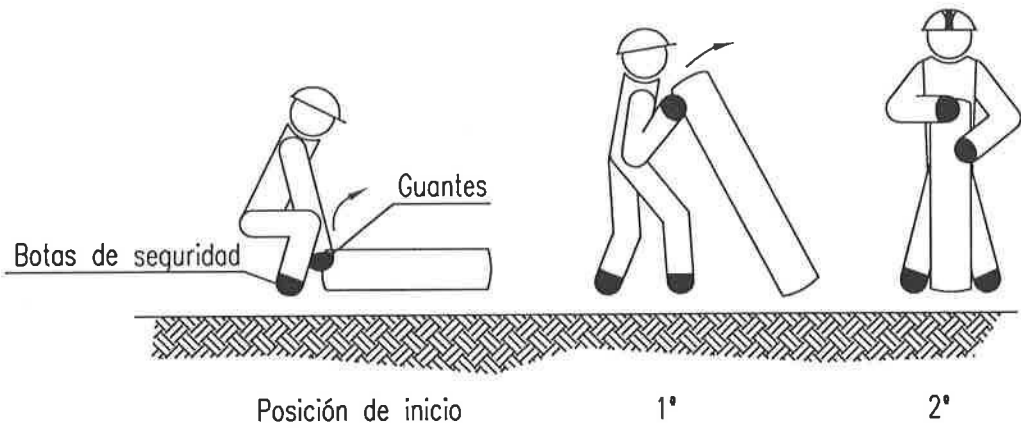

MANEJO CORRECTO DE CARGAS
PARA PROTECCIÓN DE LA ESPALDA
(MANEJO DE TUBOS Y BARRAS) (II)

A.- COMO LEVANTAR Y TRANSPORTAR.

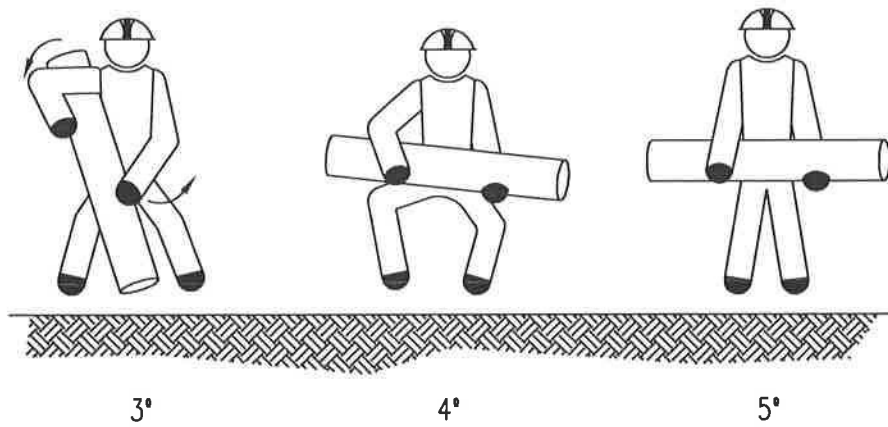
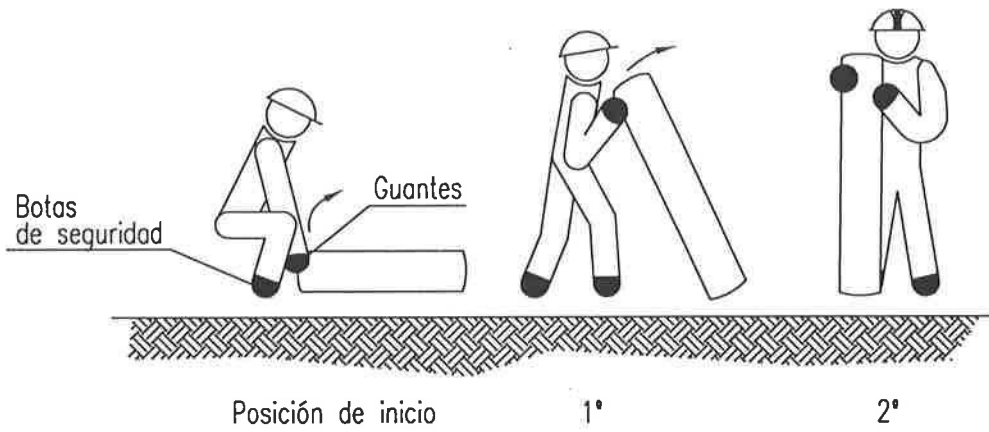

B.- COMO PONER SOBRE EL HOMBRO Y TRANSPORTAR

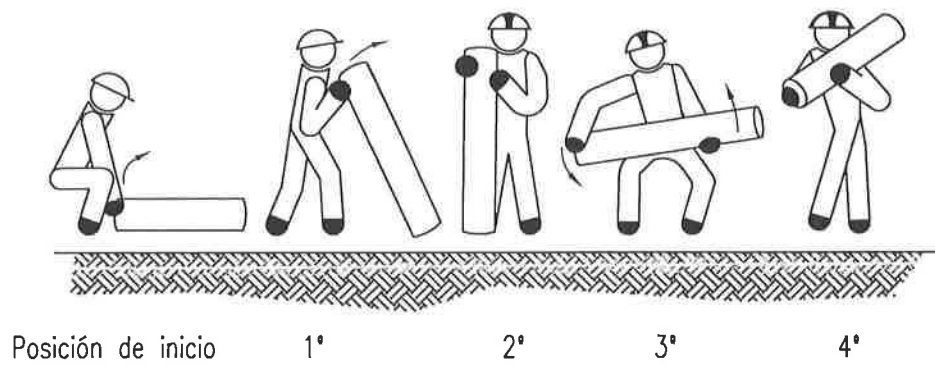

MANEJO CORRECTO DE CARGAS
PARA PROTECCIÓN DE LA ESPALDA
(MANEJO DE TUBOS Y BARRAS) (I)

A.- COMO LEVANTAR Y TRANSPORTAR.

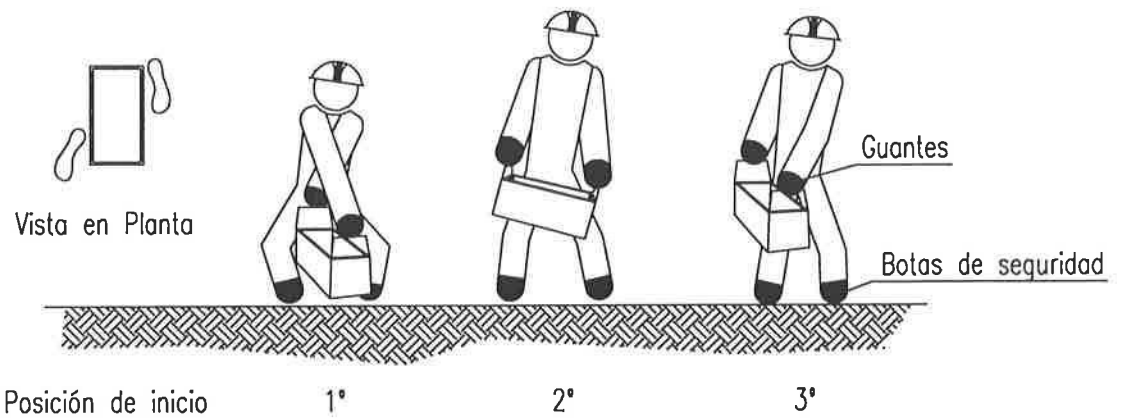

B.- COMO DEPOSITAR SOBRE UNA MESA O BANCO.

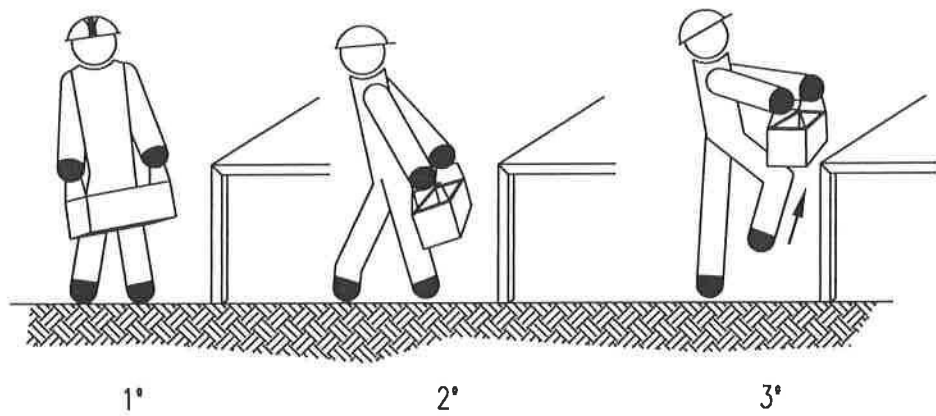

C.- COMO RECOGER DE UNA ESTANTERIA O BANCO Y DEPOSITAR EN EL SUELO.

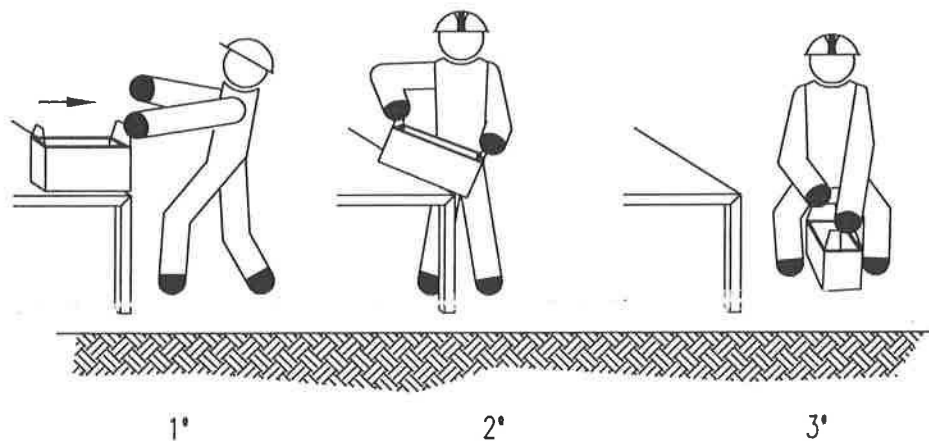

MANEJO CORRECTO DE CARGAS
PARA PROTECCIÓN DE LA ESPALDA
(MANEJO DE CAJAS CON ASAS)

PROTECCIONES COLECTIVAS (I)



Valla de obras

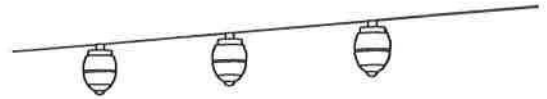

Baliza de luces intermitentes



Cono de balizamiento

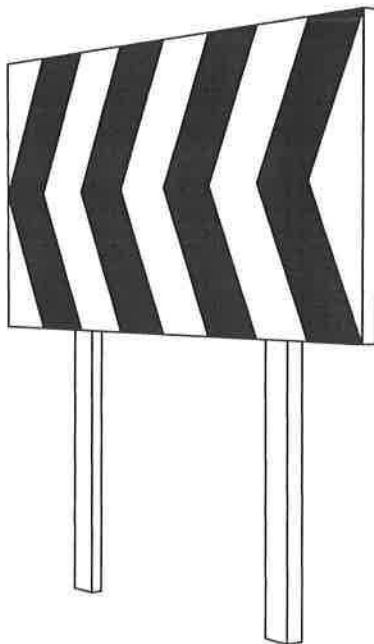

Valla de desviación de tráfico

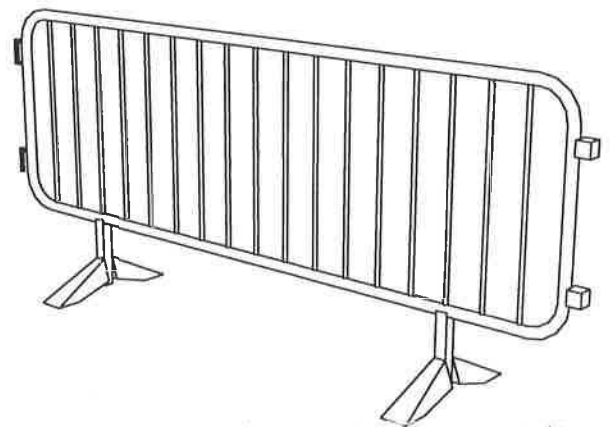

Valla de contención de personas

PROTECCIONES COLECTIVAS (II)

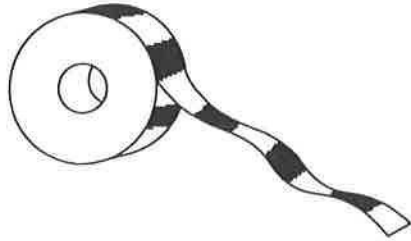

Cordon de cinta reflectante

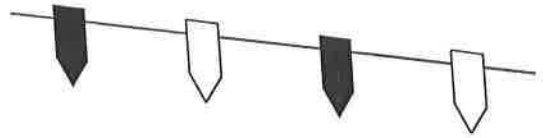

Cordon reflectante de guirnaldas



Señal de peligro de muerte

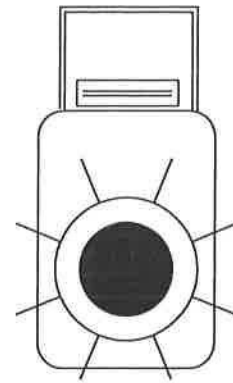

Baliza intermitente destellante con célula fotoeléctrica

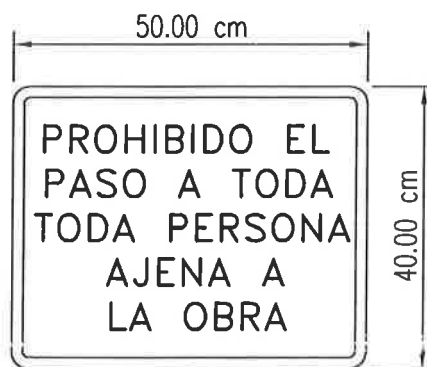

Cartel indicativo de riesgo

VALLA MÓVIL DE PROTECCIÓN Y PROHIBICIÓN DE PASO

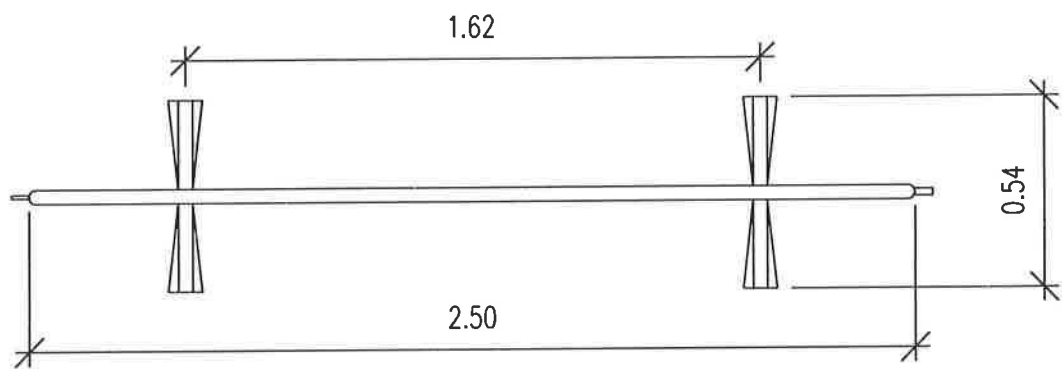
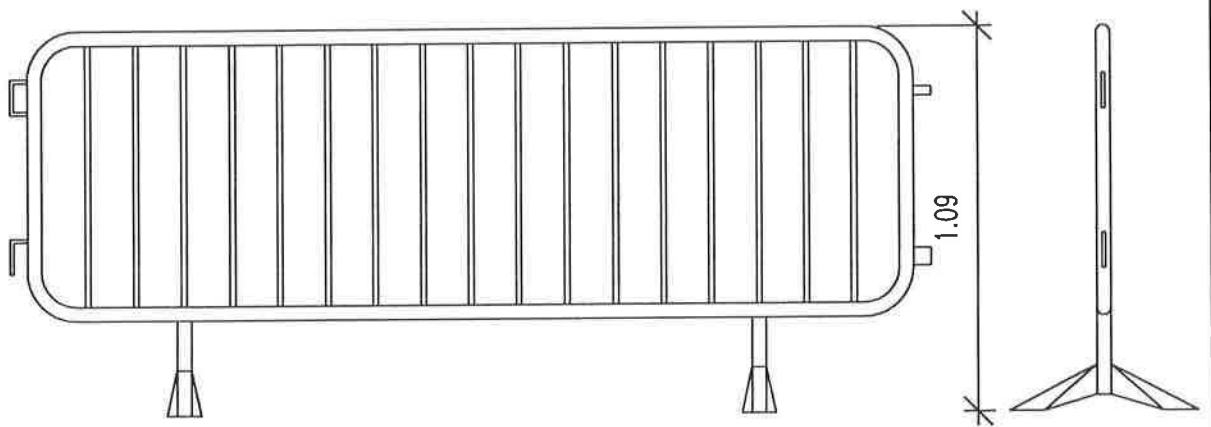

ELEMENTOS AUXILIARES Y MAQUINARIA (Camión hormigonera)

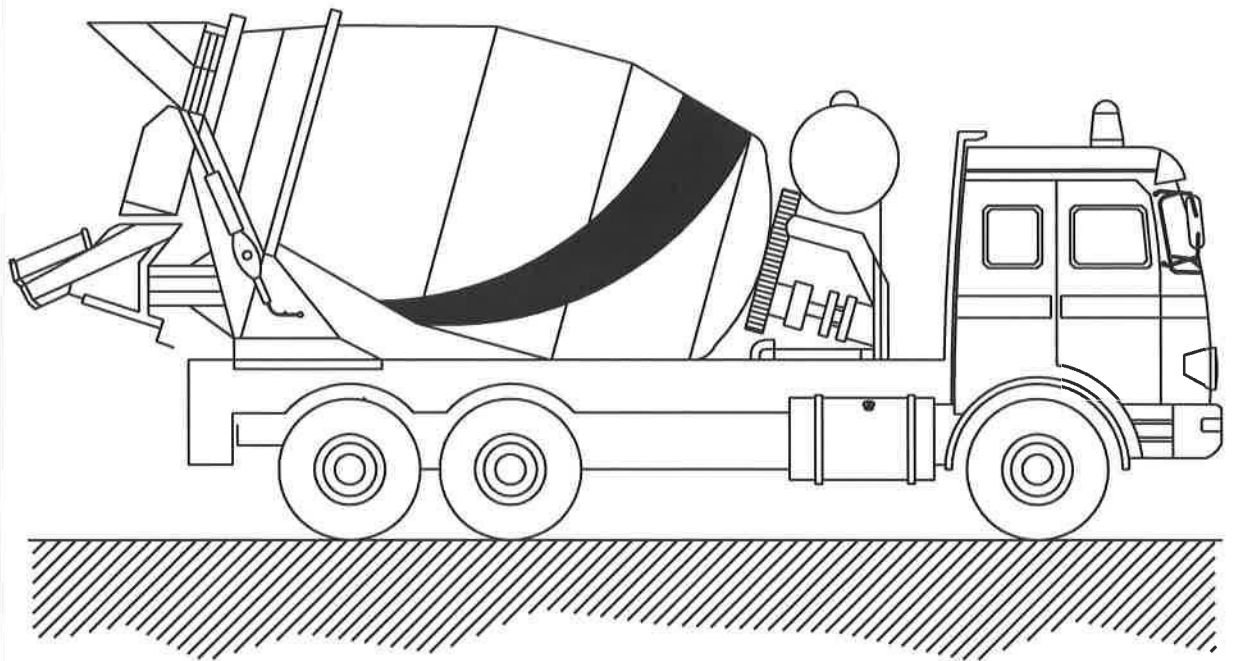

NORMAS BÁSICAS DE SEGURIDAD Y PROTECCIONES COLECTIVAS :

- Las rampas de acceso tendrán una pendiente no superior al 20%.
- El depósito y canaletas se limpiarán en un lugar al aire libre lejos de las obras principales.
- El camión se situará en el lugar de vaciado dirigido por el encargado de obra o persona en quien delegue.
- Los camiones de hormigón no se podrán acercar a menos de 2 metros del borde superior de los taludes.

ELEMENTOS AUXILIARES Y MAQUINARIA (Camión de carga)

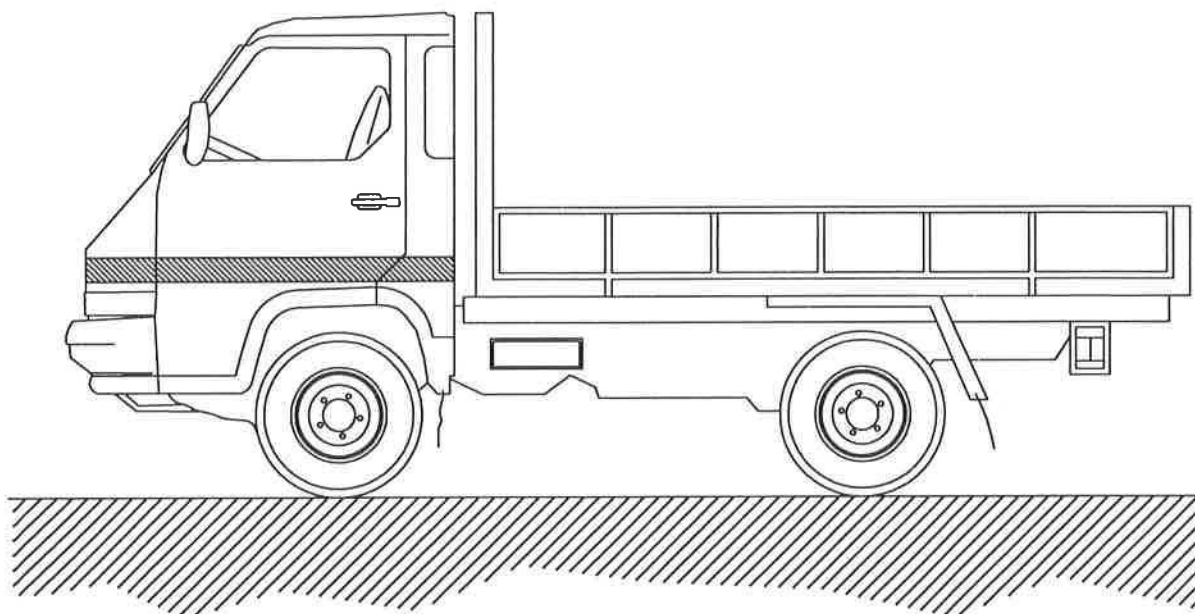

NORMAS BÁSICAS DE SEGURIDAD Y PROTECCIONES COLECTIVAS :

- Todos los camiones que realicen labores de transporte en esta obra estarán en perfectas condiciones de mantenimiento y conservación.
- Antes de iniciar las labores de carga y descarga estará el freno de mano puesto y las ruedas estarán inmovilizadas con cuñas.
- El izado y descenso de la caja se realizará con escalera metálica sujeta al camión.
- Si hace falta, las maniobras de carga y descarga serán dirigidas por el encargado de seguridad.
- La carga se tapaná con una lona para evitar desprendimientos.
- Las cargas se repartirán uniformemente por la caja, y si es necesario se atarán.

MEDIDAS PREVENTIVAS a seguir en los trabajos de carga y descarga.

- El encargado de seguridad o el encargado de obra, entregará por escrito el siguiente listado de medidas preventivas al Jefe de la cuadrilla de carga y descarga. De esta entrega quedará constancia con la firma del Jefe de cuadrilla al pié de este escrito.
- Pedir guantes de trabajo antes de hacer trabajos de carga y descarga, se evitarán lesiones molestas en las manos.
- Usar siempre botas de seguridad, se evitarán golpes en los pies.
- Subir a la caja del camión con una escalera.
- Seguir siempre las indicaciones del Jefe del equipo, es un experto que vigila que no hayan accidente.
- Las cargas suspendidas se han de conducir con cuerdas y no tocarlas nunca directamente con las manos.
- No saltar a tierra desde la caja, peligro de fractura de los talones.

ELEMENTOS AUXILIARES Y MAQUINARIA (Hormigonera manual)

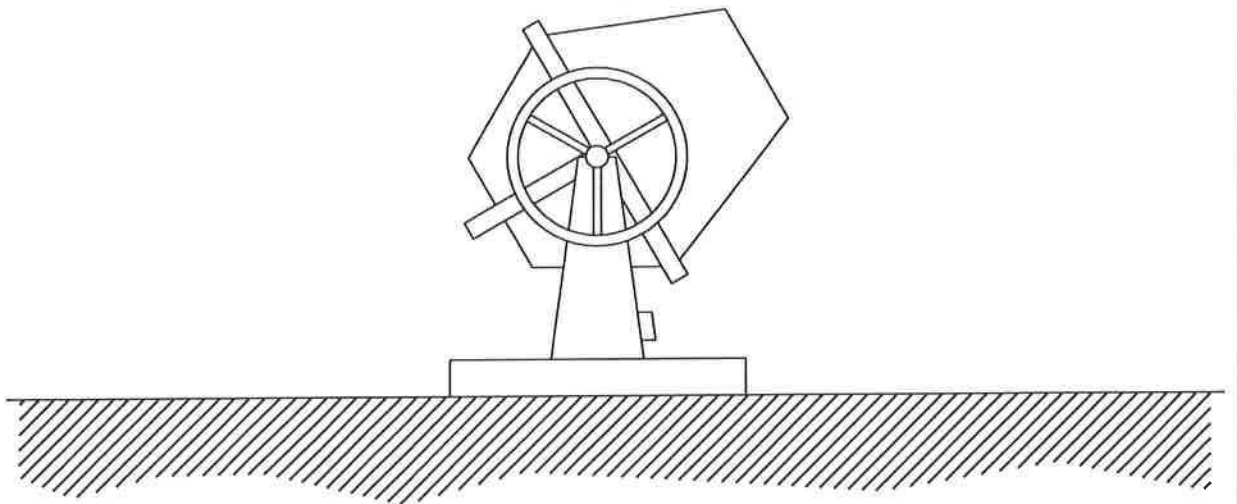

NORMAS BÁSICAS DE SEGURIDAD Y PROTECCIONES COLECTIVAS :

- Las hormigoneras se ubicarán en los lugares reseñados para tal efecto en los "planos de organización de obra".
- Las hormigoneras a utilizar en esta obra, tendrán protegidos mediante una carcasa metálica los órganos de transmisión de correas, corona y engranajes, para evitar los riesgos de atrapamiento.
- Las carcasas y demás partes metálicas de las hormigoneras estarán conectadas a tierra.
- La botonera de mandos eléctricos de la hormigonera lo será de accionamiento estanco, en prevención del riesgo eléctrico.
- Las operaciones de limpieza directa-manual, se efectuarán previa desconexión de la red eléctrica de la hormigonera, para previsión del riesgo eléctrico y de atrapamientos.
- Las operaciones de mantenimiento estarán realizadas por personal especializado para tal fin.

PREVENCIÓNES CONTRA CAÍDAS EN ZANJAS

Detalle de pasarela para peatones

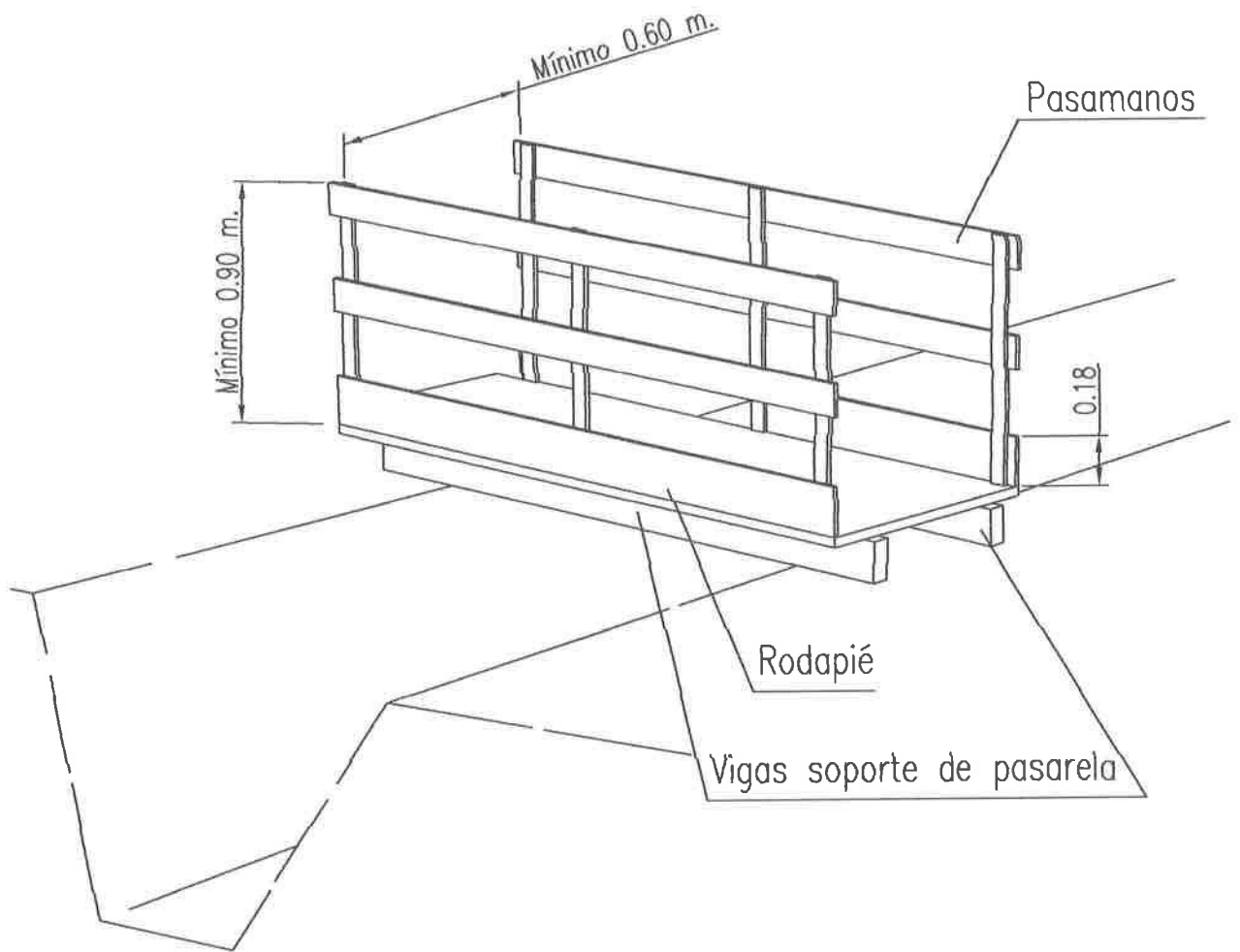

EXCAVACION DE ZANJAS

Diferentes formas de construcción seguras de zanjas.

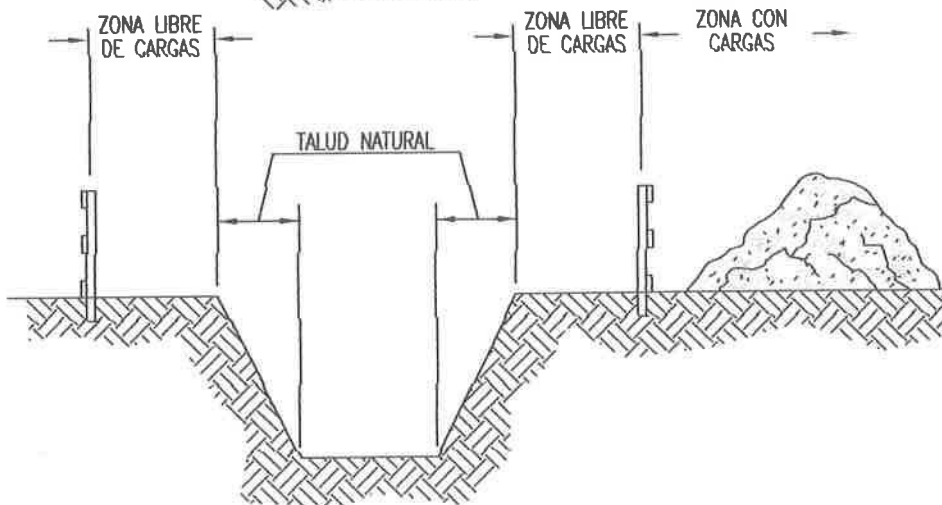
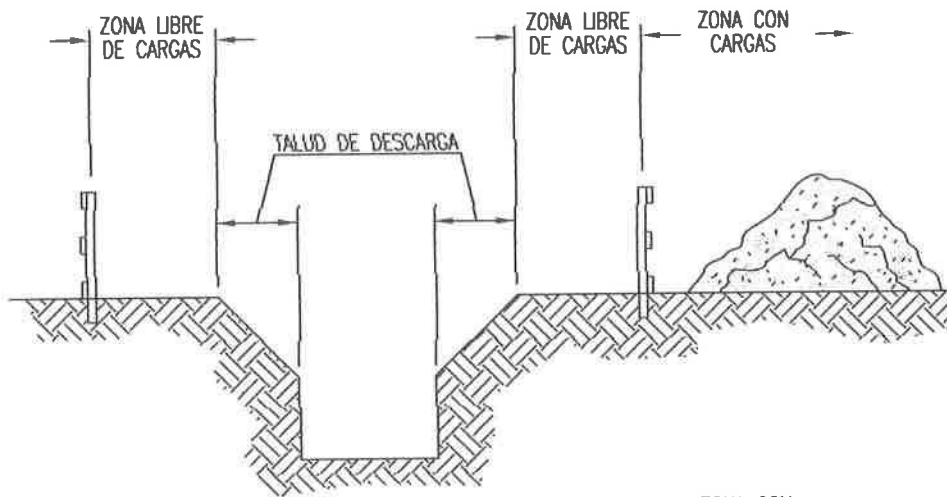
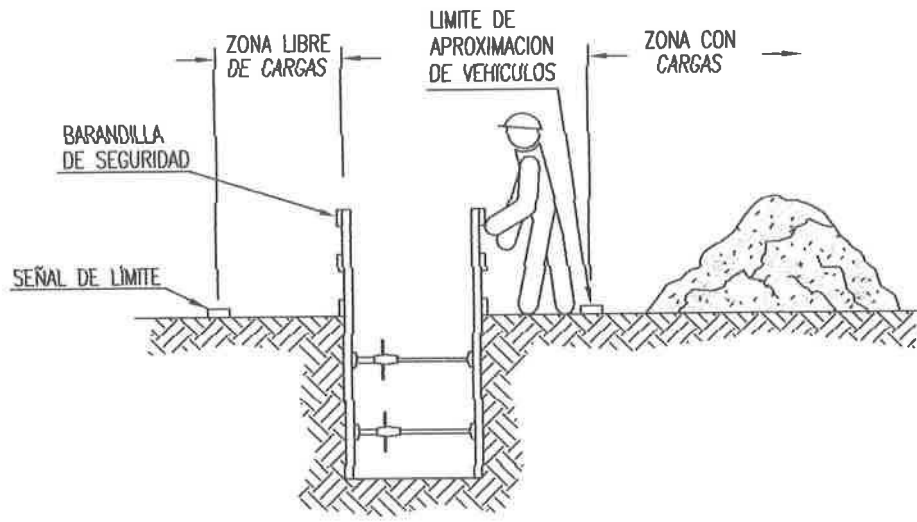

PREVENCIONES CONTRA CAIDAS Y DESPRENDIMIENTOS EN ZANJAS

Medidas contra desprendimientos en zanjas

- 1.- Comprobación de los parámetros de cálculo de estabilidad de los terrenos: ángulo de rozamiento interno, cohesión, nivel freático, etc...
- 2.- Prohibición de acopio de materiales o tierras i de pasos o estacionamiento de vehículos i máquinas a una distancia inferior a 2 metros del borde de la zanja (d), en zanjas con profundidad (h) superior a 2 metros (mejor, a distancias inferiores a la profundidad de la zanja, al menos en terrenos arenosos), colocando las separaciones i los dispositivos pertinentes.

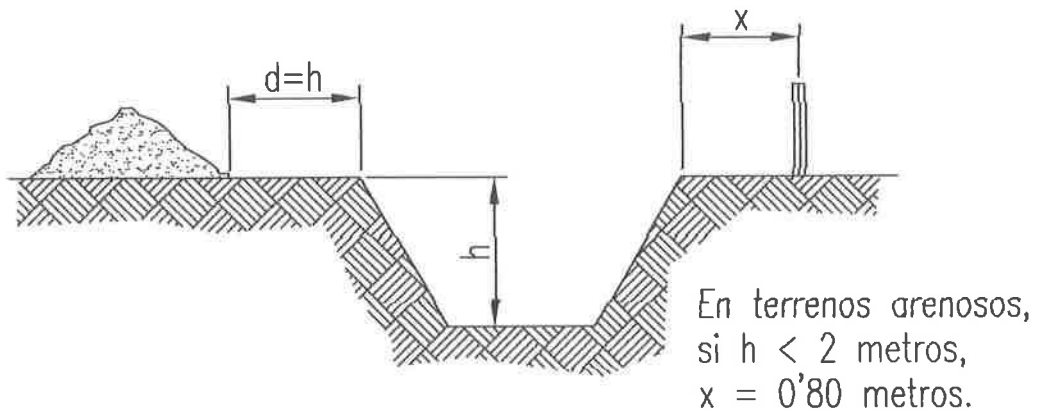

- 3.- En zanjas de profundidad superior a 3 metros, establecer la entibación obligatoria y a 45 grados los bordes superiores.

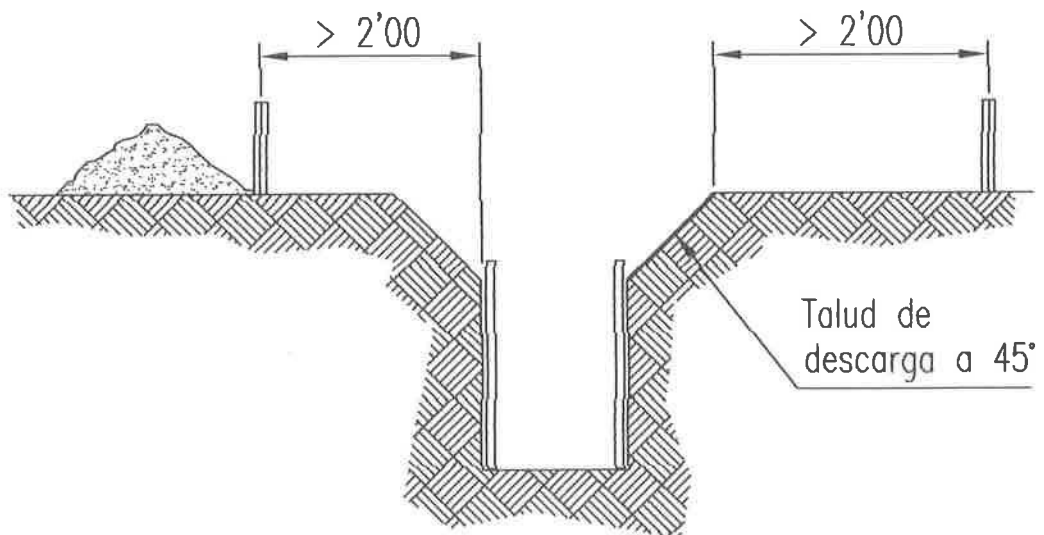

TELEFONOS DE EMERGENCIA

DIRECCION DE LA OBRA



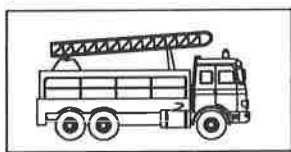

BOMBEROS



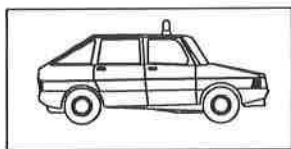

POLICIA
NACIONAL



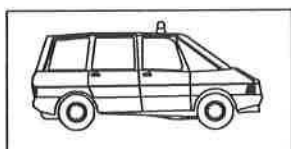

GUARDIA
CIVIL



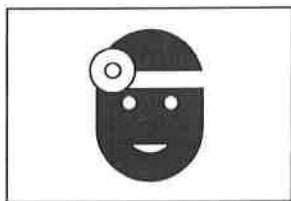

CENTRO DE SALUD
C/ _____



CENTRO DE ASISTENCIA
PRIMARIA
C/ _____



AMBULANCIAS



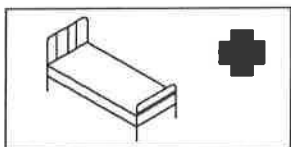

HOSPITALES



SEÑALIZACIÓN DE OBRAS FIJAS
Vía de doble sentido de circulación. Calzada de 2 carriles.

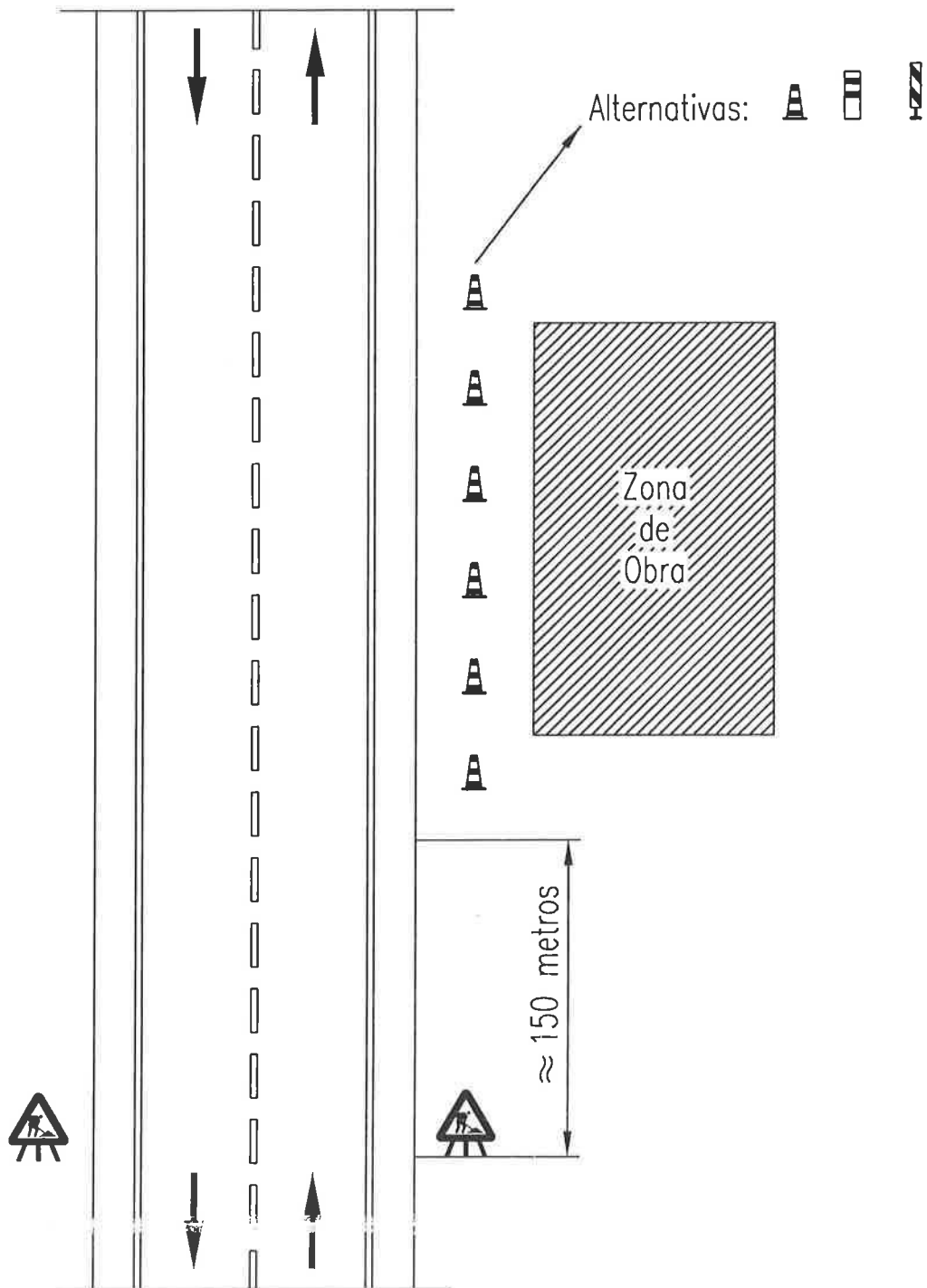

ZONA DE OBRA: Exterior a la plataforma
EJEMPLOS DE TRABAJOS: Estructuras, excavaciones, etc.

SEÑALIZACIÓN DE OBRAS FIJAS
Vía de doble sentido de circulación. Calzada de 2 carriles.

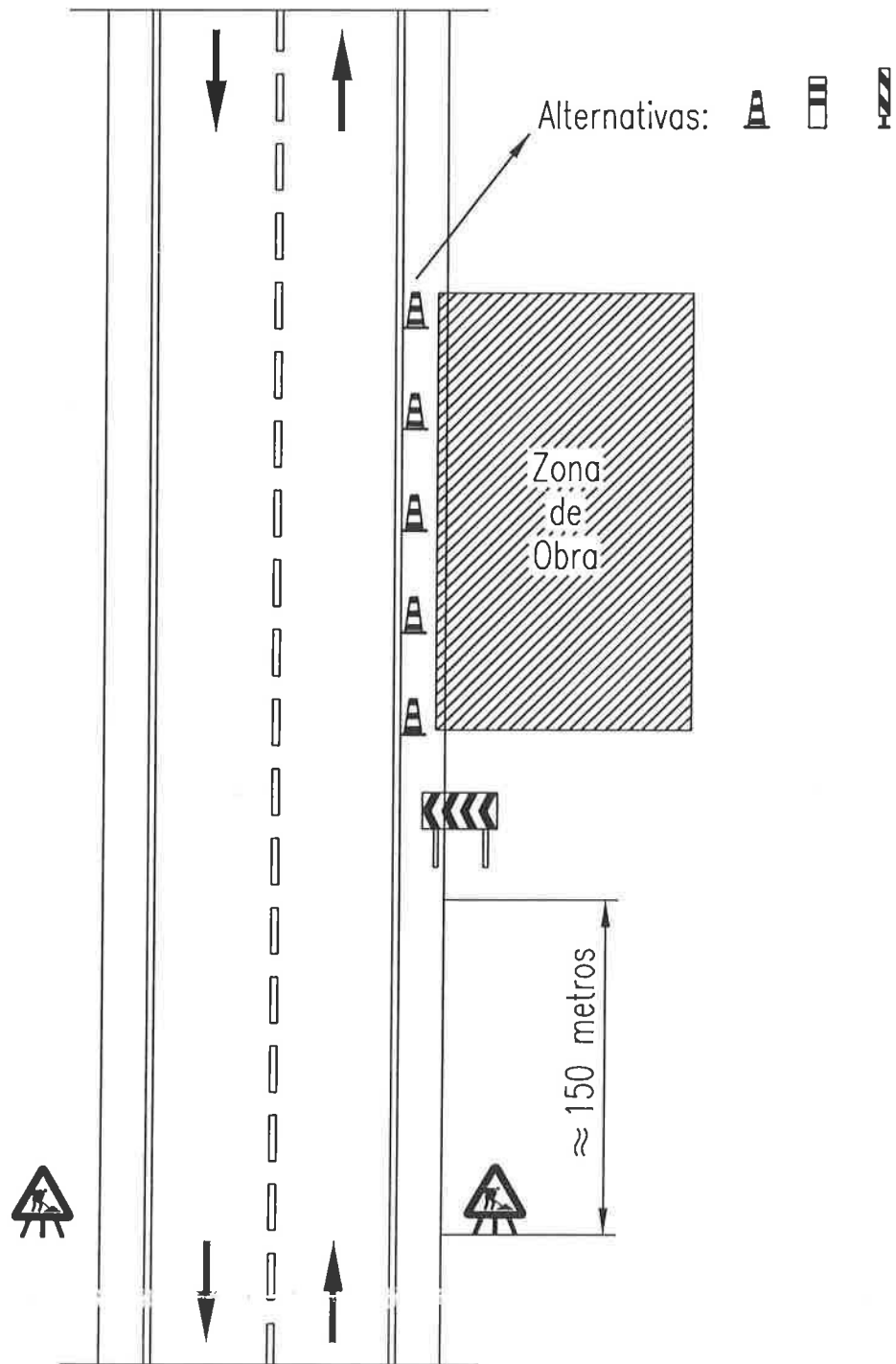

ZONA DE OBRA: En el arcén.

EJEMPLOS DE TRABAJOS: Mantenimiento, reparación, etc.





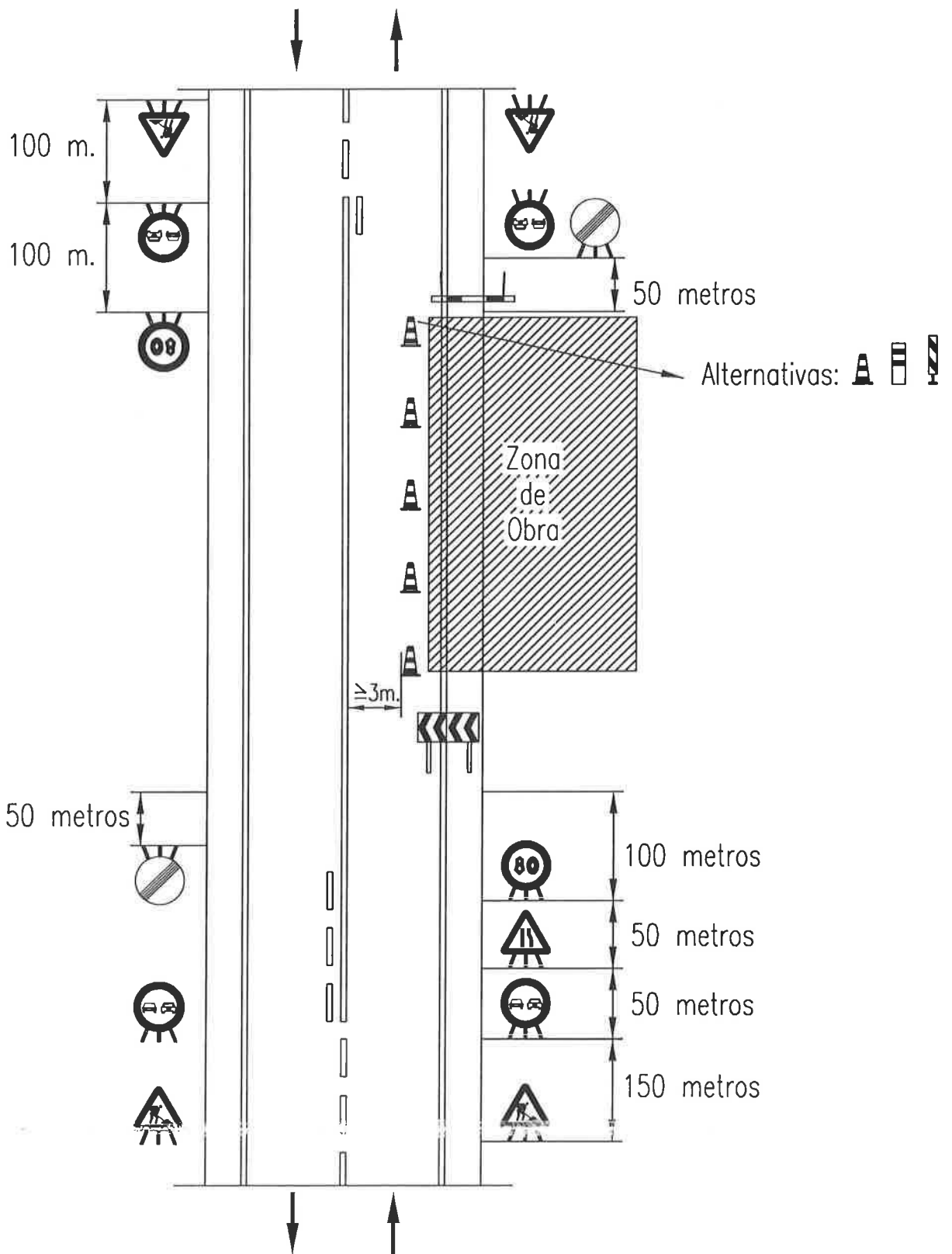











SEÑALIZACIÓN DE OBRAS FIJAS

Vía de doble sentido de circulación. Calzada de 2 carriles.





















ZONA DE OBRA: En el arcén y parte del carril.
 EJEMPLOS DE TRABAJOS: Mantenimiento, reparación, etc.









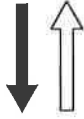

SEÑALES DE PELIGRO (Hoja I)

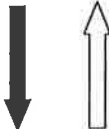
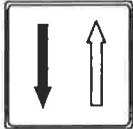
SIGNIFICADO DE LA SEÑAL	SIMBOLO	COLORES			ELEMENTO DE SEÑALIZACION
		DEL SIMBOLO	DE SEGURIDAD	DE CONTRASTE	
SEMAFOROS	● ● ●	ROJO AMBAR NEGRO	AMARILLO	ROJO	
CURVA PELIGROSA A DERECHA		NEGRO	AMARILLO	ROJO	
CURVA PELIGROSA A IZQUIERDA		NEGRO	AMARILLO	ROJO	
CURVAS PELIGROSAS A DERECHAS		NEGRO	AMARILLO	ROJO	
CURVAS PELIGROSAS A IZQUIERDAS		NEGRO	AMARILLO	ROJO	
PERFIL IRREGULAR		NEGRO	AMARILLO	ROJO	
RESALTO		NEGRO	AMARILLO	ROJO	
BADEN		NEGRO	AMARILLO	ROJO	
ESTRECHAMIENTO DE CALZADA		NEGRO	AMARILLO	ROJO	













SEÑALES DE PELIGRO (Hoja II)

SIGNIFICADO DE LA SEÑAL	SIMBOLO	COLORES			ELEMENTO DE SEÑALIZACION
		DEL SIMBOLO	DE SEGURIDAD	DE CONTRASTE	
ESTRECHAMIENTO POR LA DERECHA		NEGRO	AMARILLO	ROJO	
ESTRECHAMIENTO POR LA IZQUIERDA		NEGRO	AMARILLO	ROJO	
OBRAS		NEGRO	AMARILLO	ROJO	
PAVIMENTO DESLIZANTE		NEGRO	AMARILLO	ROJO	
CIRCULACIÓN EN LOS DOS SENTIDOS		NEGRO	AMARILLO	ROJO	
DESPRENDIMIENTO		NEGRO	AMARILLO	ROJO	
PROYECCIÓN DE GRAVILLA		NEGRO	AMARILLO	ROJO	
ESCALÓN LATERAL		NEGRO	AMARILLO	ROJO	
OTROS PELIGROS		NEGRO	AMARILLO	ROJO	





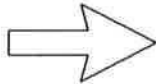





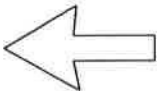

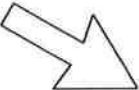
SEÑALES DE REGLAMENTACION Y PRIORIDAD (Hoja I)

SIGNIFICADO DE LA SEÑAL	SIMBOLO	COLORES			ELEMENTO DE SEÑALIZACION
		DEL SIMBOLO	DE SEGURIDAD	DE CONTRASTE	
PRIORIDAD AL SENTIDO CONTRARIO		ROJO NEGRO	AMARILLO	ROJO	
PRIORIDAD RESPECTO AL SENTIDO CONTRARIO		ROJO BLANCO	AZUL	BLANCO	
ENTRADA PROHIBIDA		AMARILLO	ROJO	ROJO	
ENTRADA PROHIBIDA A VEHICULOS DE TRANSPORTE DE MERCANCIAS		NEGRO	AMARILLO	ROJO	
LIMITACION DE PESO	5,5t	NEGRO	AMARILLO	ROJO	
LIMITACION DE ANCHURA	2^m	NEGRO	AMARILLO	ROJO	
LIMITACION DE ALTURA	3,5m	NEGRO	AMARILLO	ROJO	

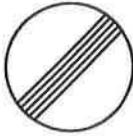
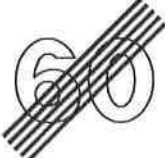











SEÑALES DE REGLAMENTACION Y PRIORIDAD (Hoja II)

SIGNIFICADO DE LA SEÑAL	SIMBOLO	COLORES			ELEMENTO DE SEÑALIZACION
		DEL SIMBOLO	DE SEGURIDAD	DE CONTRASTE	
VELOCIDAD MAXIMA	40	NEGRO	AMARILLO	ROJO	
GIRO A LA DERECHA PROHIBIDO		NEGRO	AMARILLO	BLANCO	
GIRO A LA IZQUIERDA PROHIBIDO		NEGRO	AMARILLO	ROJO	
ADELANTAMIENTO PROHIBIDO		NEGRO	AMARILLO	ROJO	
ADELANTAMIENTO PROHIBIDO A CAMIONES		NEGRO	AMARILLO	ROJO	
ESTACIONAMIENTO PROHIBIDO		ROJO	AZUL	ROJO	
SENTIDO OBLIGATORIO		BLANCO	AZUL	BLANCO	











SEÑALES DE REGLAMENTACION Y PRIORIDAD (Hoja III)

SIGNIFICADO DE LA SEÑAL	SIMBOLO	COLORES			ELEMENTO DE SEÑALIZACION
		DEL SIMBOLO	DE SEGURIDAD	DE CONTRASTE	
SENTIDO OBLIGATORIO		BLANCO	AZUL	BLANCO	
PASO OBLIGATORIO		BLANCO	AZUL	BLANCO	
PASO OBLIGATORIO		BLANCO	AZUL	BLANCO	
FIN DE PROHIBICIONES		NEGRO	BLANCO	NEGRO	
FIN DE LIMITACION DE VELOCIDAD		NEGRO GRIS	BLANCO	NEGRO	
FIN DE PROHIBICION DE ADELANTAMIENTO		NEGRO GRIS	BLANCO	NEGRO	
FIN DE PROHIBICION DE ADELANTAMIENTO PARA CAMIONES		NEGRO GRIS	BLANCO	NEGRO	



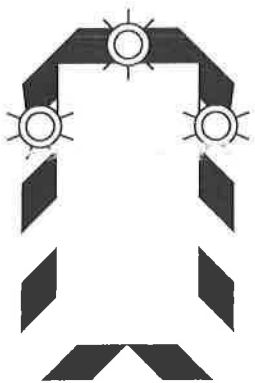

ELEMENTOS DE BALIZAMIENTO REFLECTANTE (Hoja I)

SIGNIFICADO DE LA SEÑAL	SIMBOLO	COLORES			ELEMENTO DE SEÑALIZACION
		DEL SIMBOLO	DE SEGURIDAD	DE CONTRASTE	
PANEL DIRECCIONAL ALTO		ROJO	BLANCO	BLANCO	
PANEL DIRECCIONAL ESTRECHO		ROJO	BLANCO	BLANCO	
PANEL DOBLE DIRECCIONAL ALTO		ROJO	BLANCO	BLANCO	
PANEL DOBLE DIRECCIONAL ESTRECHO		ROJO	BLANCO	BLANCO	
PANEL DE ZONA EXCLUIDA AL TRAFICO		ROJO	BLANCO	BLANCO	
CONO		ROJO	BLANCO	BLANCO	









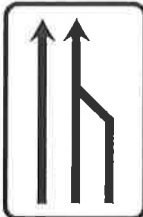

ELEMENTOS DE BALIZAMIENTO REFLECTANTE (Hoja II)

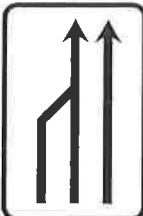
SIGNIFICADO DE LA SEÑAL	SIMBOLO	COLORES			ELEMENTO DE SEÑALIZACION
		DEL SIMBOLO	DE SEGURIDAD	DE CONTRASTE	
PIQUETE		ROJO	BLANCO	BLANCO	
BALIZA DE BORDE DERECHO		ROJO	BLANCO	BLANCO	
BALIZA DE BORDE DERECHO		ROJO	BLANCO	BLANCO	
HITO DE BORDE REFLEXIVO Y LUMINISCENTE		NARANJA	NARANJA	NARANJA	
GUIRNALDA		ROJO BLANCO	ROJO BLANCO	ROJO BLANCO	
BASTIDOR MOVIL		ROJO AMBAR (Segun	BLANCO	BLANCO	

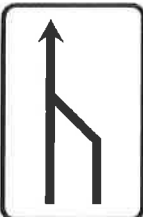

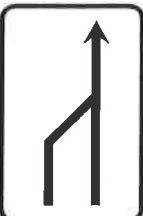

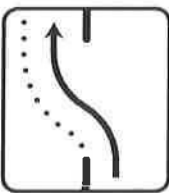
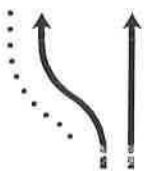
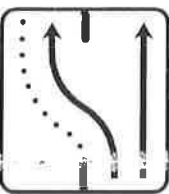









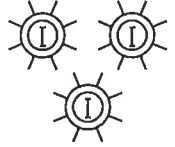

SEÑALES MANUALES

SIGNIFICADO DE LA SEÑAL	SIMBOLO	COLORES			ELEMENTO DE SEÑALIZACION
		DEL SIMBOLO	DE SEGURIDAD	DE CONTRASTE	
BANDERA ROJA		ROJO	ROJO	ROJO	
DISCO AZUL DE PASO PERMITIDO		BLANCO	AZUL	BLANCO	
DISCO DE STOP DE PASO PERMITIDO	STOP	BLANCO	ROJO	BLANCO	



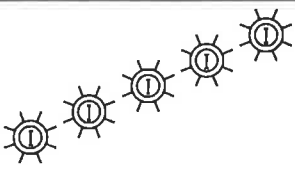







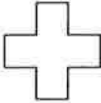

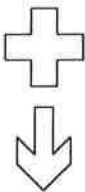
SEÑALES DE INDICACION (Hoja 1)

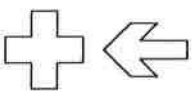
SIGNIFICADO DE LA SEÑAL	SIMBOLO	COLORES			ELEMENTO DE SEÑALIZACION
		DEL SIMBOLO	DE SEGURIDAD	DE CONTRASTE	
REDUCCION DE UN CARRIL POR LA DERECHA (3 a 2)		NEGRO	AMARILLO	NEGRO	
REDUCCION DE UN CARRIL POR LA IZQUIERDA (3 a 2)		NEGRO	AMARILLO	NEGRO	
REDUCCION DE UN CARRIL POR LA DERECHA (2 a 1)		NEGRO	AMARILLO	NEGRO	
REDUCCION DE UN CARRIL POR LA IZQUIERDA (2 a 1)		NEGRO	AMARILLO	NEGRO	
DESVIO DE UN CARRIL POR LA CALZADA OPUESTA		NEGRO	AMARILLO	NEGRO	
DESVIO DE UN CARRIL POR LA CALZADA OPUESTA MANTENIENDO OTRO POR LA DE OTRAS		NEGRO	AMARILLO	NEGRO	
DESVIO DE DOS CARRILES POR CALZADA OPUESTA		NEGRO	AMARILLO	NEGRO	

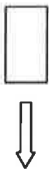
ELEMENTOS LUMINOSOS

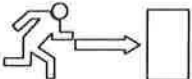
SIGNIFICADO DE LA SEÑAL	SIMBOLO	COLORES			ELEMENTO DE SEÑALIZACION
		DEL SIMBOLO	DE SEGURIDAD	DE CONTRASTE	
SEMAFORO (TRICOLOR)		ROJO AMBAR VERDE	ROJO AMBAR VERDE	NEGRO	
LUZ AMBAR INTERMITENTE		AMBAR	AMBAR	NEGRO	
LUZ AMBAR ALTERNATIVAMENTE INTERMITENTE		AMBAR	AMBAR	AMBAR	
TRIPLE LUZ AMBAR INTERMITENTE		AMBAR	AMBAR	AMBAR	
DISCO LUMINOSO MANUAL DE PASO PERMITIDO		BLANCO	AZUL	BLANCO	
DISCO LUMINOSO MANUAL DE STOP O PASO PERMITIDO	STOP	BLANCO	ROJO	BLANCO	
LINEA DE LUCES AMARILLAS FIJAS		AMBAR	AMBAR	AMBAR	
CASCADA LUMINOSA		AMBAR	AMBAR	AMBAR	
LUZ AMARILLA FIJA		AMBAR	AMBAR	AMBAR	
LUZ ROJA FIJA		ROJO	ROJO	ROJO	

SEÑALES DE SALVAMENTO















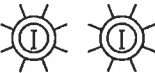

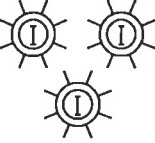
SIGNIFICADO DE LA SEÑAL	SIMBOLO	COLORES			SEÑAL DE SEGURIDAD
		DEL SIMBOLO	DE SEGURIDAD	DE CONTRASTE	
EQUIPO DE PRIMEROS AUXILIOS		BLANCO	VERDE	BLANCO	
LOCALIZACION DE PRIMEROS AUXILIOS		BLANCO	VERDE	BLANCO	
DIRECCION HACIA PRIMEROS AUXILIOS		BLANCO	VERDE	BLANCO	
LOCALIZACION SALIDA DE SOCORRO		BLANCO	VERDE	BLANCO	
DIRECCION HACIA SALIDA DE SOCORRO		BLANCO	VERDE	BLANCO	
LOCALIZACION DUCHA DE SOCORRO		BLANCO	VERDE	BLANCO	

Establecimiento de las dimensiones de una se?al hasta una distancia de 50 metros:



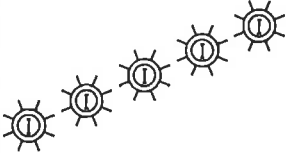









$$S \geq \frac{L^2}{2000}$$

Siendo L la distancia en metros desde donde se puede ver la se?al y SD la superficie en metros de la se?al.

ELEMENTOS LUMINOSOS

SIGNIFICADO DE LA SEÑAL	SIMBOLO	COLORES			ELEMENTO DE SEÑALIZACION
		DEL SIMBOLO	DE SEGURIDAD	DE CONTRASTE	
SEMAFORO (TRICOLOR)		ROJO AMBAR VERDE	ROJO AMBAR VERDE	NEGRO	
LUZ AMBAR INTERMITENTE		AMBAR	AMBAR	NEGRO	
LUZ AMBAR ALTERNATIVAMENTE INTERMITENTE		AMBAR	AMBAR	AMBAR	
TRIPLE LUZ AMBAR INTERMITENTE		AMBAR	AMBAR	AMBAR	
DISCO LUMINOSO MANUAL DE PASO PERMITIDO		BLANCO	AZUL	BLANCO	
DISCO LUMINOSO MANUAL DE STOP O PASO PERMITIDO	STOP	BLANCO	ROJO	BLANCO	
LINEA DE LUCES AMARILLAS FIJAS		AMBAR	AMBAR	AMBAR	
CASCADA LUMINOSA		AMBAR	AMBAR	AMBAR	
LUZ AMARILLA FIJA		AMBAR	AMBAR	AMBAR	
LUZ ROJA FIJA		ROJO	ROJO	ROJO	

SEÑALES DE OBLIGACION (I)











SIGNIFICADO DE LA SEÑAL	SIMBOLO	COLORES			SEÑAL DE SEGURIDAD
		DEL SIMBOLO	DE SEGURIDAD	DE CONTRASTE	
PROTECCION OBLIGATORIA DE VIAS RESPIRATORIAS		BLANCO	AZUL	BLANCO	
PROTECCION OBLIGATORIA DE LA CABEZA		BLANCO	AZUL	BLANCO	
PROTECCION OBLIGATORIA DEL OIDO		BLANCO	AZUL	BLANCO	
PROTECCION OBLIGATORIA DE LA VISTA		BLANCO	AZUL	BLANCO	
PROTECCION OBLIGATORIA DE LAS MANOS		BLANCO	AZUL	BLANCO	
PROTECCION OBLIGATORIA DE LOS PIES		BLANCO	AZUL	BLANCO	

Establecimiento de las dimensiones de una señal hasta una distancia de 50 metros:

$$S \geq \frac{L^2}{2000}$$

Siendo L la distancia en metros desde donde se puede ver la señal y S la superficie en metros de la señal

SEÑALES DE SEGURIDAD (UNE 81.501)











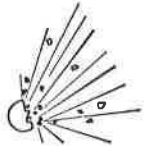
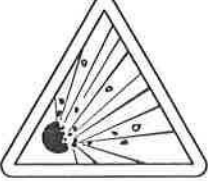

SIGNIFICADO DE LA SEÑAL	SIMBOLO	COLORES			SEÑAL DE SEGURIDAD
		DEL SIMBOLO	DE SEGURIDAD	DE CONTRASTE	
PROHIBIDO FUMAR		NEGRO	ROJO	BLANCO	
PROHIBIDO APAGAR CON AGUA		NEGRO	ROJO	BLANCO	
PROHIBIDO FUMAR Y LLAMAS DESNUDAS		NEGRO	ROJO	BLANCO	
AGUA NO POTABLE		NEGRO	ROJO	BLANCO	
PROHIBIDO PASARN A LOS PEATONES		NEGRO	ROJO	BLANCO	

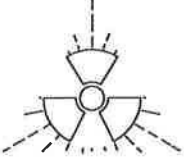
Establecimiento de las dimensiones de una señal hasta una distancia de 50 metros:

$$S \geq \frac{L^2}{2000}$$

Siendo L la distancia en metros desde donde se puede ver la señal y S la superficie en metros de la señal.

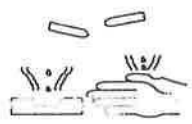
SEÑALES DE ADVERTENCIA (Hoja 1)











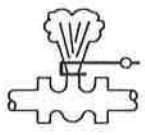

SIGNIFICADO DE LA SEÑAL	SIMBOLO	COLORES			SEÑAL DE SEGURIDAD
		DEL SIMBOLO	DE SEGURIDAD	DE CONTRASTE	
RIESGO DE INCENDIO MATERIAS INFLAMABLES		NEGRO	AMARILLO	NEGRO	
RIESGO DE INCENDIO MATERIAS EXPLOSIVAS		NEGRO	AMARILLO	NEGRO	
MAQUINARIA PESADA EN MOVIMIENTO		NEGRO	AMARILLO	NEGRO	
RIESGO DE RADIACION MATERIAL RADIOACTIVO		NEGRO	AMARILLO	NEGRO	
RIESGO DE CARGAS SUSPENDIDAS		NEGRO	AMARILLO	NEGRO	
RIESGO DE INTOXICACION SUSTANCIAS TOXICAS		NEGRO	AMARILLO	NEGRO	
RIESGO DE CORROSION SUSTANCIAS CORROSIVAS		NEGRO	AMARILLO	NEGRO	

Establecimiento de las dimensiones de una señal hasta una distancia de 50 metros:

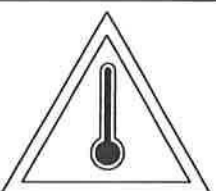
$$S \geq \frac{L^2}{2000}$$

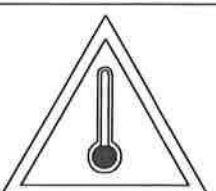
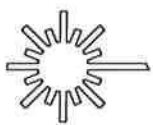
Siendo L la distancia en metros desde donde se puede ver la señal y S la superficie en metros de la señal.

SEÑALES DE ADVERTENCIA (Hoja II)

SIGNIFICADO DE LA SEÑAL	SIMBOLO	COLORES			SEÑAL DE ADVERTENCIA
		DEL SIMBOLO	DE SEGURIDAD	DE CONTRASTE	
CAIDAS AL MISMO NIVEL		NEGRO	AMARILLO	NEGRO	
CAIDAS A DISTINTO NIVEL		NEGRO	AMARILLO	NEGRO	
ALTA PRESION		NEGRO	AMARILLO	NEGRO	
ALTA TEMPERATURA		NEGRO	AMARILLO	NEGRO	
BAJA TEMPERATURA		NEGRO	AMARILLO	NEGRO	
RADIACIONES LASER		NEGRO	AMARILLO	NEGRO	
CARRETILLAS DE MANUTENCION		NEGRO	AMARILLO	NEGRO	

Establecimiento de las dimensiones de una señal hasta una distancia de 50 metros:

$$S \geq \frac{L^2}{2000}$$

Siendo L la distancia en metros desde donde se puede ver la señal y S la superficie en metros de la señal.

EL COLOR EN LA SEGURIDAD (I)

COLOR	ESTIMULACION
ROJO	* PELIGRO, EXCITACION, PASION.
ANARANJADO	* INQUIETUD.
AMARILLO	* ACTIVIDAD.
VERDE	* QUIETUD, REPOSO, RELAJACION.
AZUL	* FRIO, LENTITUD.
VIOLETA	* APATIA, DEJADEZ.

POR LO TANTO, EN LA INDUSTRIA, NO DEBERAN SER UTILIZADOS COLORES FUERTES O SEDANTES, PUESTO QUE AMBOS EXTREMOS SON PERJUDICIALES.

LA REFLEXION DE LA LUZ EN TECHOS Y PAREDES, VARIA SEGUN EL COLOR Y SERA:

COLOR	REFLEXION
BLANCO	85 %
MARFIL	70 %
CREMA	65 %
AZUL CELESTE	65 %
VERDE CLARO	60 %
AZUL CLARO	50 %

EL COLOR EN LA SEGURIDAD (II)







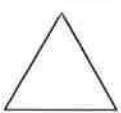
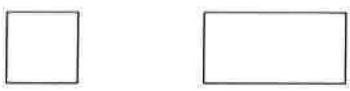



COLOR	SIGNIFICADO	APLICACION
ROJO	PARADA PROHIBICION	<ul style="list-style-type: none"> * Señales de parada. * Señales de prohibicion. * Dispositivos de conexion de urgencia. * Localización y señalizacion contra incendios.
AMARILLO	ATENCION ZONA DE PELIGRO	<ul style="list-style-type: none"> * Señales de parada. * Señales de prohibicion. * Dispositivos de conexion de urgencia.
VERDE	SITUACION DE SEGURIDAD	<ul style="list-style-type: none"> * Señalización de pasillos de salidas de socorro.
AZUL	OBLIGACION	<ul style="list-style-type: none"> * Obligacion de llevar equipo de proteccion personal.

COLOR DE SEGURIDAD	COLOR DE CONTRASTE	COLOR DE SIMBOLO
ROJO	BLANCO	NEGRO
AMARILLO	NEGRO	NEGRO
VERDE	BLANCO	BLANCO
AZUL	BLANCO	BLANCO

PARA EVITAR LOS INCONVENIENTES DERIVADOS DE LA DIFICULTAD QUE ALGUNAS PERSONAS TIENE PARA DISTINGUIR LOS COLORES, ESTOS SE COMPLEMENTAN CON FORMAS GEOMETRICAS.

FORMA GEOMETRICA DE LA SEÑAL	ESPECIFICACION
	OBLIGACION O PROHIBICION
	ADVERTENCIA DE PELIGRO
	INFORMACION

SEÑALES DE OBLIGACION (III)

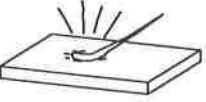
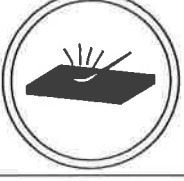
SIGNIFICADO DE LA SEÑAL	SIMBOLO	COLORES			SEÑAL DE SEGURIDAD
		DEL	DE	DE	
OBLIGACION DE LAVARSE LAS MANOS		BLANCO	AZUL	BLANCO	
USO OBLIGATORIO DE CALZAADO ANTIESTATICO		BLANCO	AZUL	BLANCO	
EMPUJAR NO ARRASTRAR		BLANCO	AZUL	BLANCO	
USO OBLIGATORIO OBLIGATORIO DE PANTALLA		BLANCO	AZUL	BLANCO	
USO OBLIGATORIO DE PROTECTOR AJUSTABLE		BLANCO	AZUL	BLANCO	
OBLIGATORIO ELIMINAR CLAVOS		BLANCO	AZUL	BLANCO	

Establecimiento de las dimensiones de una señal hasta una distancia de 50 metros:

$$S \geq \frac{L^2}{2000}$$

Siendo L la distancia en metros desde donde se puede ver la señal y S la superficie en metros de la señal

ENTIBACIONES (Tipos de entibaciones)

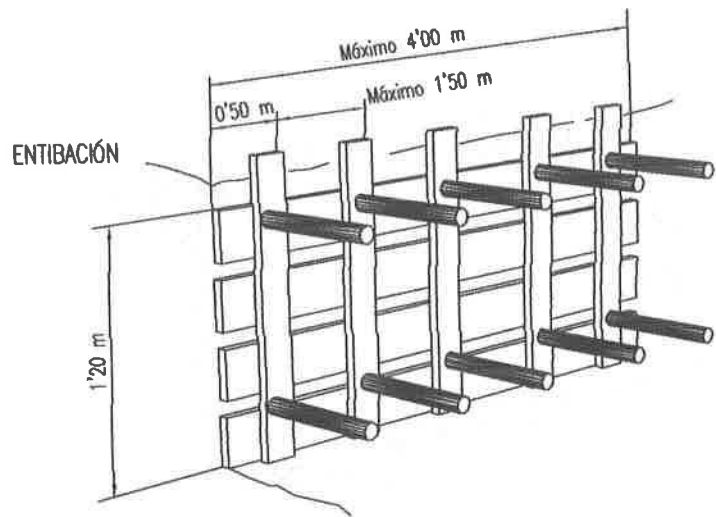

ENTIBACIÓN LIGERA

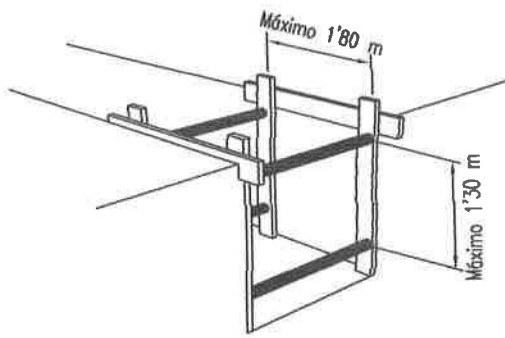

ENTIBACIÓN CUAJADA

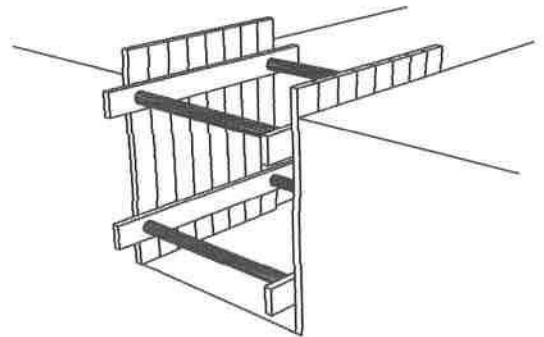

ENTIBACIÓN SEMICUAJADA

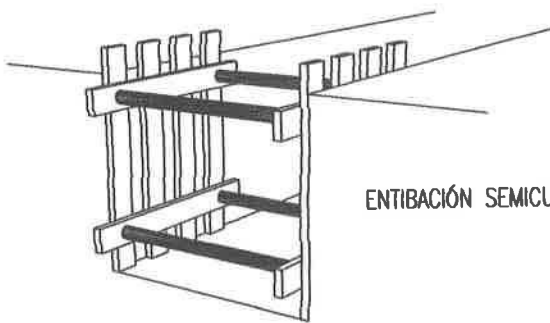

DETALLES DE ENTIBACIONES Y APEOS EN MEDIANERAS

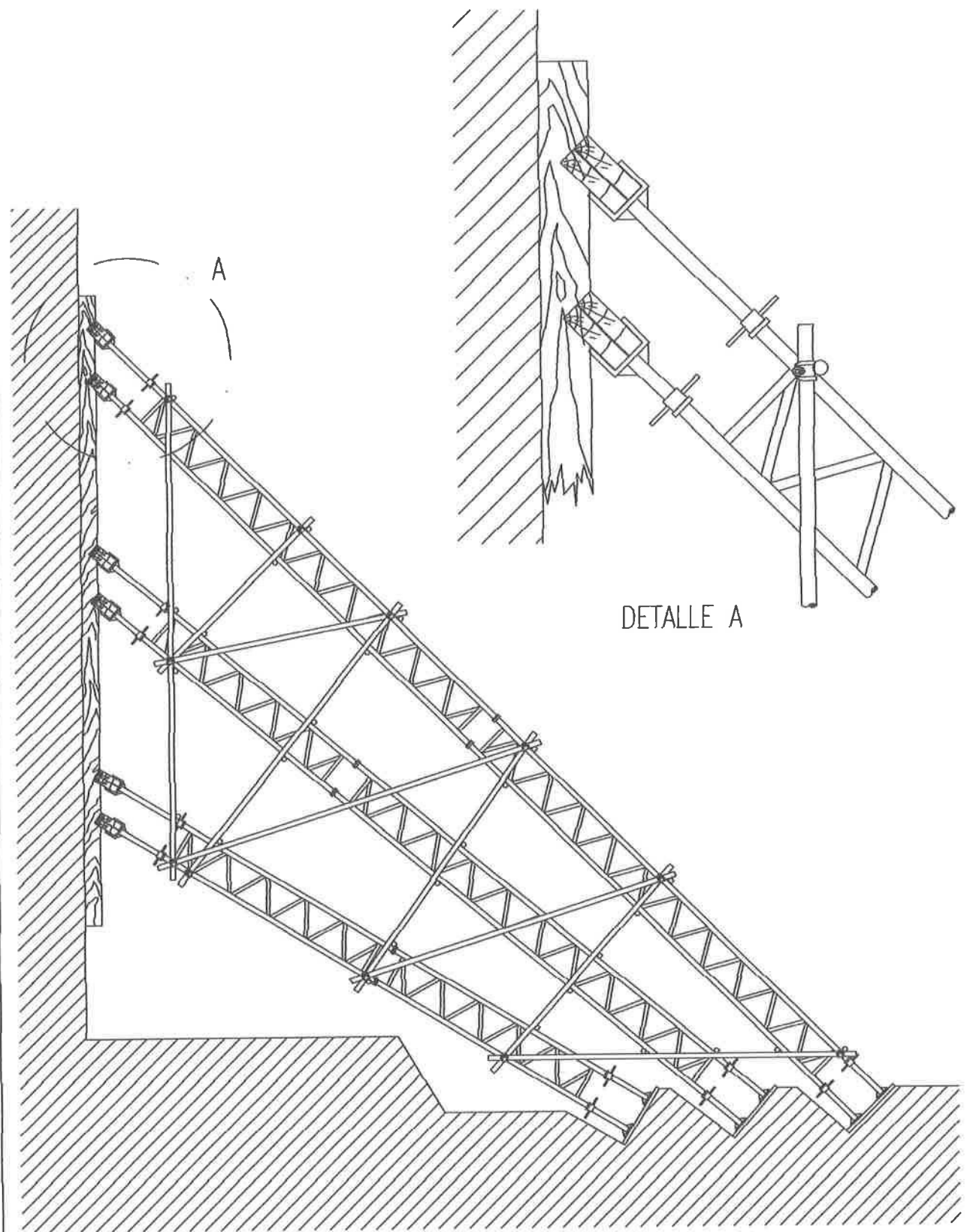

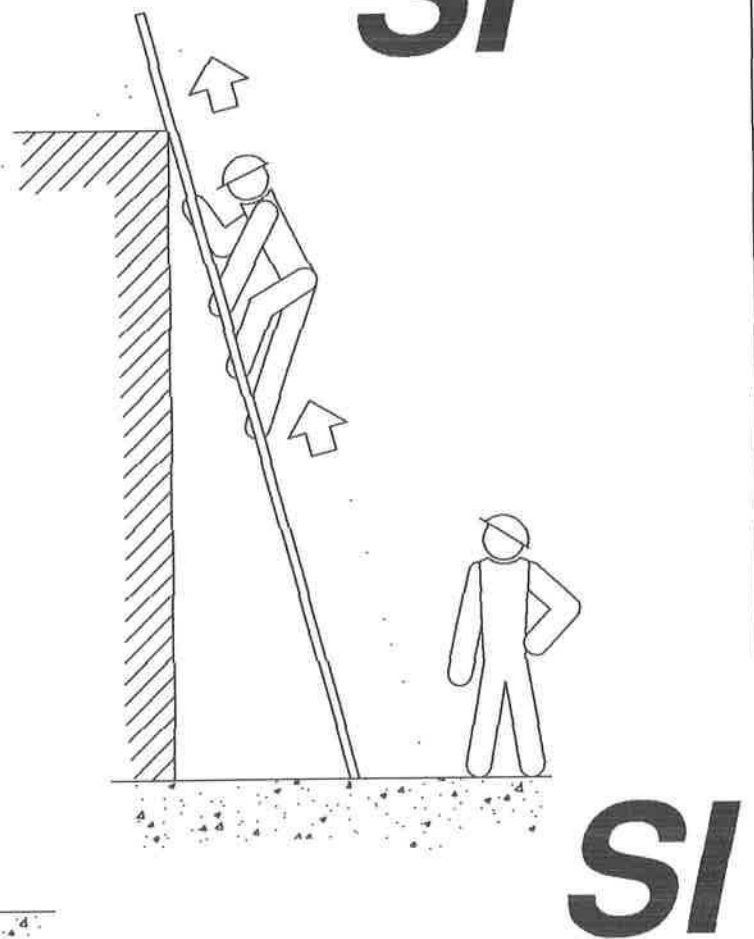
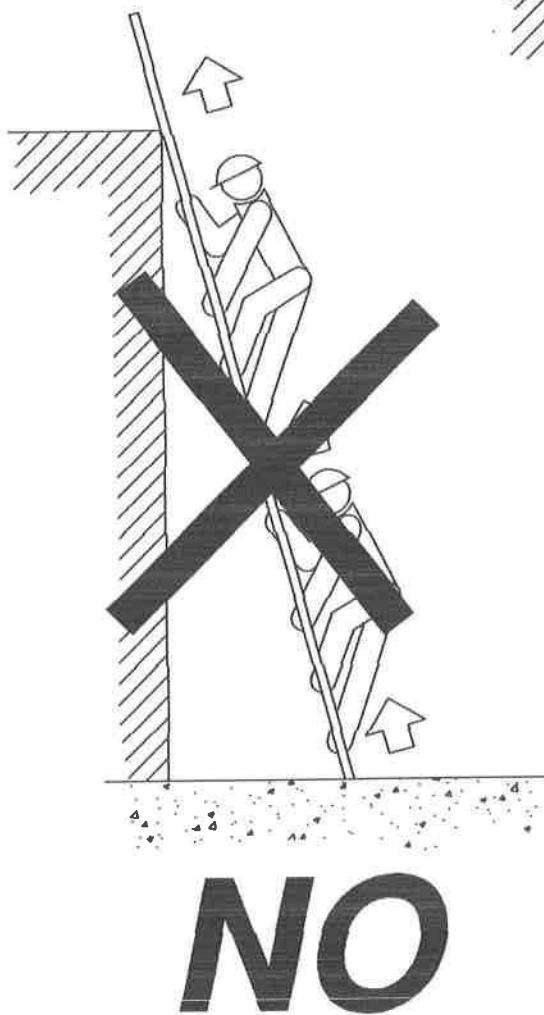
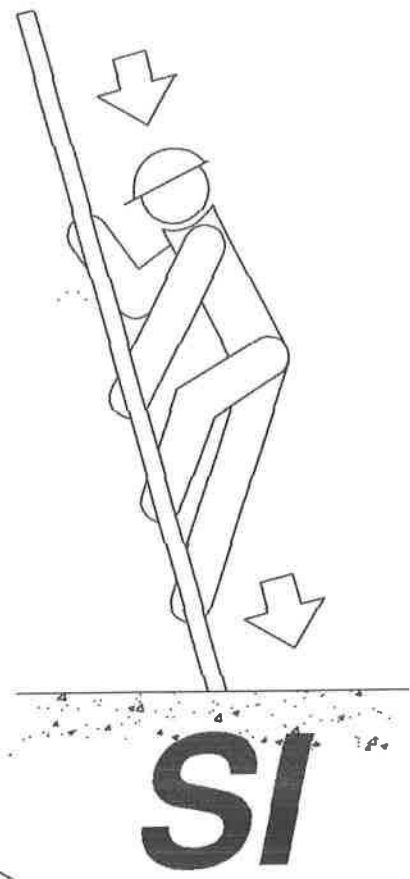
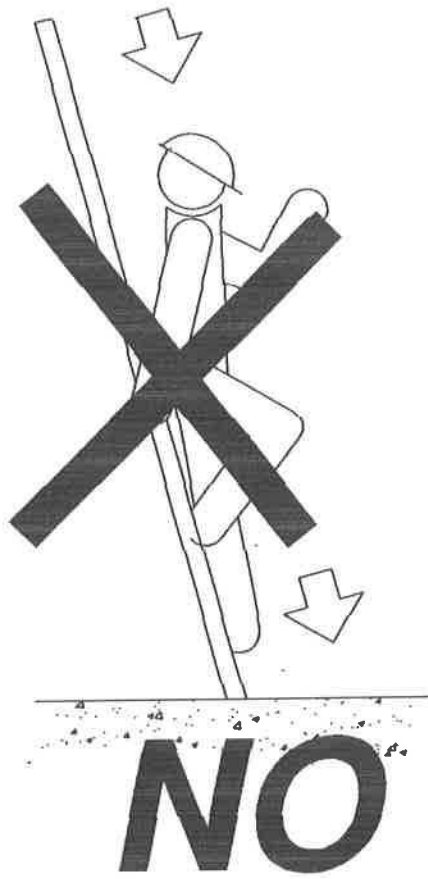

ESCALERAS DE MANO
(PRECAUCIONES A TENER EN CUENTA
EN SU SUBIDA Y BAJADA)

EXCAVACIONES II

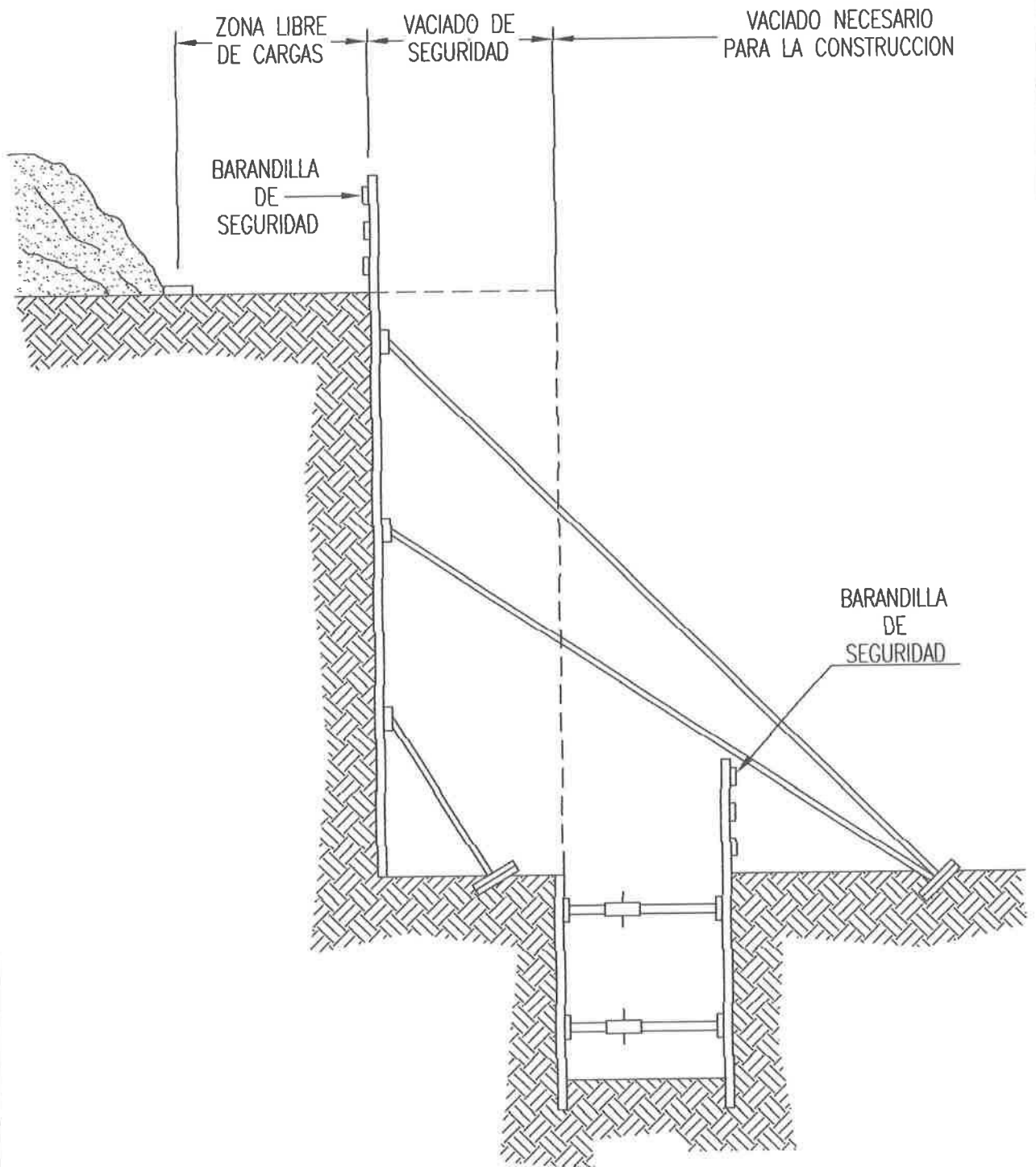

EXCAVACIONES I

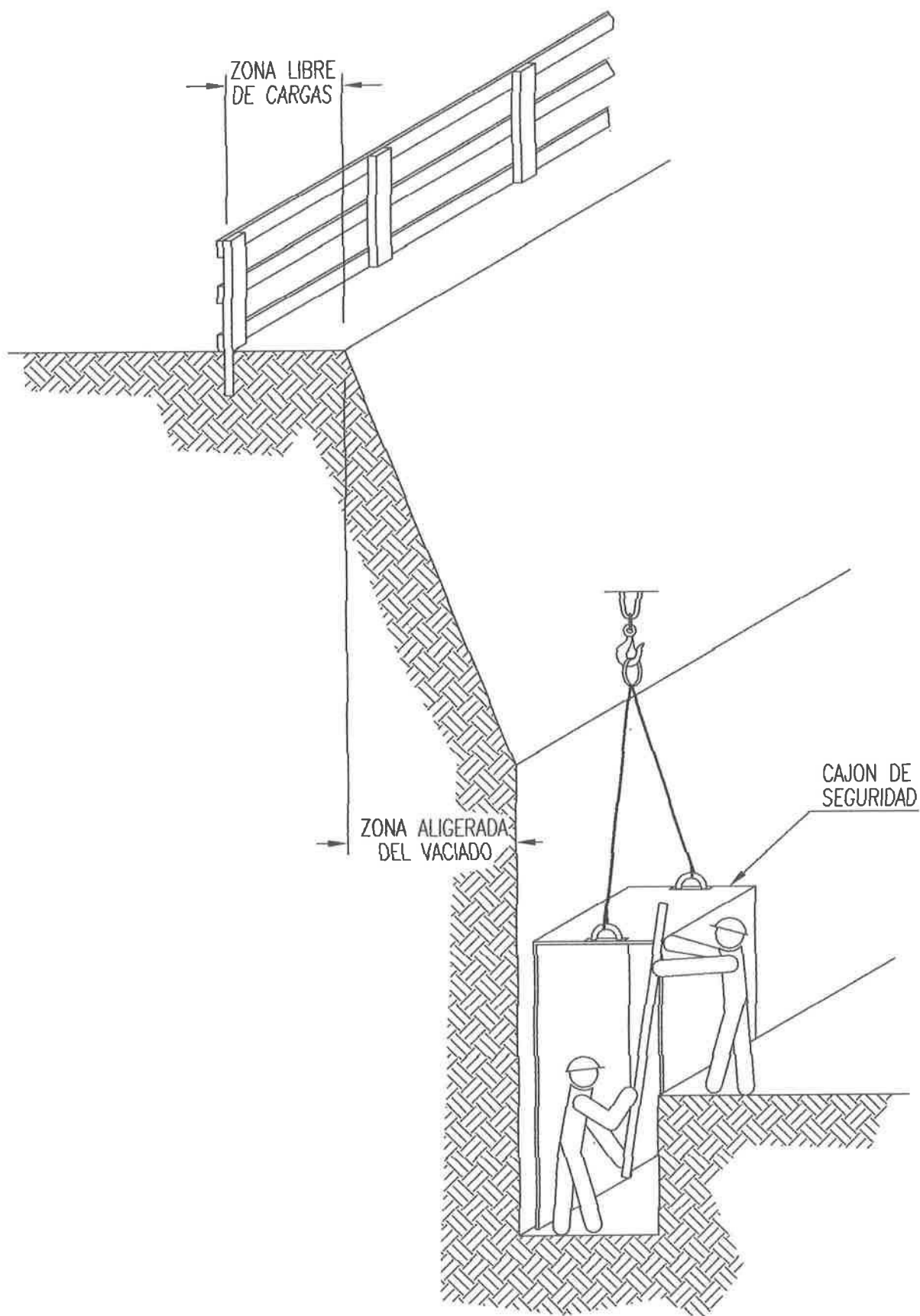

PREVENCIONES CONTRA CAÍDAS Y DESPRENDIMIENTOS EN ZANJAS (Medidas contra caídas en zanjas)

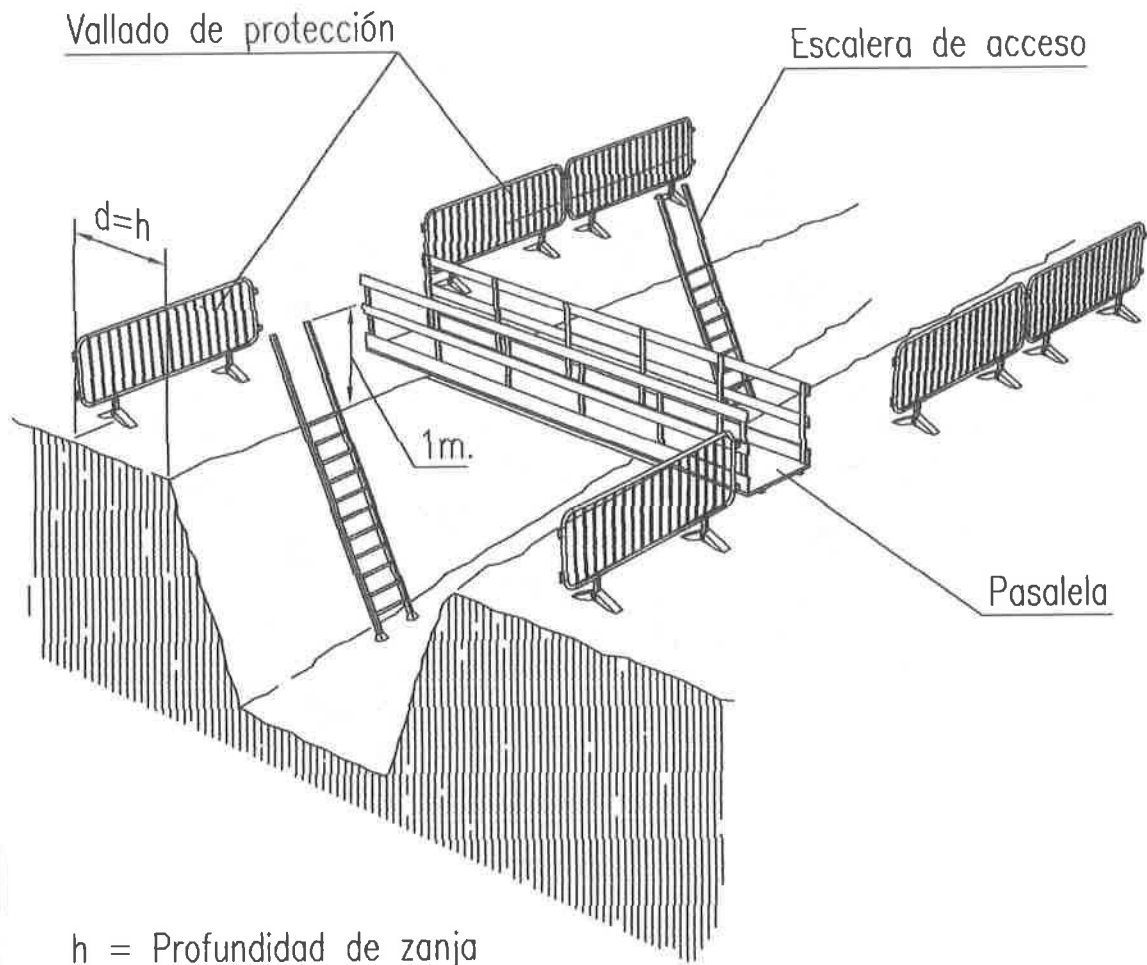

- 1- En zanjas de profundidad igual o superior a 2 metros, se protegerán los bordes por medio de barandillas a distancia no inferior a los 3 metros.
- 2- En zanjas de profundidad inferior a 2 metros, la señalización y balizamiento se realizará por medio de una línea de banderas o cinta de balizamiento sobre pies derechos.

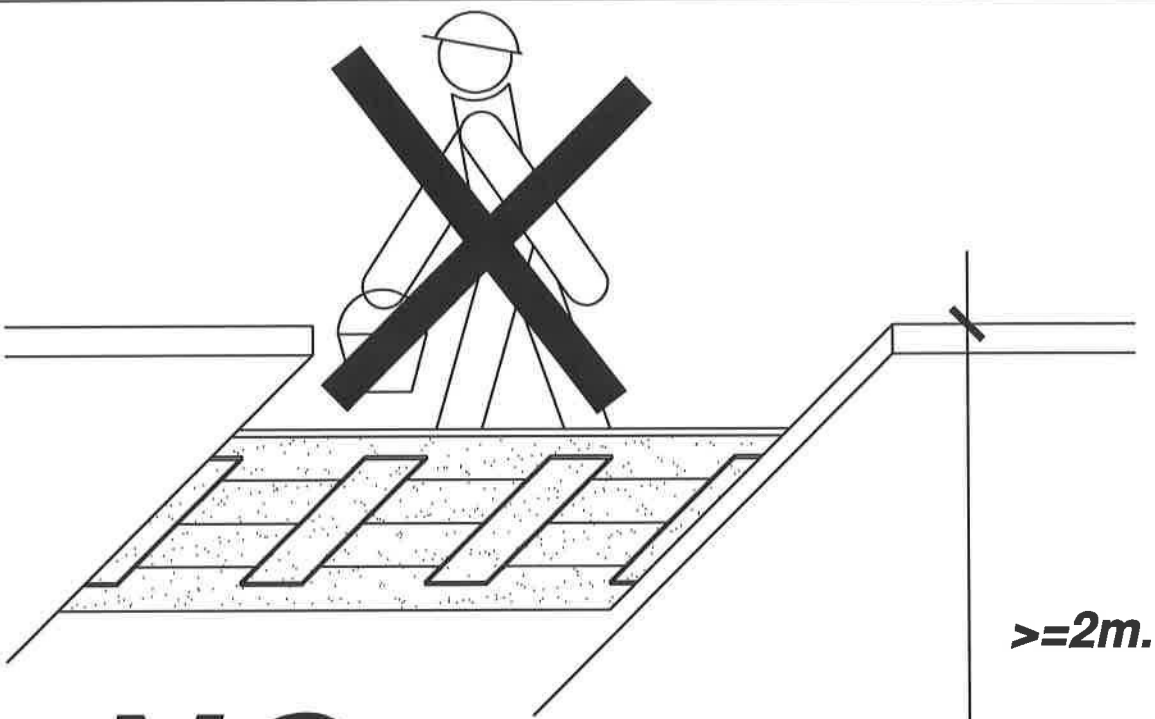

NO

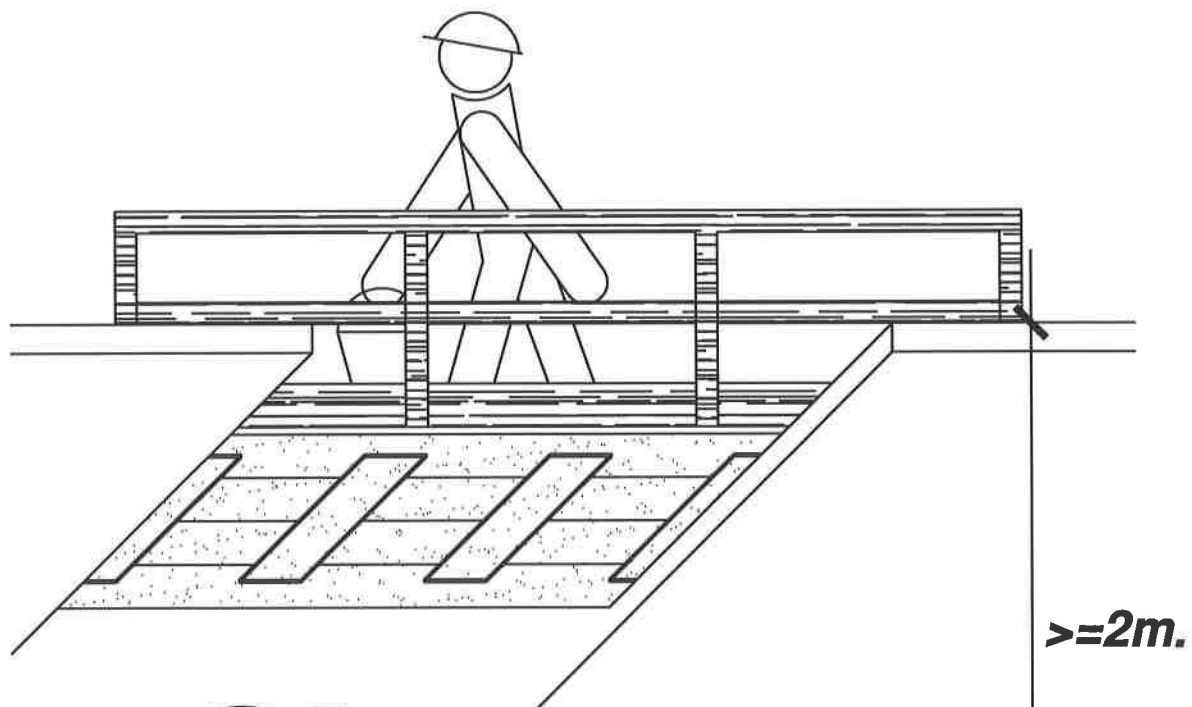

SI

PREVENCIONES CONTRA CAIDAS Y DESPRENDIMIENTOS EN ZANJAS
Medidas contra caidas en zanjas (II)
Sección tipo de pasarela.

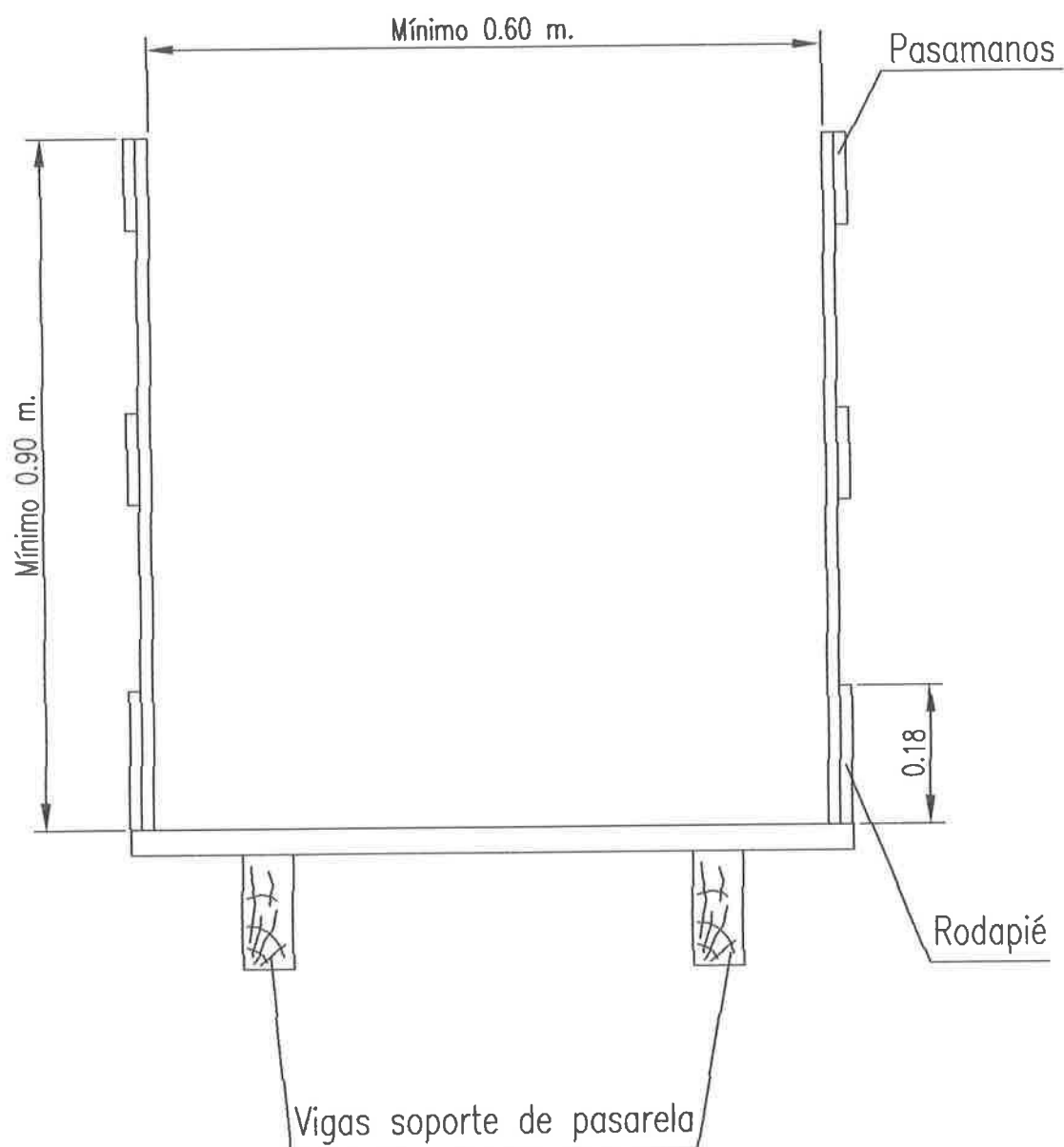

PREVENCIONES CONTRA CAIDAS Y DESPRENDIMIENTOS EN ZANJAS
Medidas contra caidas en zanjas (III)
Sección tipo de zanja. (Entibación)

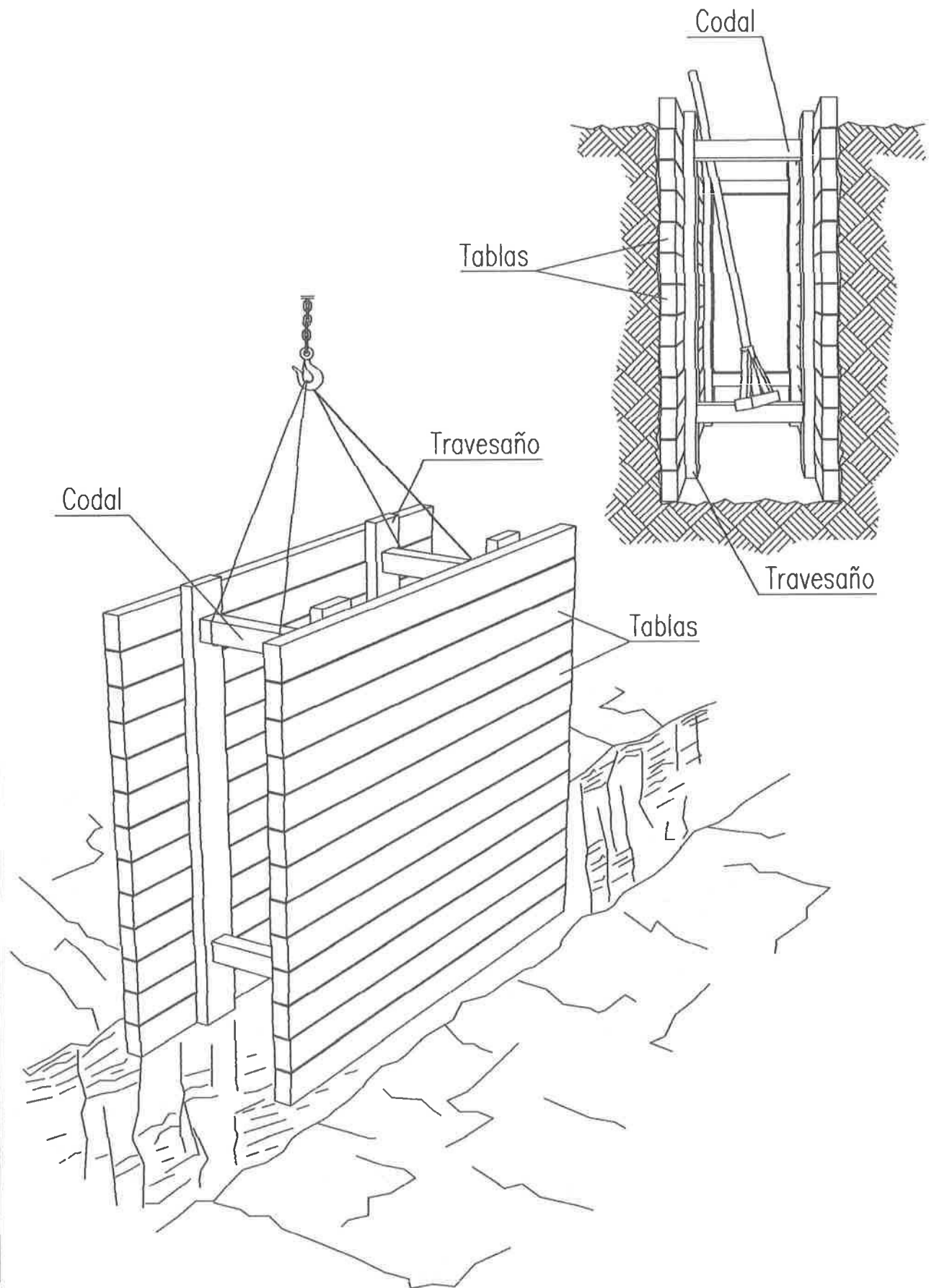

EXCAVACION DE ZANJAS

Construcción segura de zanjas.

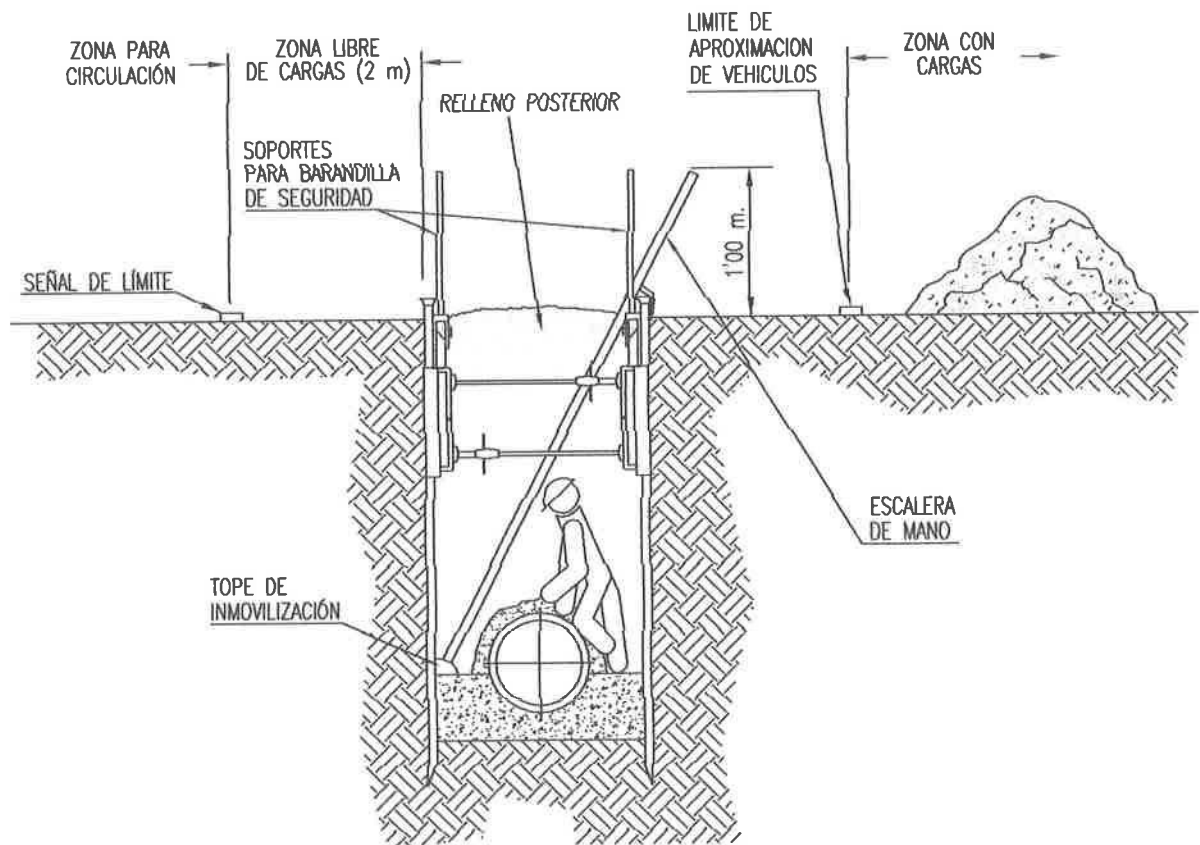

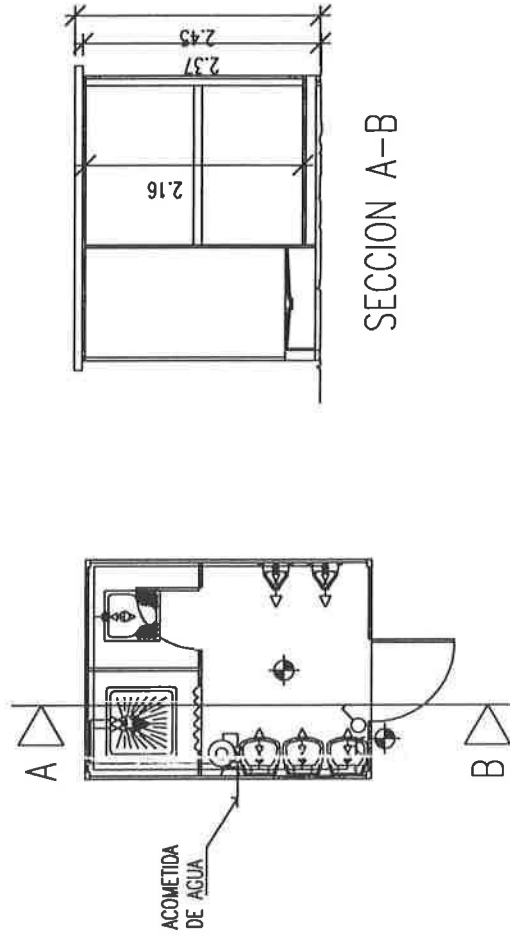
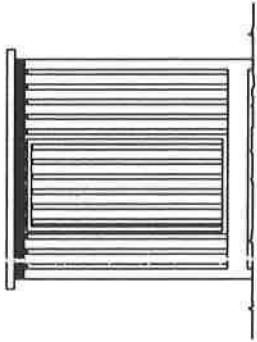
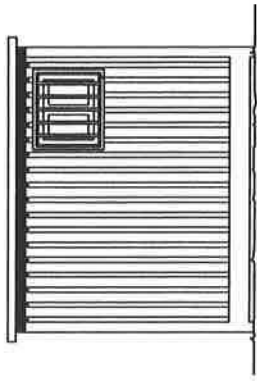

SECCION A-B

LEYENDAS	
	HIDROMEZCLADOR AUTOMATICO
	GRIF() DE AGUA FRIA
	LLAVI. DE PASO
	CALENTADOR ACUMULADOR ELECTRICO
	PUNTO DE LUZ
	INTERRUPTOR
	BASE DE ENCHUFE
	FONTANERIA
	ELECTRICIDAD

PÓRTICO DE BALIZAMIENTO DE LÍNEAS ELÉCTRICAS AÉREAS (II)

ZONA DE PELIGRO

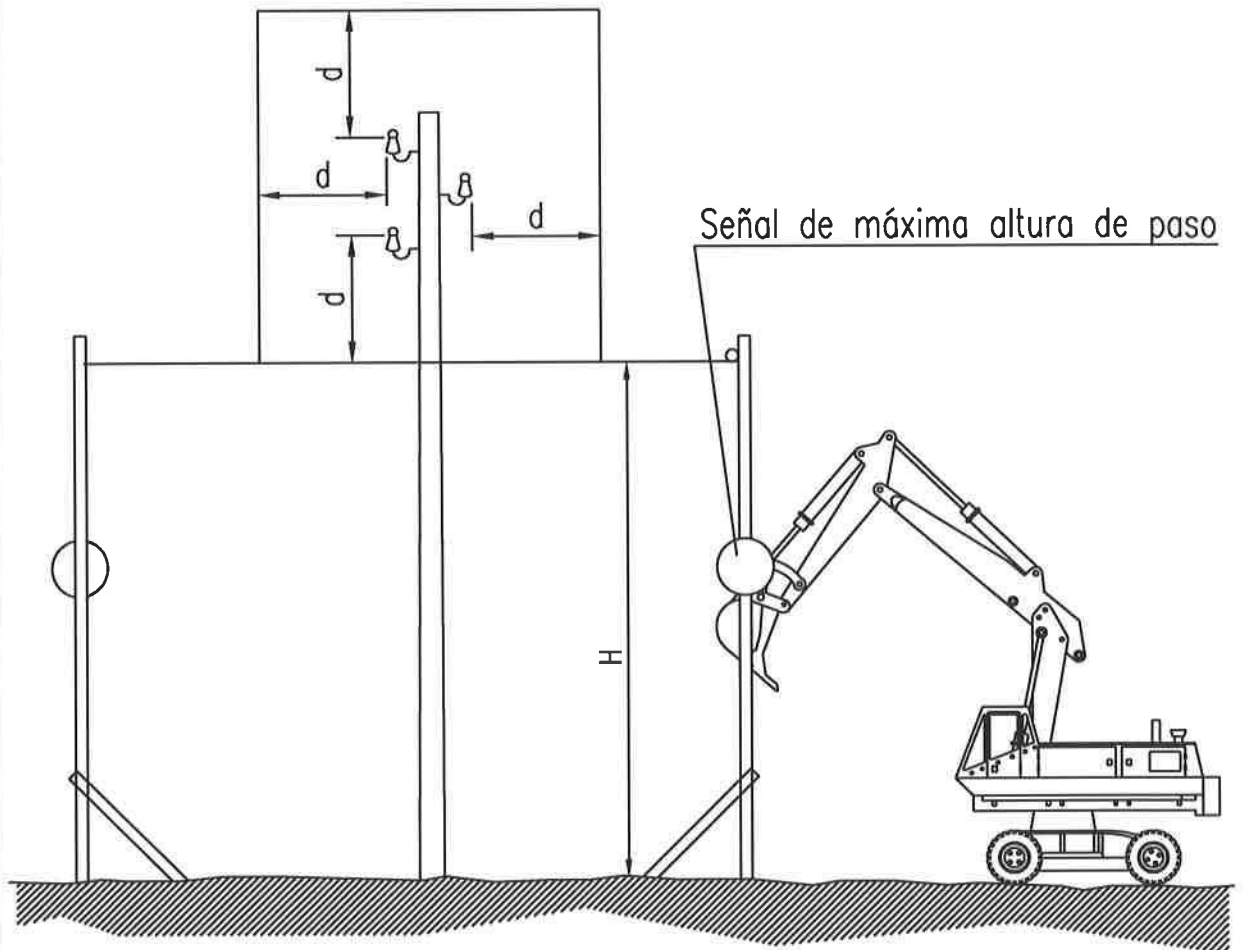

H= máxima altura de paso.
d= distancia de seguridad.

DISTANCIA DE SEGURIDAD A CONDUCCIONES ELECTRICAS

DISTANCIA DE LOS CONDUCTORES A SU ENTORNO

SOBRE	TERRENO	CARRETERA	FC. S/ ELECT.	CATENAR. FC. ELECT.	RIO-CANAL NAVEGABLE	ARBOLES	EDIFICIOS	
							ACCESIBLE	NO ACCES.
DISTANCIA (m)	6	7	7	3	* a	2	5	4

* a = 2'5 + G como minimo de 7'20 m., siendo G el galibo

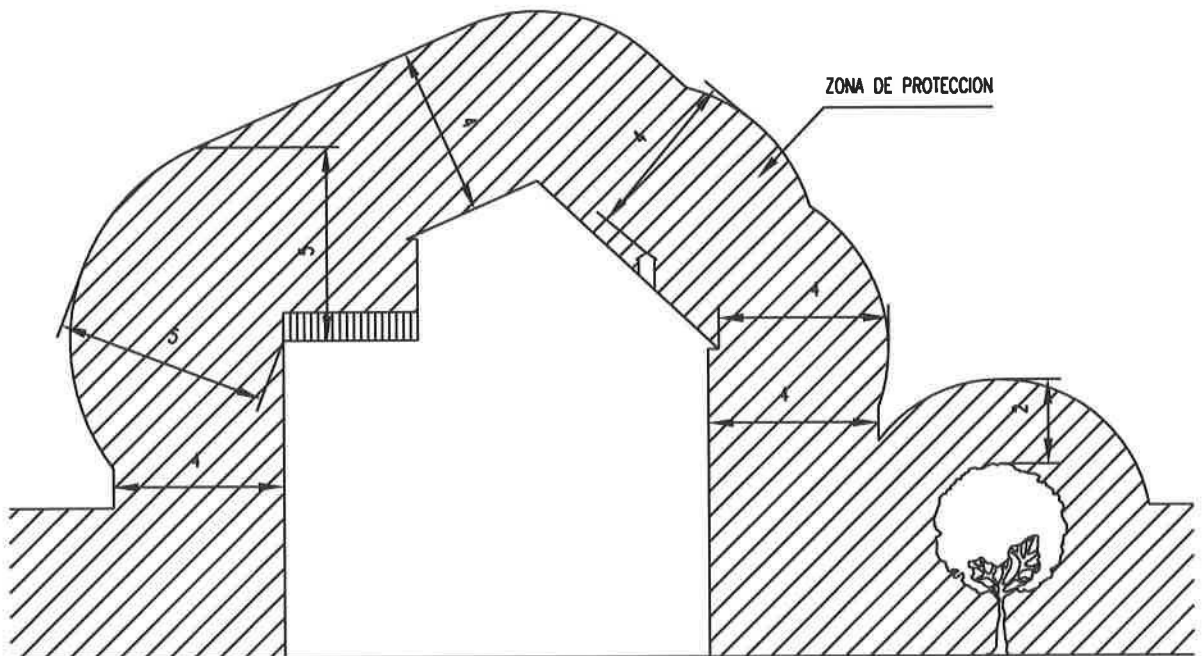
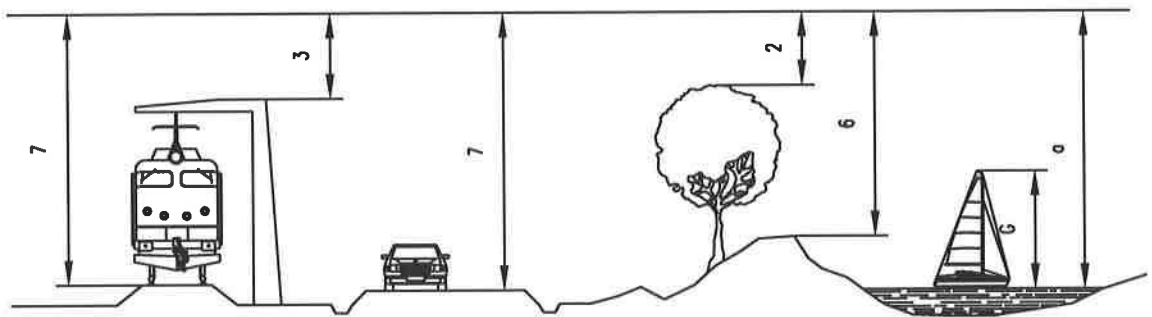

NOTA: Estas distancias minimas seran radiales y se tienen que conservar en las condiciones mas desfavorables de temperatura (aumento de flecha por calor o por manguito de hielo).

En general, puede existir una variacion del orden de 1 m. en la flecha de un conductor entre epocas de frio y de calor.

SEÑALIZACIÓN DE OBRAS FIJAS

Vía de doble sentido de circulación. Calzada de 2 carriles.

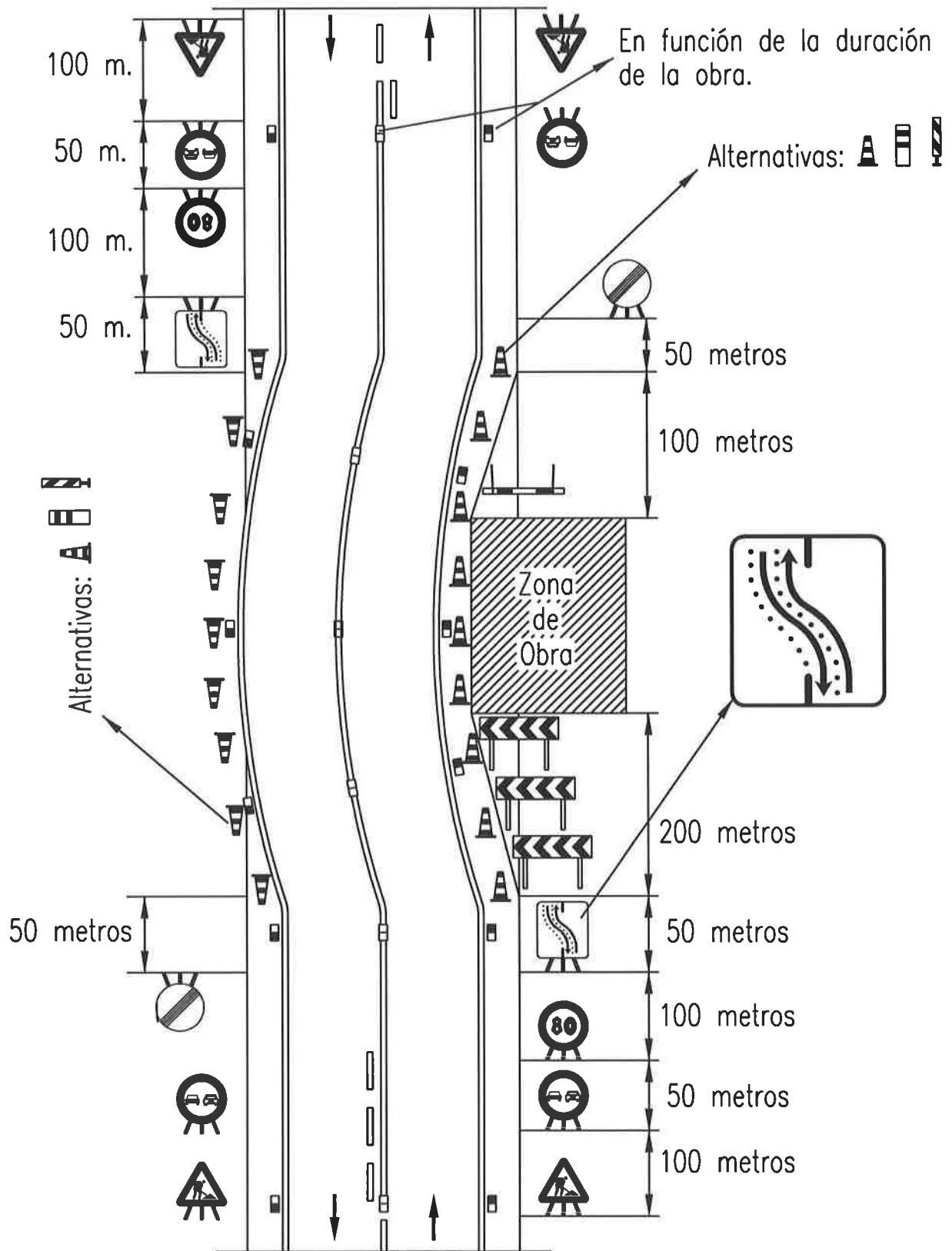

ZONA DE OBRA: En el arcén y parte del carril.

EJEMPLOS DE TRABAJOS: Mantenimiento, reparación, etc.

SEÑALIZACIÓN DE OBRAS FIJAS

Vía de doble sentido de circulación. Calzada de 2 carriles.

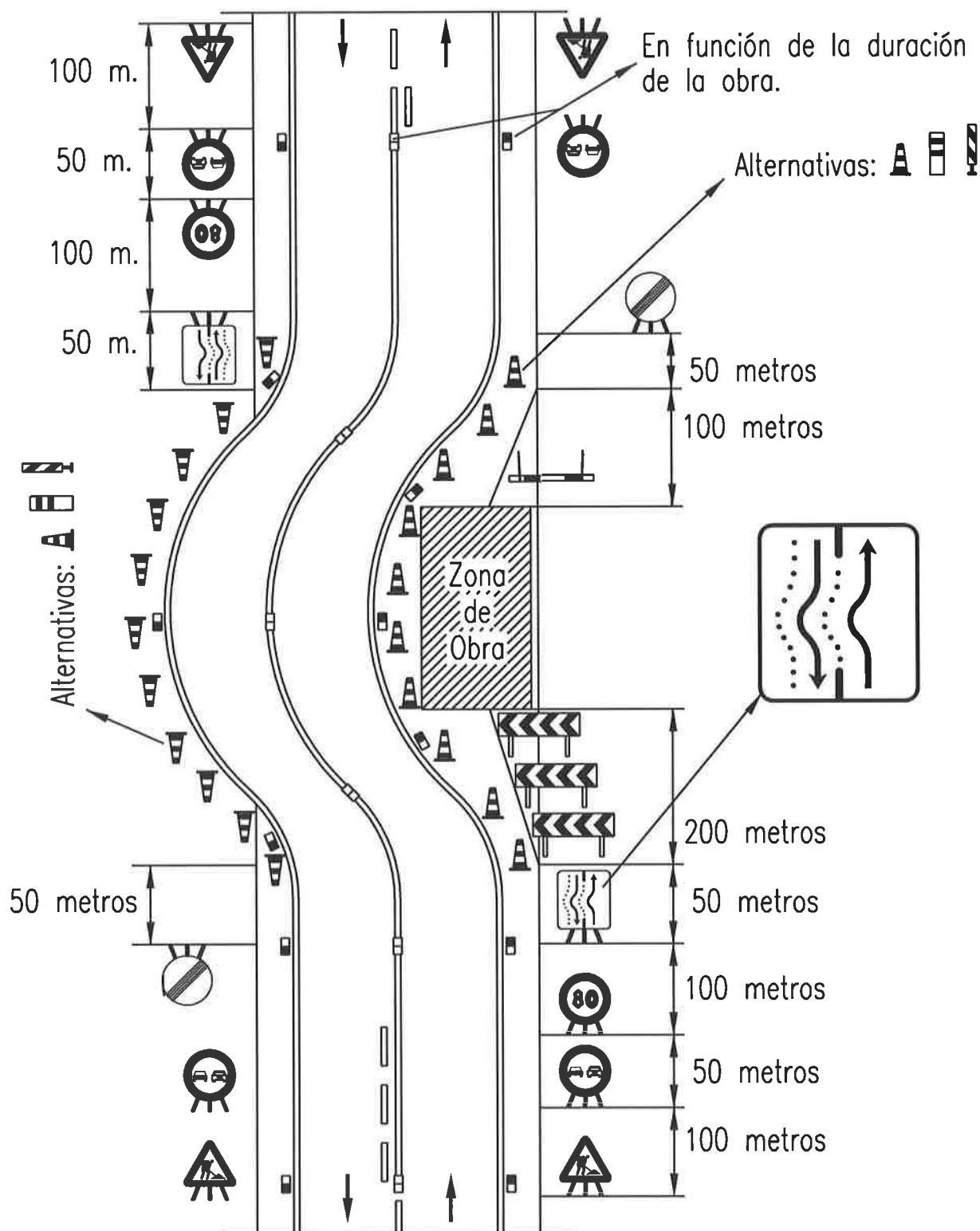

ZONA DE OBRA: En el arcén y carril con ampliación de plataforma.
EJEMPLOS DE TRABAJOS: Mantenimiento, reparación, etc.

SEÑALIZACIÓN DE OBRAS FIJAS

Vía de doble sentido de circulación. Calzada de 2 carriles.

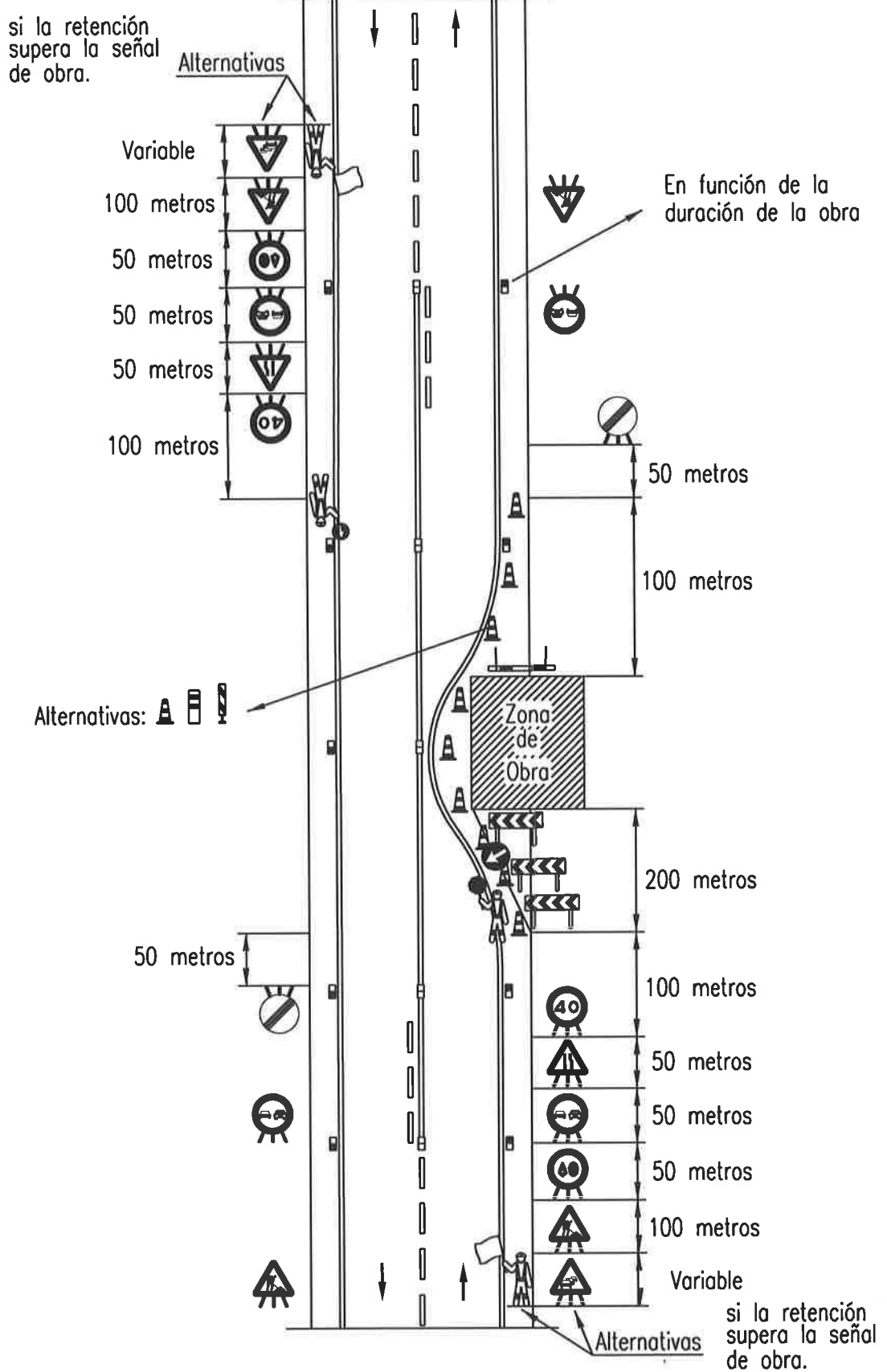

ZONA DE OBRA: Dejando libre un carril (Solo trabajos diurnos).
 EJEMPLOS DE TRABAJOS: Obras diversas.

SEÑALIZACIÓN DE OBRAS FIJAS

Vía de doble sentido de circulación. Calzada de 2 carriles.

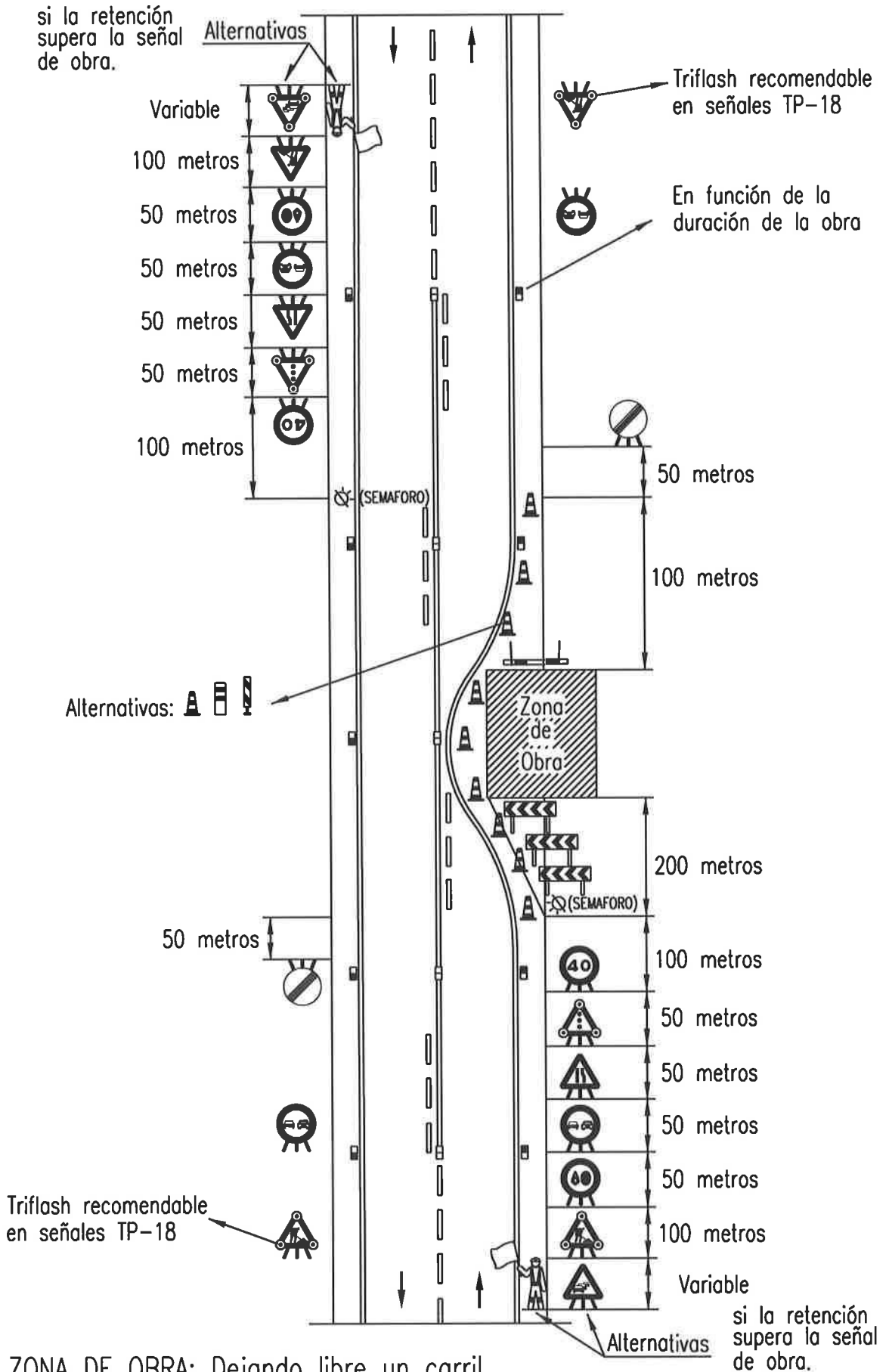

ZONA DE OBRA: Dejando libre un carril.
 EJEMPLOS DE TRABAJOS: Obras diversas.

SEÑALIZACIÓN DE OBRAS FIJAS

Vía de doble sentido de circulación. Calzada de 2 carriles.

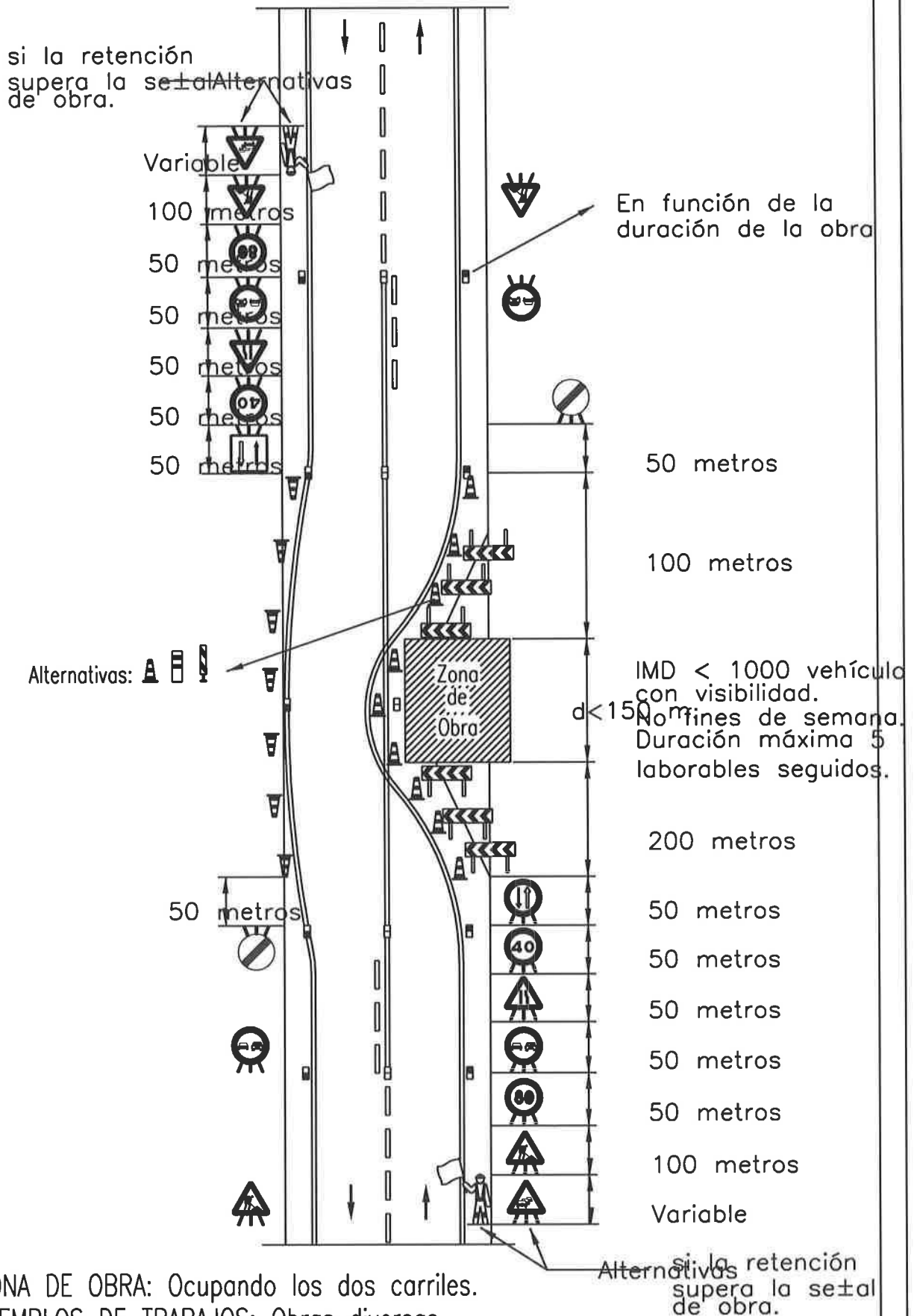

ZONA DE OBRA: Ocupando los dos carriles.
EJEMPLOS DE TRABAJOS: Obras diversas.

SEÑALIZACIÓN DE OBRAS FIJAS

Vía de doble sentido de circulación. Calzada de 2 carriles.

si la retención supera la señal Alternativas de obra.

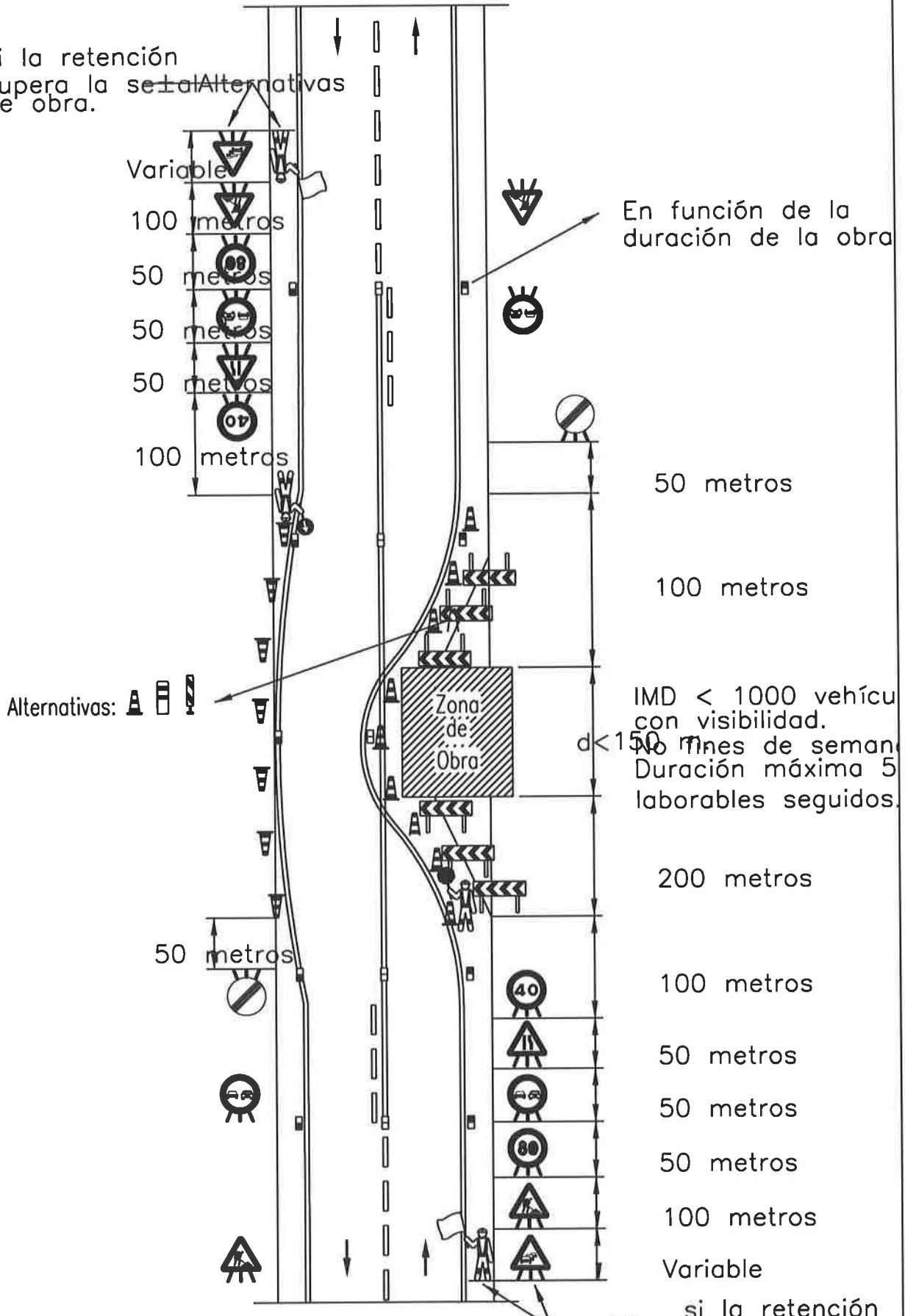

Alternativas: [Sign icons]

En función de la duración de la obra

IMD < 1000 vehículos con visibilidad.
d < 150 m.
No fines de semana.
Duración máxima 5 laborables seguidos.

si la retención supera la señal Alternativas de obra.

ZONA DE OBRA: Ocupando dos carriles (Solo trabajos diurnos).

EJEMPLOS DE TRABAJOS: Obras diversas.

SEÑALIZACIÓN DE OBRAS FIJAS

Vía de doble sentido de circulación. Calzada de 2 carriles.

si la retención supera la señal de obra.

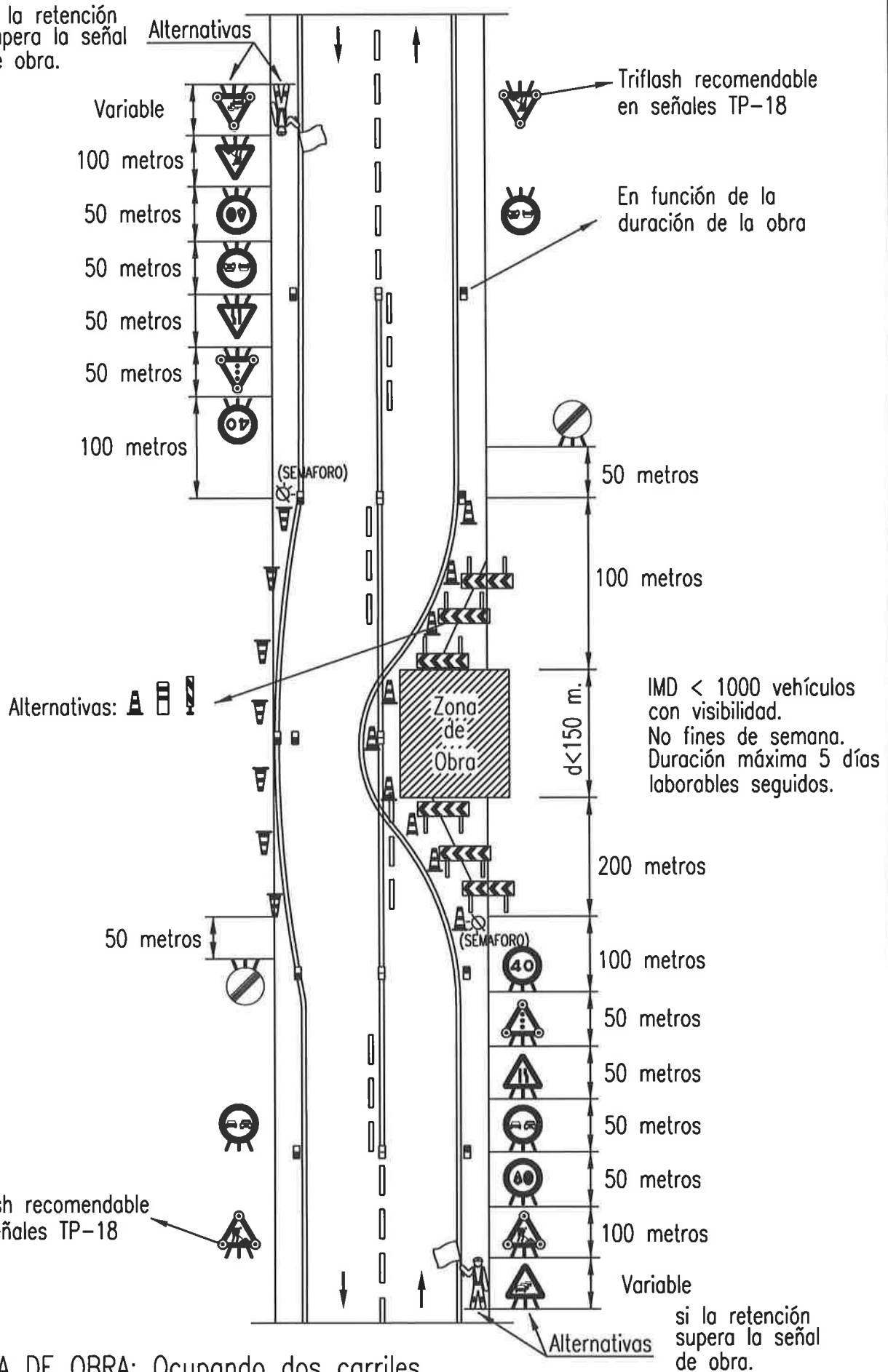

ZONA DE OBRA: Ocupando dos carriles.
EJEMPLOS DE TRABAJOS: Obras diversas.

DISPOSICIÓN DE ENCOFRADO PARA HORMIGONADO
EN SECCIÓN COMPLETA

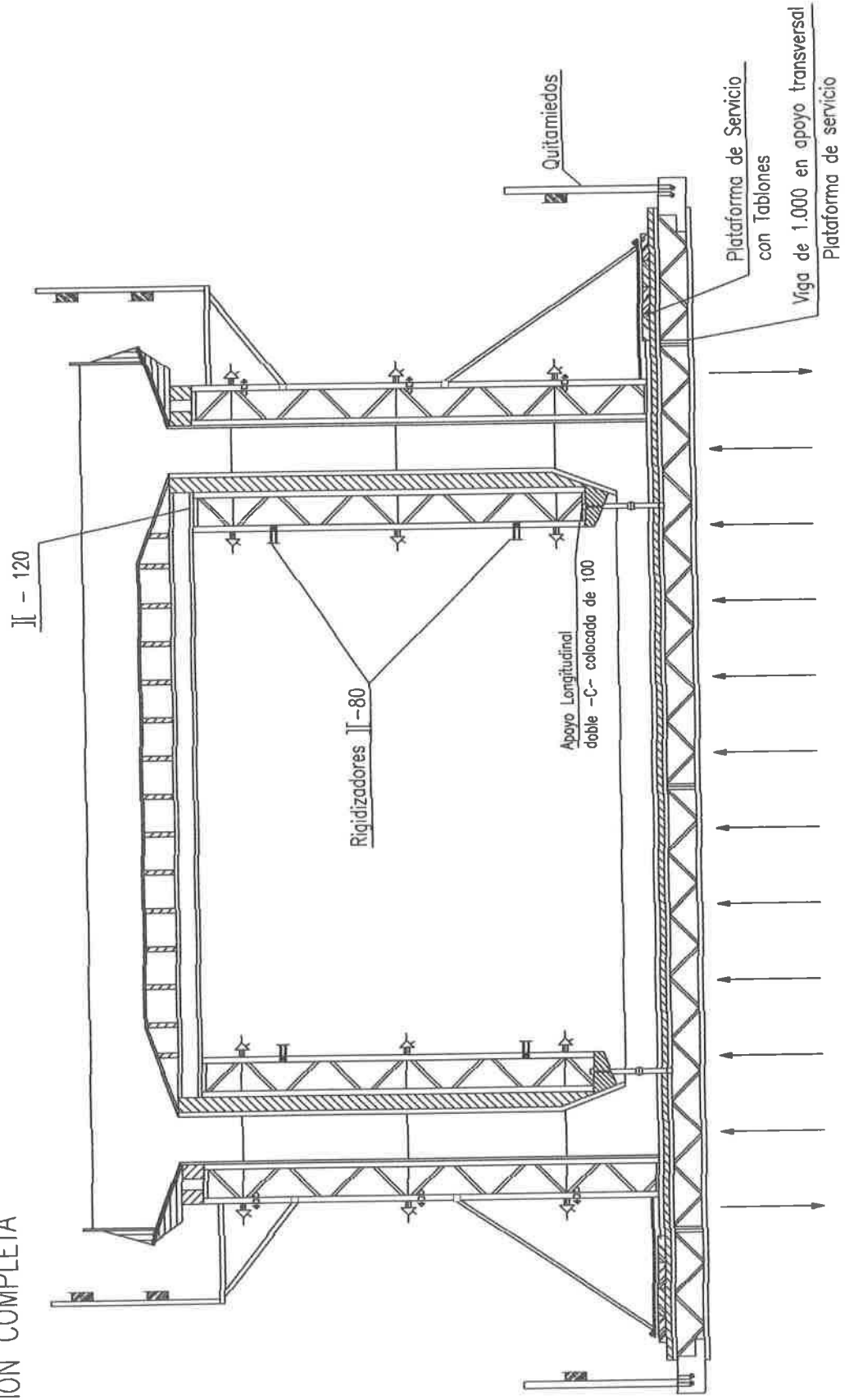

ARRIOSTRAMIENTO TUBULAR DESDE NIVEL DEL SUELO

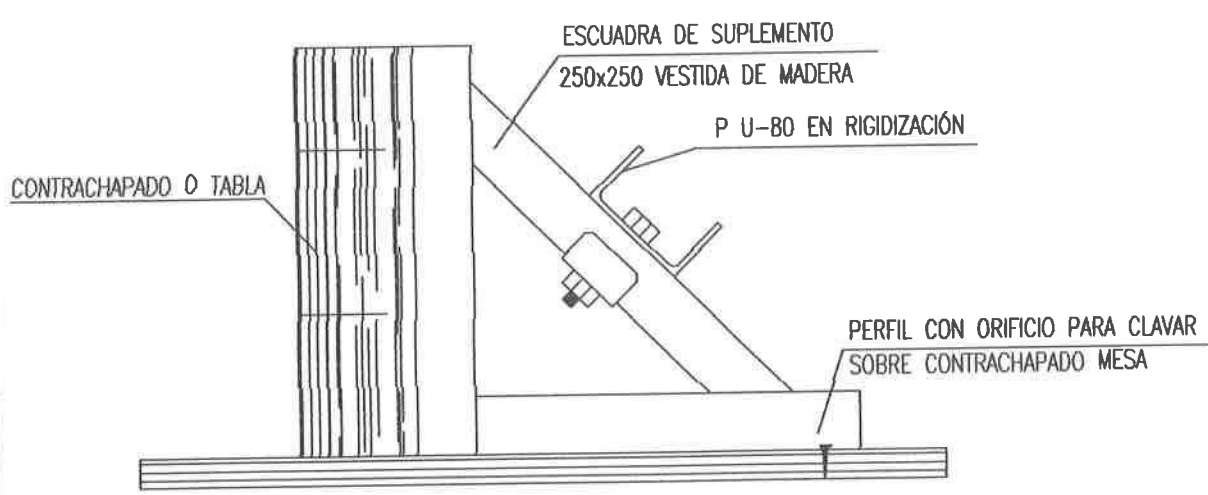
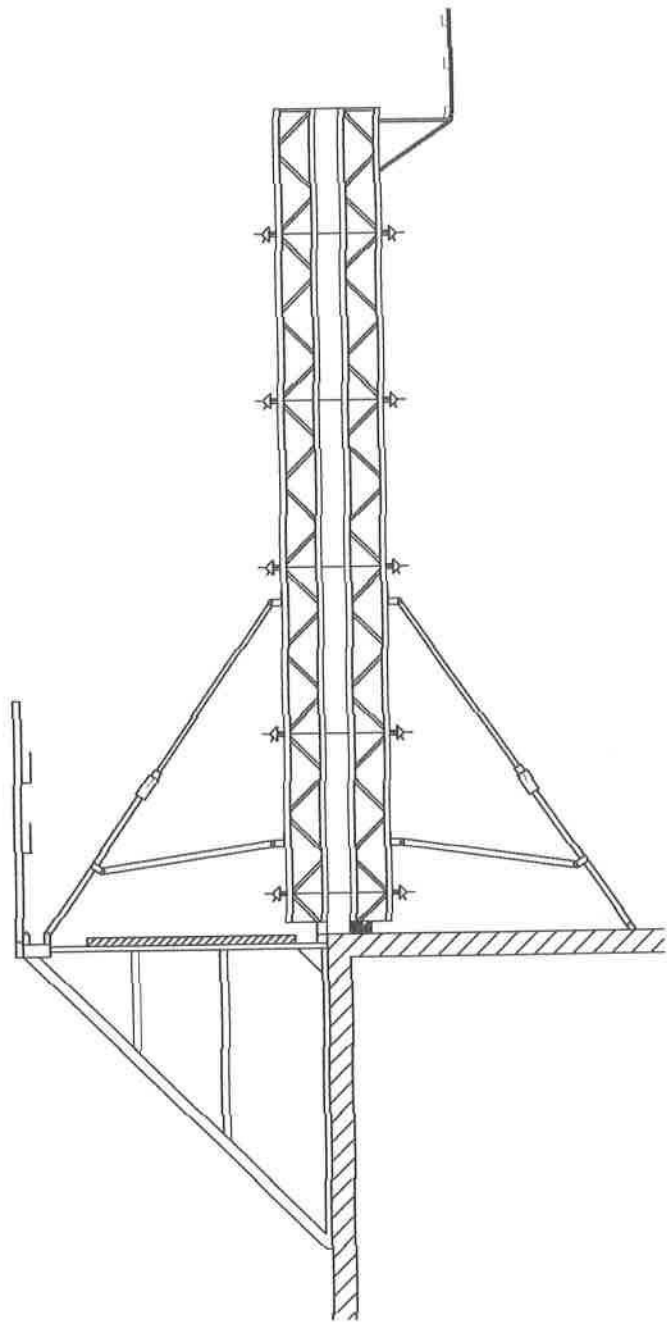

DETALLE DE TAPE EN LOSAS

PÓRTICO DE BALIZAMIENTO DE LÍNEAS ELÉCTRICAS AÉREAS (I)

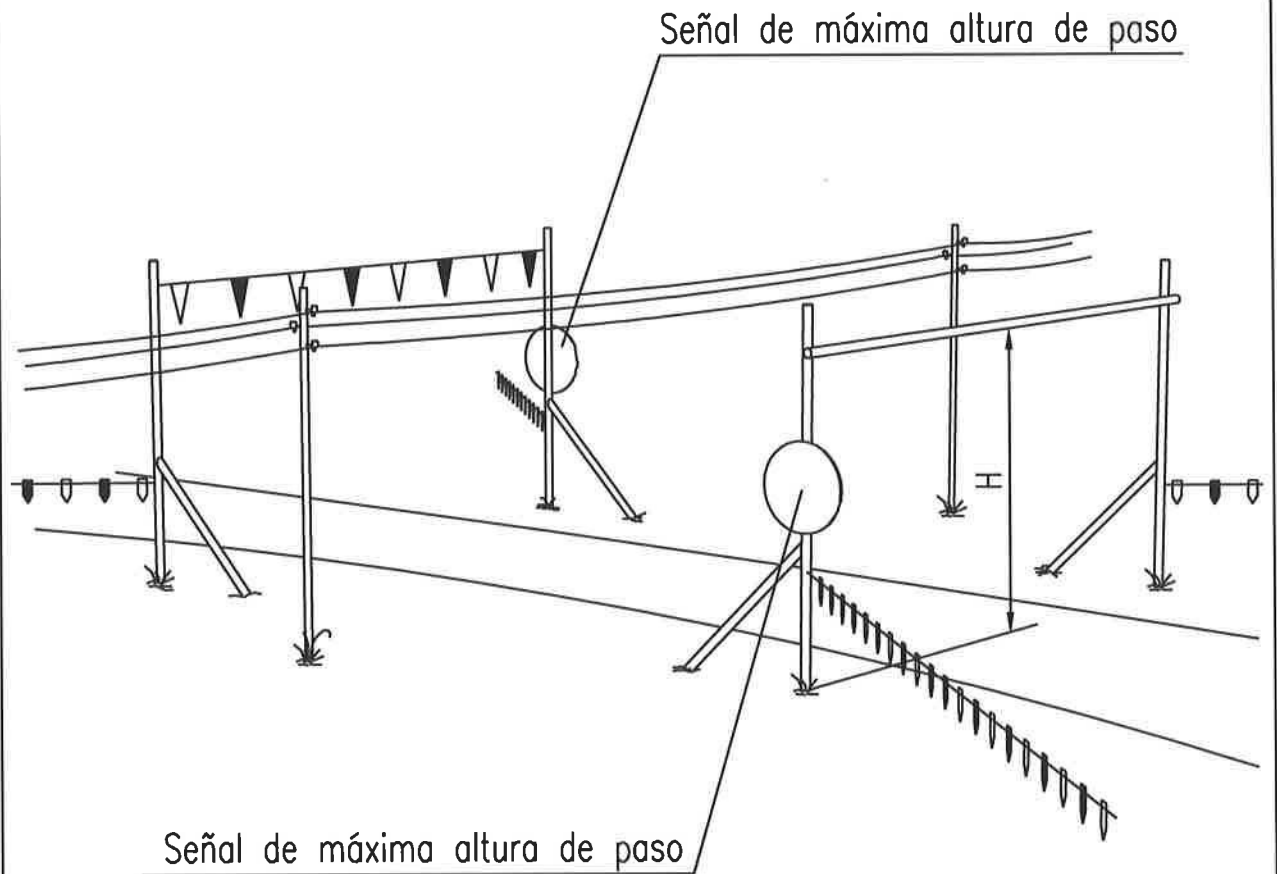

H= máxima altura de paso.

PASO BAJO LÍNEAS AÉREAS DE BAJA TENSIÓN

ZONA DE PELIGRO

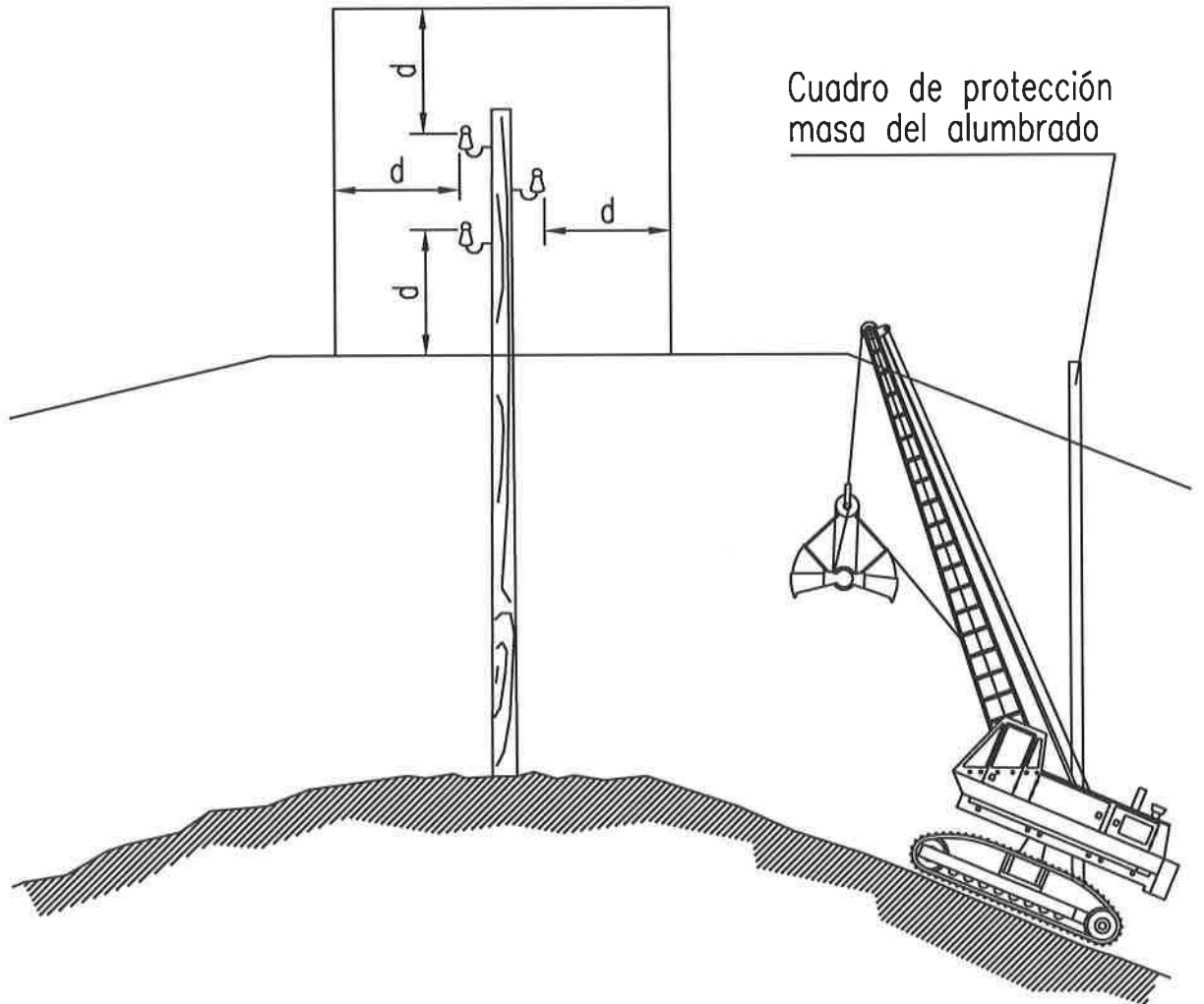

NORMAS RELATIVAS A LA PUESTA EN OBRA DE MÁQUINAS CERCANAS
A LÍNEAS ELÉCTRICAS AÉREAS (II).

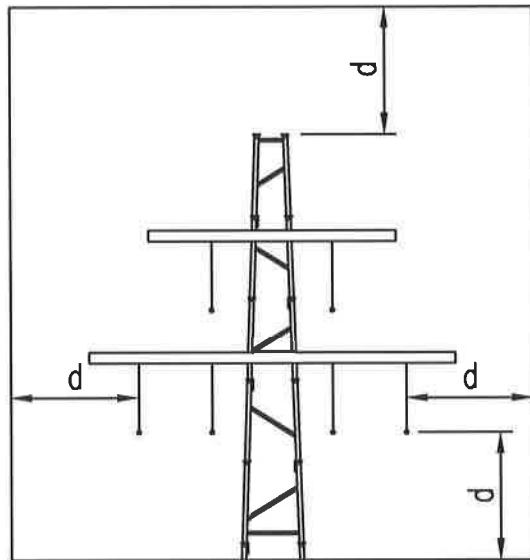

ZONA DE PELIGRO



$d = 5$ metros
Mós de 50.000 V.

NORMAS RELATIVAS A LA PUESTA EN OBRA DE MÁQUINAS CERCANAS
A LÍNEAS ELÉCTRICAS AÉREAS (I).

ZONA DE PELIGRO

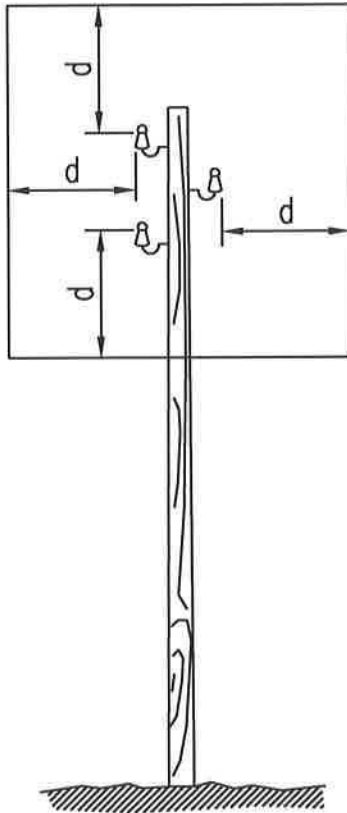

$d = 2$ metros
Hasta 50.000 V. si
la distancia entre los postes
no supera los 50 metros.

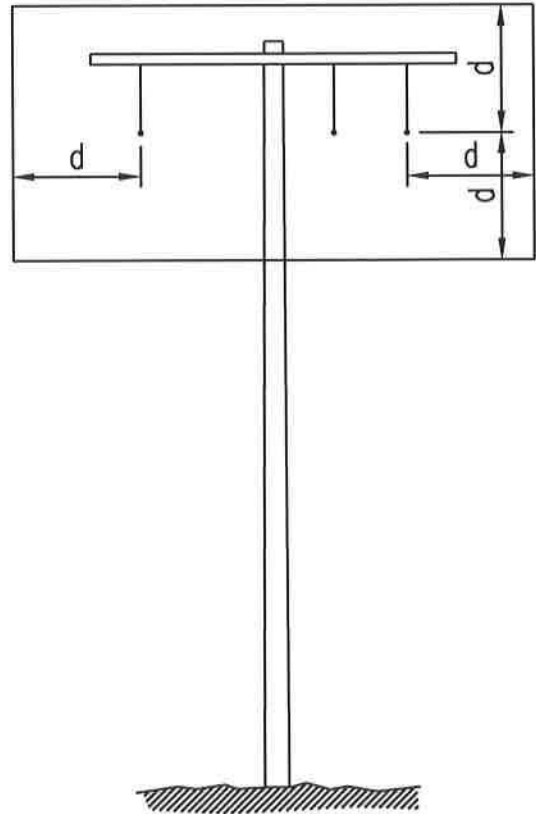

$d = 3$ metros
Hasta 50.000 V. si
la distancia entre los postes
no supera los 50 metros.

DETALLE DE ARQUETA O REGISTRO DE LA TOMA DE TIERRA

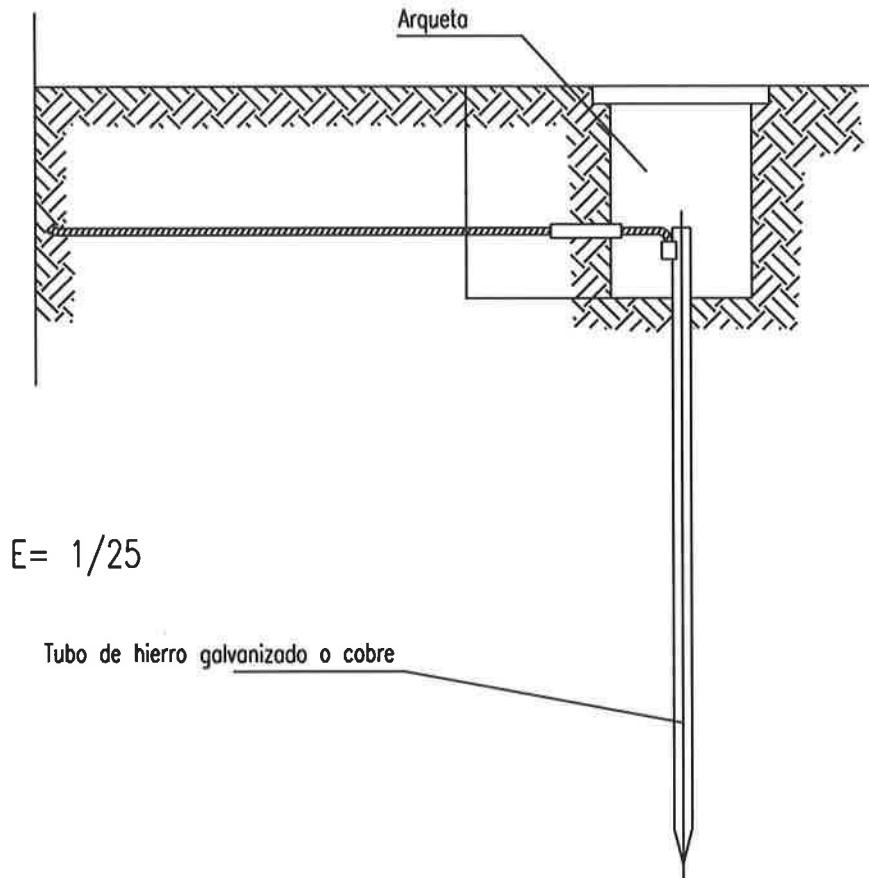

E= 1/25

Tubo de hierro galvanizado o cobre

Las picas de acero galvanizado seran como minimo de 25 mm. de diametro.

Las picas de cobre seran como minimo de 14 mm. de diametro.

Si se colocan perfiles de acero galvanizado, estos tendran como minimo 60 mm. de lado.

Los cables de union entre electrodos o entre electrodos y el cuadro electrico de obra, no tendran una seccion inferior a 16 mm².

Los conductores de proteccion estaran incluidos en la manguera que alimenta las maquinas a proteger y se distinguira por el color de su aislamiento, es decir amarillo/verde.

La seccion del conductor de proteccion sera como minimo la indicada en la siguiente tabla, para un conductor del mismo metal que el de los conductores

Seccion de los conductores de fase de la instalacion S (mm ²)	Seccion minima de los conductores de proteccion Sp (mm ²)
S ≤ 16	S
16 < S ≤ 35	16
S > 35	S/2

activos y que este ubicado en el mismo cable o canalizacion que estos ultimos.

Si el conductor de proteccion no estuviera ubicado en el mismo cable que los conductores activos, la seccion minima obtenida en la tabla debera ser como minimo 4 mm².

ELEMENTOS AUXILIARES Y MAQUINARIA (Transformador)

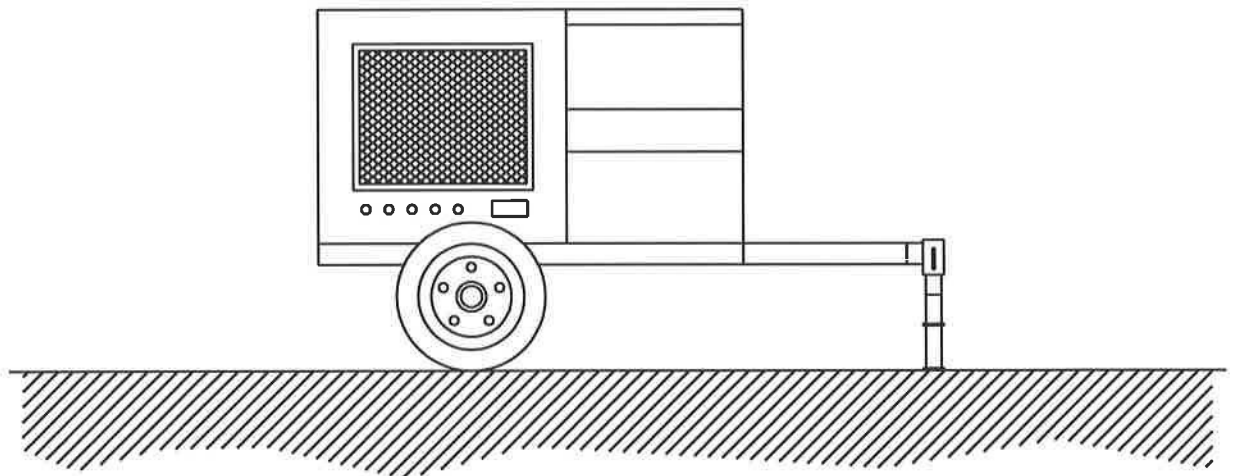

NORMAS BÁSICAS DE SEGURIDAD Y PROTECCIONES COLECTIVAS :

- En el momento de la contratación del grupo electrógeno, se pedirá información de los sistemas de protección de que está dotado para contactos eléctricos indirectos.
- Si el grupo no lleva incorporado ningún elemento de protección se conectará a un cuadro auxiliar de obra, dotado con un diferencial de 300 mA para el circuito de fuerza y otro de 30 mA para el circuito de alumbrado, poniendo a tierra, tanto al neutro del grupo como al cuadro.
- Tanto la puesta en obra del grupo, como sus conexiones a cuadros principales o auxiliares, deberá efectuarse con personal especializado.
- Otros riesgos adicionales son el ruido ambiental, la emanación de gases tóxicos por el escape del motor y atrapamientos en operaciones de mantenimiento.
- El ruido se podrá reducir situando el grupo lo más alejado posible de las zonas de trabajo.
- Referente al riesgo de intoxicación su ubicación nunca debe ser en sótanos o compartimentos cerrados o mal ventilados.

INSTALACIÓN ELÉCTRICA DE OBRA (Protección de cables en travesías)

Los cables flexibles se elegirán de entre los que figuren en la serie de cables de aislamiento grueso de policloropreno (Según UNE 21-027).

Los cables rígidos se elegirán de entre los que figuran en las series de elevada resistencia mecánica y deberán ser adecuados para emplazamientos húmedos.

En los lugares de paso los cables se protegerán cuidadosamente enterrados y protegidos con fundas o mediante postes, sobrevolando las zonas de paso. En su instalación se tendrá en cuenta que no se ejerzan esfuerzos de tracción sobre las conexiones de los conductores.

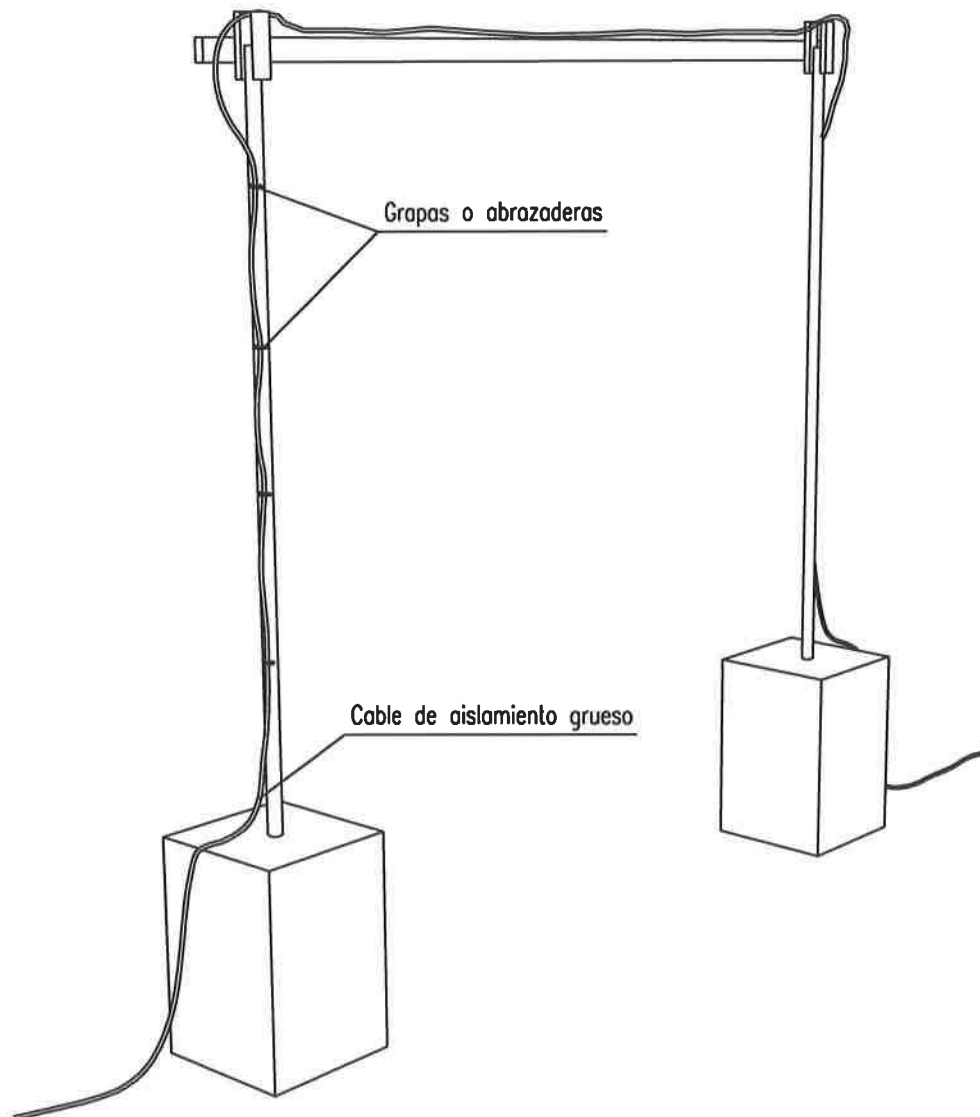

LAMPARA PORTATIL DE SEGURIDAD PARA USO PROFESIONAL (Características principales.)

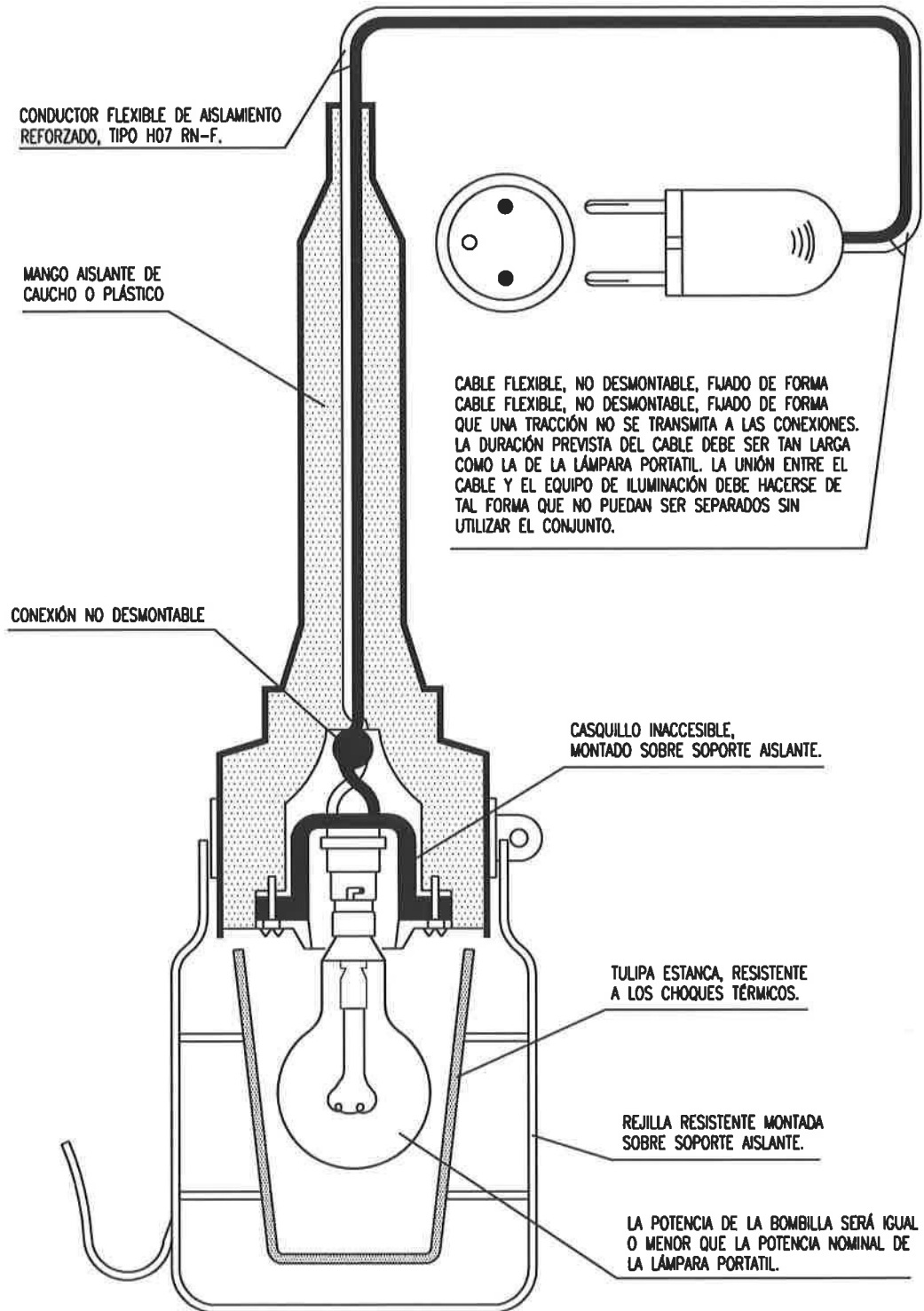

- TODAS LAS PIEZAS BAJO TENSIÓN, HAN DE SER INACCESIBLES.
- ESTÁ PROHIBIDO MONTAR CASQUILLOS MULTIPLICADORES (LADRONES) EN LAS LÁMPARAS PORTÁTILES.
- LA PROTECCIÓN CONTRA AGENTES EXTERIORES, SERÁ LA APROPIADA A LAS CONDICIONES DE TRABAJO.

INSTALACIÓN DE TOMA DE PUESTA A TIERRA

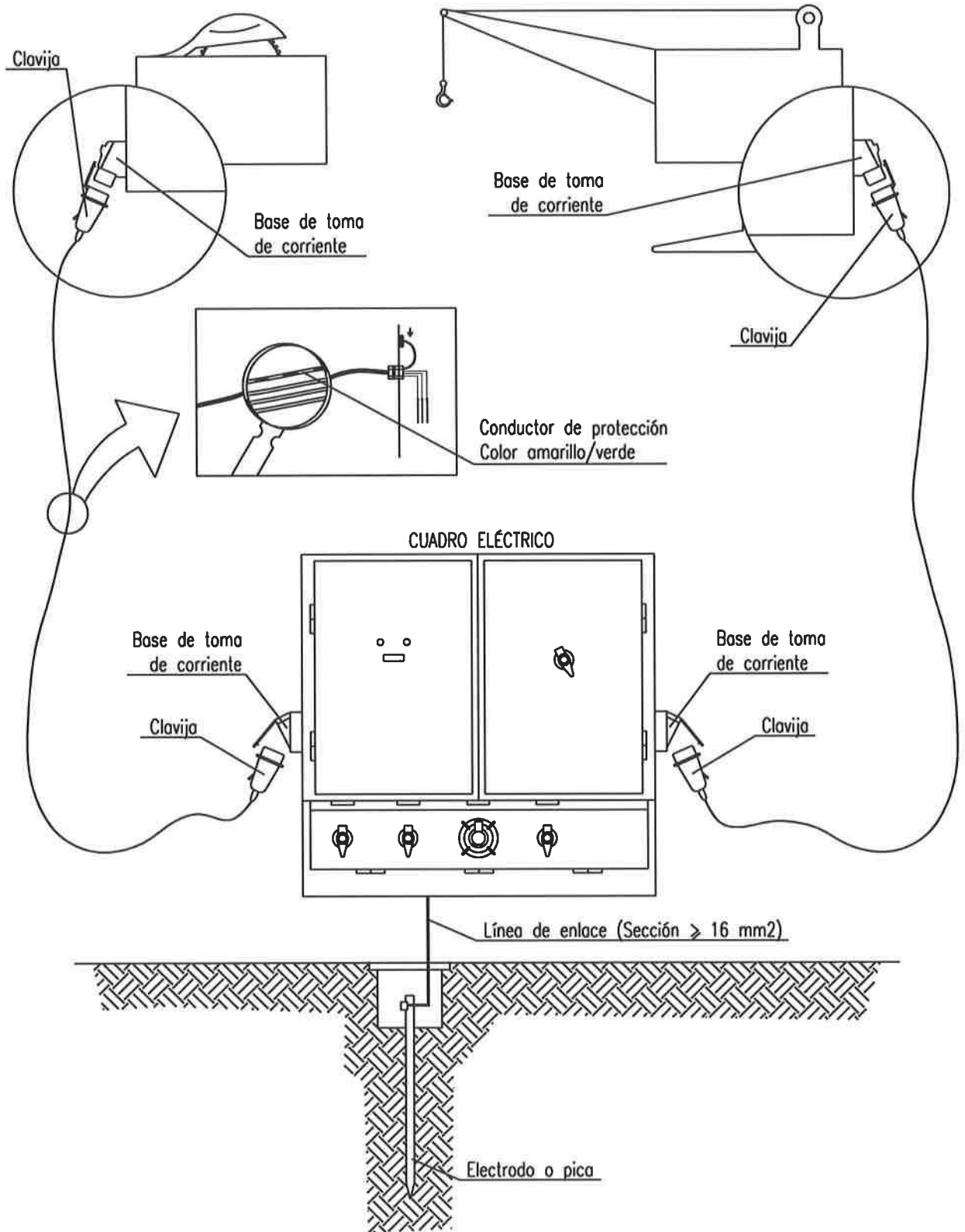

ELEMENTOS AUXILIARES Y MAQUINARIA (Grupo eléctrico)

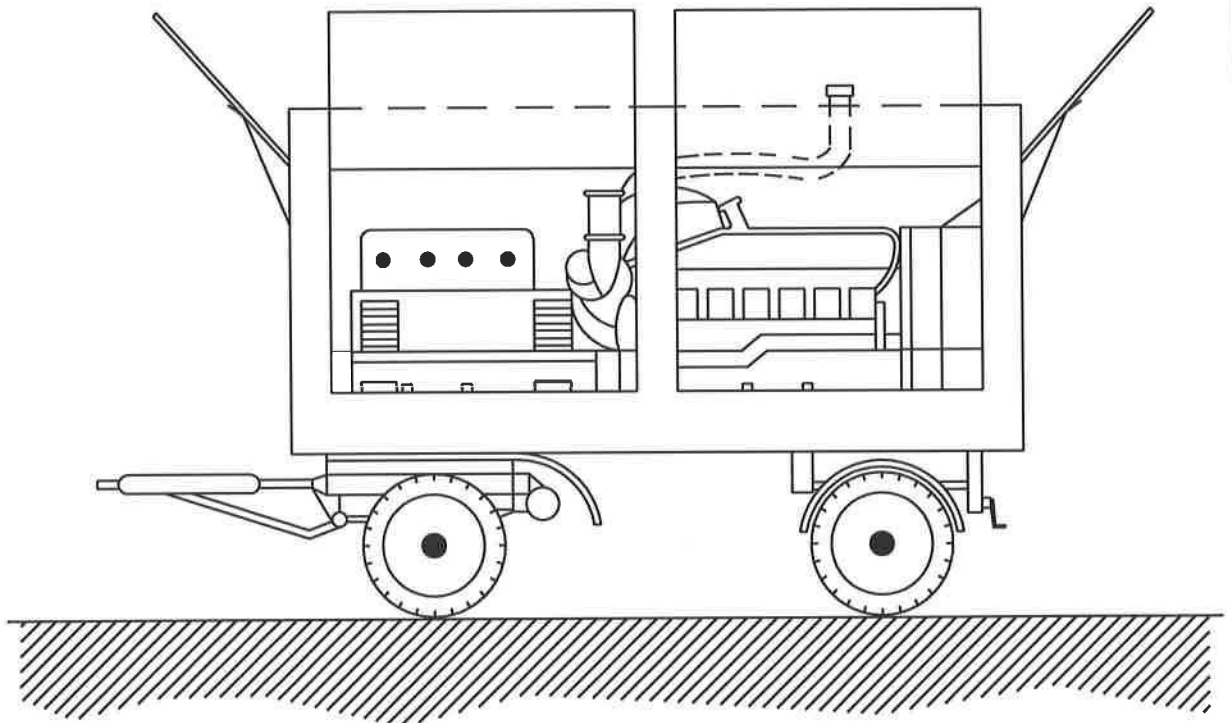

NORMAS BÁSICAS DE SEGURIDAD Y PROTECCIONES COLECTIVAS :

- En el momento de la contratación del grupo electrógeno, se pedirá información de los sistemas de protección de que está dotado para contactos eléctricos indirectos.
- Si el grupo no lleva incorporado ningún elemento de protección se conectará a un cuadro auxiliar de obra, dotado con un diferencial de 300 mA para el circuito de fuerza y otro de 30 mA para el circuito de alumbrado, poniendo a tierra, tanto al neutro del grupo como al cuadro.
- Tanto la puesta en obra del grupo, como sus conexiones a cuadros principales o auxiliares, deberá efectuarse con personal especializado.
- Otros riesgos adicionales son el ruido ambiental, la emanación de gases tóxicos por el escape del motor y atrapamientos en operaciones de mantenimiento.
- El ruido se podrá reducir situando el grupo lo más alejado posible de las zonas de trabajo.
- Referente al riesgo de intoxicación su ubicación nunca debe ser en sótanos o compartimentos cerrados o mal ventilados.

ELEMENTOS AUXILIARES Y MAQUINARIA (Transformador)

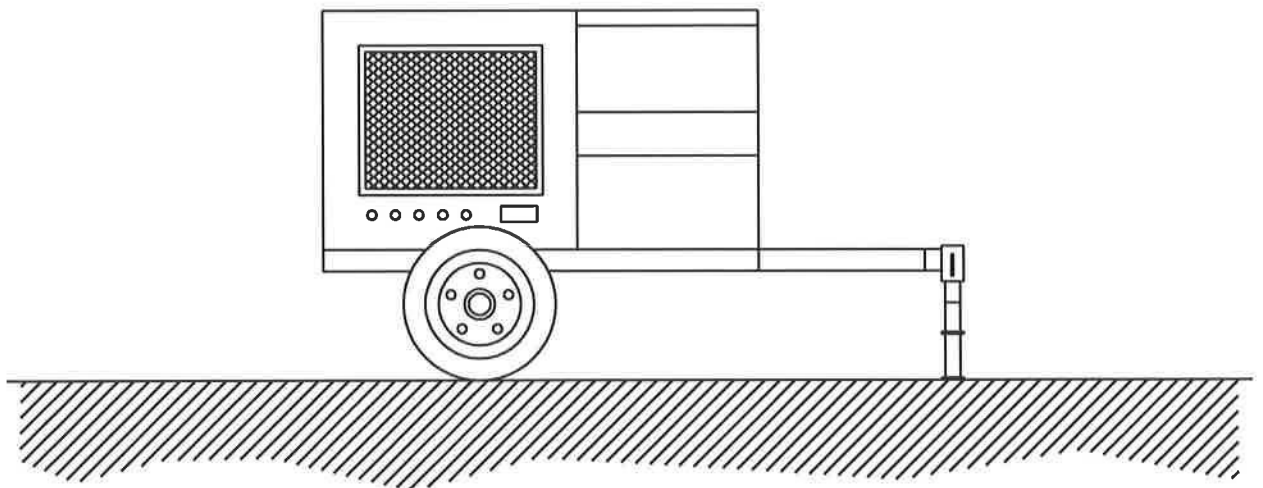

NORMAS BÁSICAS DE SEGURIDAD Y PROTECCIONES COLECTIVAS :

- En el momento de la contratación del grupo electrógeno, se pedirá información de los sistemas de protección de que está dotado para contactos eléctricos indirectos.
- Si el grupo no lleva incorporado ningún elemento de protección se conectará a un cuadro auxiliar de obra, dotado con un diferencial de 300 mA para el circuito de fuerza y otro de 30 mA para el circuito de alumbrado, poniendo a tierra, tanto al neutro del grupo como al cuadro.
- Tanto la puesta en obra del grupo, como sus conexiones a cuadros principales o auxiliares, deberá efectuarse con personal especializado.
- Otros riesgos adicionales son el ruido ambiental, la emanación de gases tóxicos por el escape del motor y atrapamientos en operaciones de mantenimiento.
- El ruido se podrá reducir situando el grupo lo más alejado posible de las zonas de trabajo.
- Referente al riesgo de intoxicación su ubicación nunca debe ser en sótanos o compartimentos cerrados o mal ventilados.

SEÑALIZACIÓN DE OBRAS FIJAS
 Vía de doble sentido de circulación. Calzada de 2 carriles.

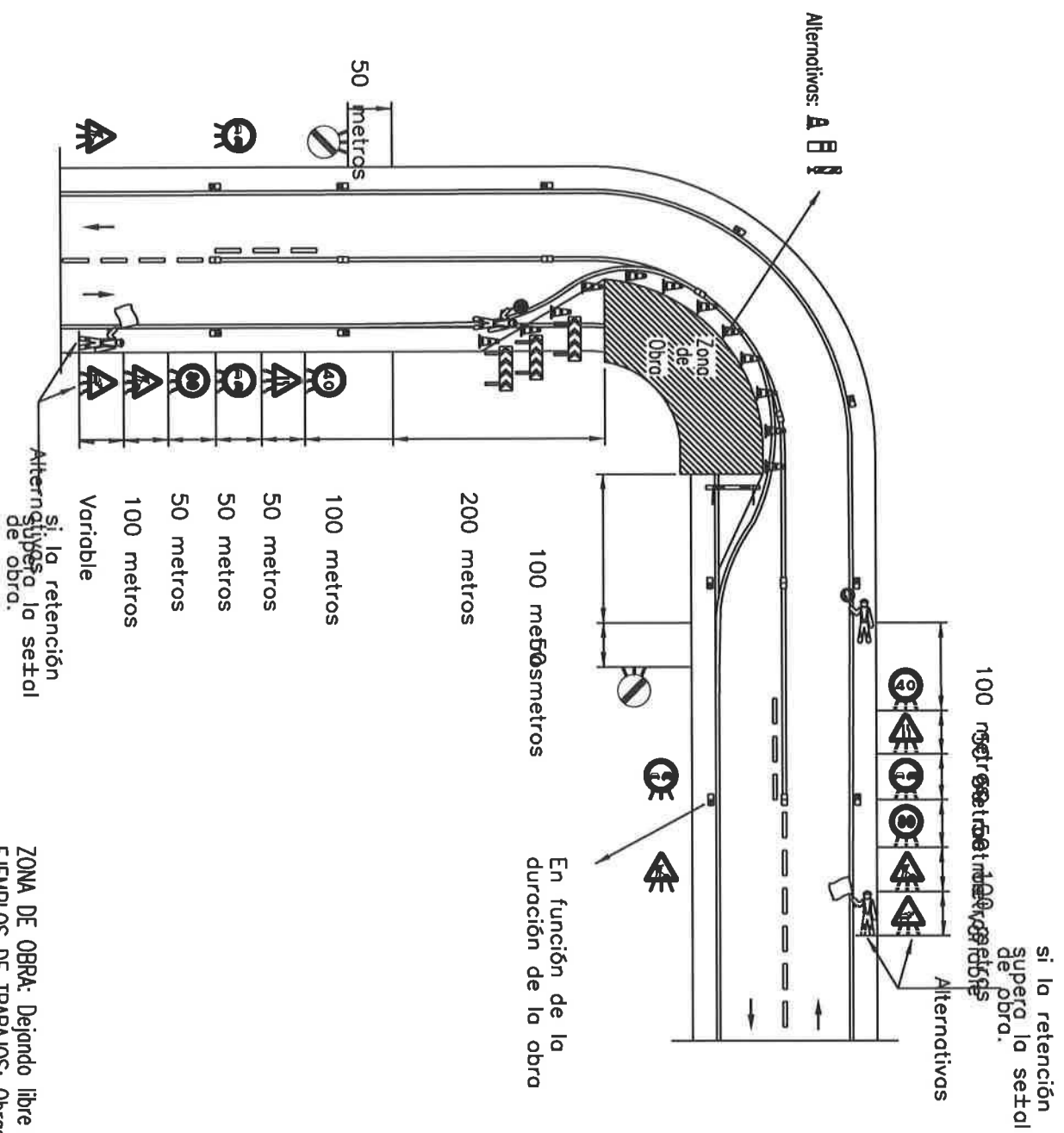

ZONA DE OBRA: Dejando libre un carril en curva (Solo trabajos diurnos).
EJEMPLOS DE TRABAJOS: Obras diversas.

ADD
15

Demolicion, elemento a elemento,
de viga.

En general, se habran demolido previamente todos los elementos de la planta superior, incluso muros, pilares y forjados quedando libre de cargas. Se suspendera previamente la parte de viga que vaya a levantar-se, cortando de desmontando seguidamente sus extremos. No se dejaran vigas o partes de estas en voladizo sin apuntalar.

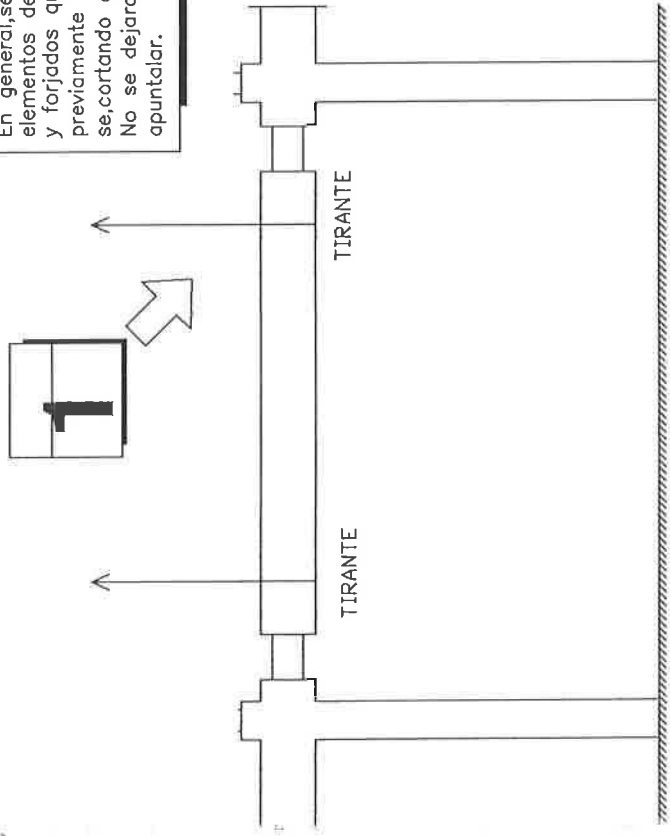

ADD
16

Demolicion,elemento a elemento,de soporte como madera,acero,hormigon armado.Se incluye la demol.de muros hormigon armado.Para la demol.de soportes fabrica ladrillo,bloque o piedra se utiliz.ADD13.Demol.de muro.

En general,se habran demolido previamente todos los elementos que acometan superiormente a el como vigas o forjados con abacos.Se suspendera o atrantara el soporte y posteriormente se cortara o desmontara inferiormente.No se permitira volcarlos sobre forjados.

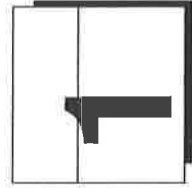
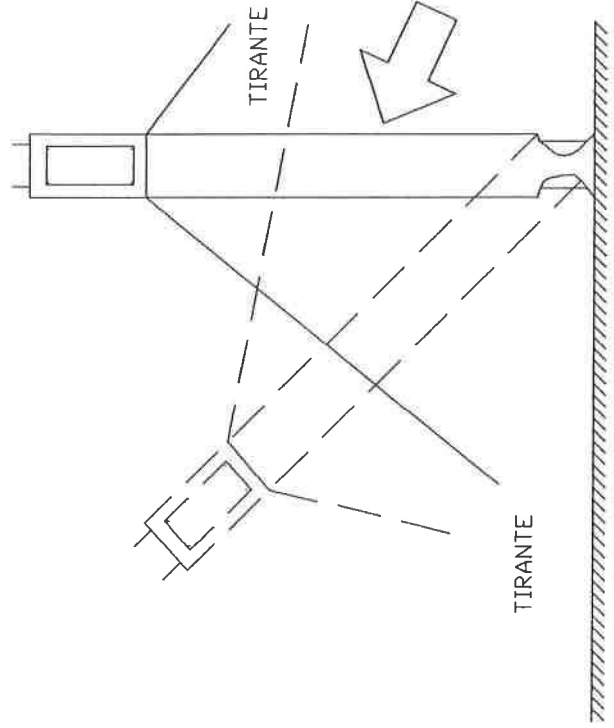

Demolicion, elemento a elemento,
de forjado de piso, cubierta,
escalera o rampa.

ADD
11

Se demolera en general, despues de haber suprimido todos los elementos situados por encima del forjado incluso soportes y muros. Los elementos en voladizo se habran apuntalado previamente, asi como el forjado en el que se observe cedimiento. Las cargas que soporten los apeos se transmitiran al terreno, a elementos estructurales verticales o a forjados inferiores en buen estado sin superar la sobrecarga admisible de este.

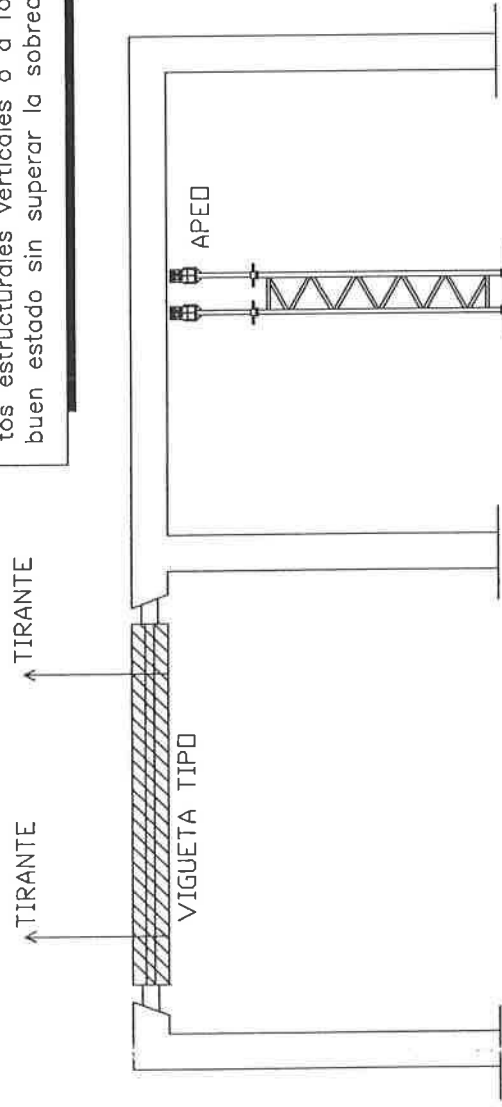

ADD
20

Demol. edificio o partes de este, cuando su altura sea inferior a 2/3 de la alcanzable por la máquina y esta pueda maniobrar libremente sobre suelo consistente. No se utilizará contra estructura metálica hormig. armado. Permite combinar el empuje con el descombrado mec.

La altura del edificio o resto de edificio a demoler, no será mayor de 2/3 de la altura alcanzable por la máquina. La máquina avanzará siempre sobre suelo consistente y los fretes de ataque no aprisionarán a la máquina, de forma que esta pueda girar siempre 360°.

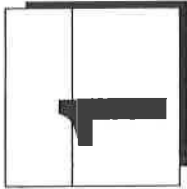
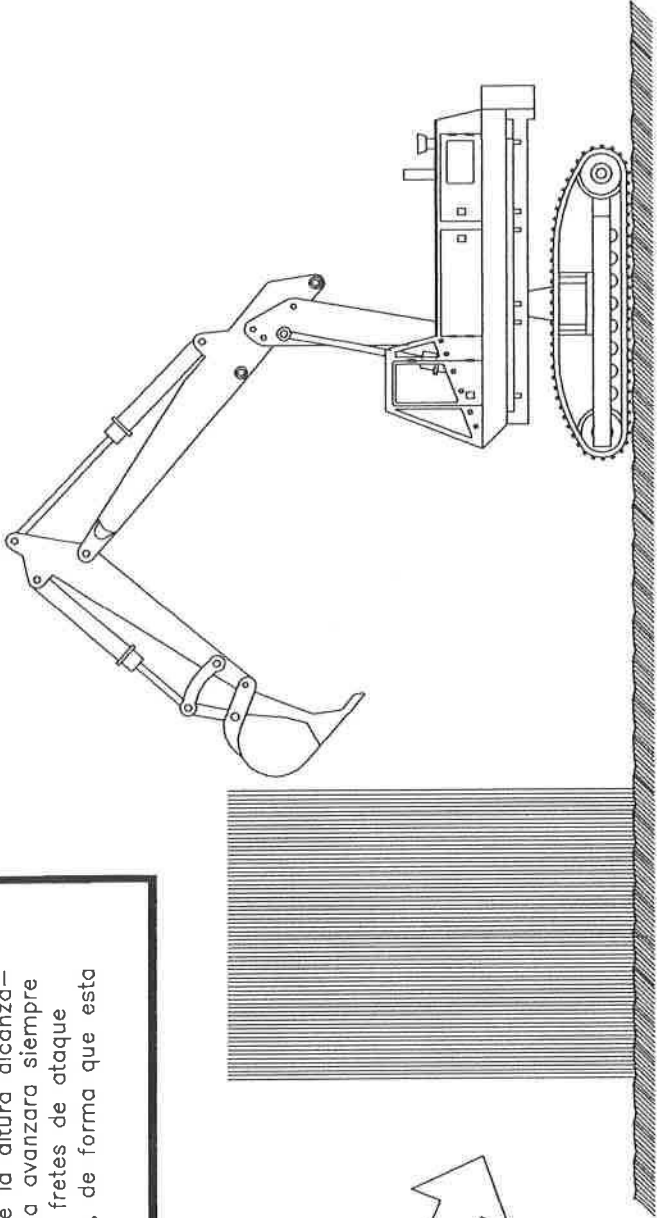

ADD
11

Demolicion, elemento a elemento,
de forjado de piso, cubierta,
escalera o rampa.

Se demolera en general, despues de haber suprimido todos los elementos situados por encima del forjado incluso soportes y muros. Los elementos en voladizo se habran apuntalado previamente, asi como el forjado en el que se observe cedimiento. Las cargas que soporten los apeos se transmitiran al terreno, a elementos estructurales verticales o a forjados inferiores en buen estado sin superar la sobrecarga admisible de este.

TIRANTE

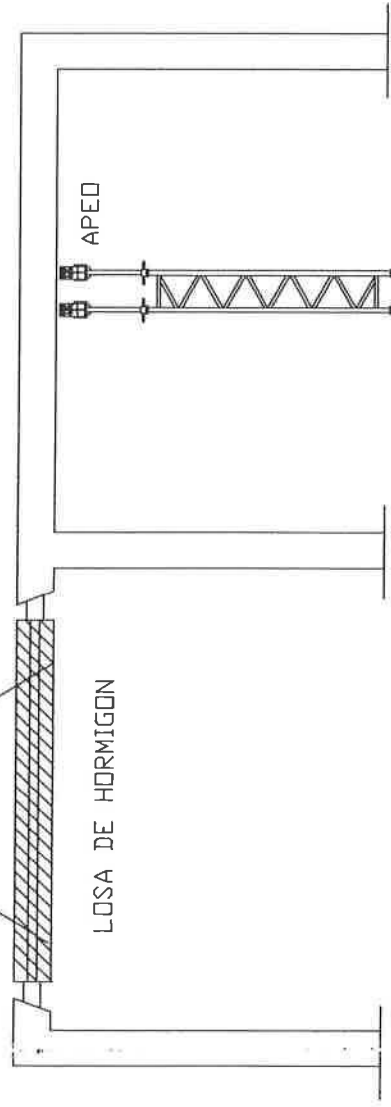

ELEMENTOS AUXILIARES Y MAQUINARIA (Grupo eléctrico)

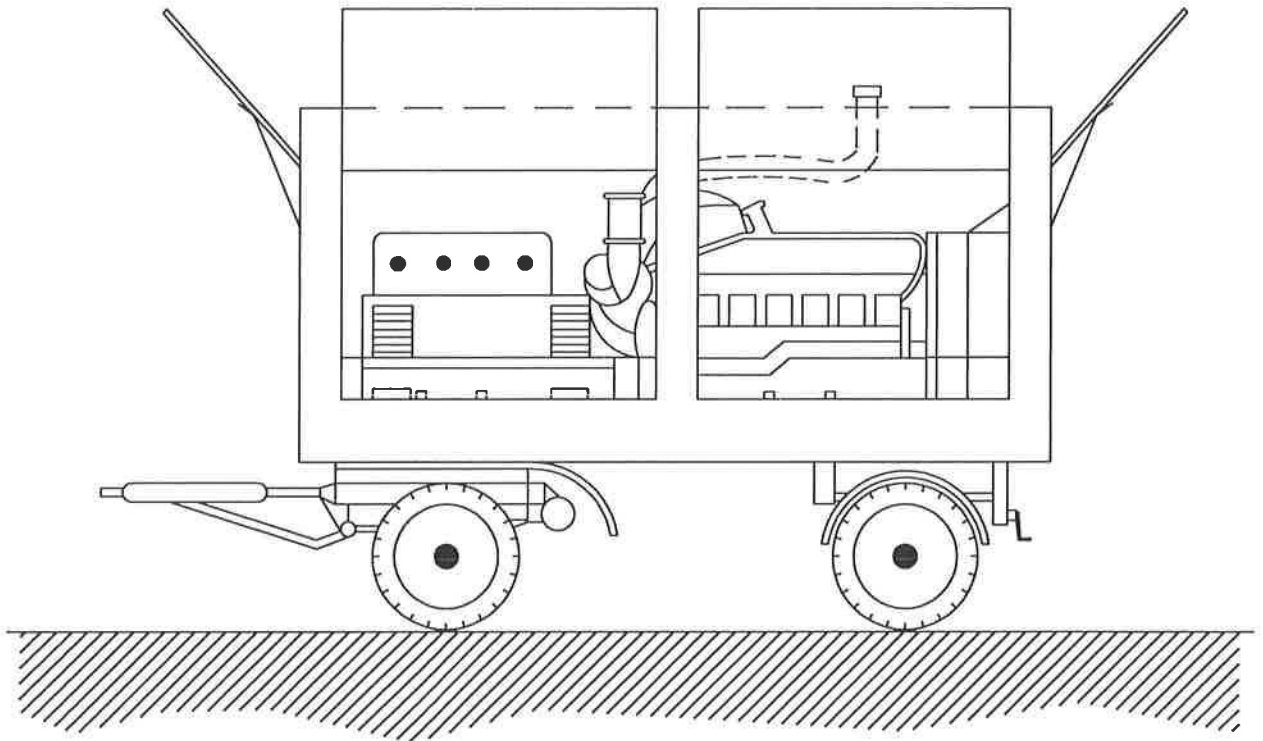

NORMAS BÁSICAS DE SEGURIDAD Y PROTECCIONES COLECTIVAS :

- En el momento de la contratación del grupo electrógeno, se pedirá información de los sistemas de protección de que está dotado para contactos eléctricos indirectos.
- Si el grupo no lleva incorporado ningún elemento de protección se conectará a un cuadro auxiliar de obra, dotado con un diferencial de 300 mA para el circuito de fuerza y otro de 30 mA para el circuito de alumbrado, poniendo a tierra, tanto al neutro del grupo como al cuadro.
- Tanto la puesta en obra del grupo, como sus conexiones a cuadros principales o auxiliares, deberá efectuarse con personal especializado.
- Otros riesgos adicionales son el ruido ambiental, la emanación de gases tóxicos por el escape del motor y atrapamientos en operaciones de mantenimiento.
- El ruido se podrá reducir situando el grupo lo más alejado posible de las zonas de trabajo.
- Referente al riesgo de intoxicación su ubicación nunca debe ser en sótanos o compartimentos cerrados o mal ventilados.

ELEMENTOS AUXILIARES Y MAQUINARIA (Compresor)

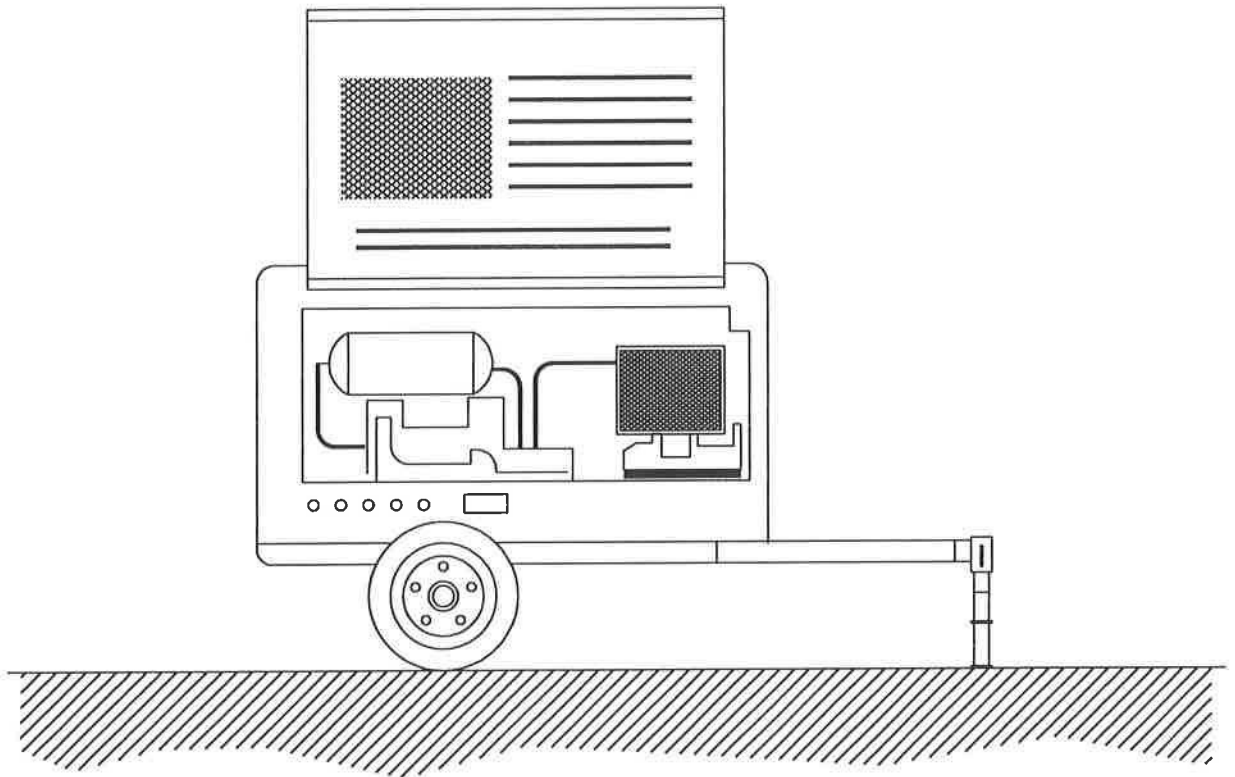

NORMAS BÁSICAS DE SEGURIDAD Y PROTECCIONES COLECTIVAS :

- El compresor no se colocará ni se arrastrará a menos de 2 metros del borde superior de los taludes.
- El transporte por suspensión se realizará con 2 cables y con cuatro puntos de anclaje.
- El compresor se quedará en el lugar previsto, firmemente sujetado de manera que no se pueda desplazar por sí solo.
- Mientras funcione, las carcasas estarán en todo momento en posición de cerrado.
- A menos de 4 metros de distancia será obligatorio el uso de protectores auditivos.
- Si es posible, los compresores se situarán a una distancia mínima de 15 metros del lugar de trabajo.
- El combustible se pondrá con la máquina parada.
- Las mangueras de presión estarán en todo momento en perfecto estado. El encargado de seguridad o el encargado de obra vigilará el estado de las mangueras y se preocupará de su sustitución.
- Los mecanismos de conexión se harán con los rácores correspondientes, nunca con alambres.

Pliego de condiciones particulares

Pliego de condiciones particulares en el que se han tenido en cuenta las normas legales y reglamentarias aplicables a las especificaciones técnicas propias de la obra, así como las prescripciones que se han de cumplir en relación con las características, la utilización y la conservación de las máquinas, útiles, herramientas, sistemas y equipos preventivos.

Adaptado al Real Decreto 1627/97 por el que se establecen las disposiciones mínimas de seguridad y de salud en las obras de construcción, a Ley 54/2003, al RD 171/2004, al RD 2177/2004 y a las recomendaciones establecidas por la 2ª edición de la "Guía Técnica" publicada por el INSHT.

Conservación y mantenimiento Pasarela del Regatón en Lardo

19 de Marzo de 2020

Índice general

1. Datos de la obra	4
1.1. Datos generales de la obra	4
2. Condiciones generales	5
2.1. Condiciones generales de la obra	5
2.2. Principios mínimos de seguridad y salud aplicados en la obra	5
2.2.1. Disposiciones mínimas generales relativas a los lugares de trabajo en la obra	5
2.2.2. Disposiciones mínimas específicas relativas a los puestos de trabajo en la obra en el interior de los locales	9
2.2.3. Disposiciones mínimas específicas relativas a los puestos de trabajo en la obra en el exterior de los locales	10
2.3. Procedimientos para el control de acceso de personal a la obra	13
2.4. Requisitos y Procedimientos para el control de entrega de EPIs	13
2.5. Procedimientos para el control de máquinas y equipos de obra	15
2.6. Planos con los gráficos y esquemas necesarios para la mejor definición y comprensión	17
3. Condiciones legales	19
3.1. Normas y reglamentos que se ven afectados por las características de la obra y que deberán ser tenidos en cuenta durante su ejecución	19
3.2. Otras normas y reglamentos que se ven afectados además, en trabajos y operaciones forestales y que igualmente deberán ser tenidos en cuenta	30
3.3. Obligaciones específicas para la obra proyectada	31
3.4. Obligaciones en relación a la ley 32/2006	37
3.5. Seguros	41
4. Condiciones facultativas	42
4.1. Coordinador de Seguridad y Salud	42
4.2. Obligaciones en relación con la seguridad específicas para la obra proyectada relativas a contratistas, subcontratistas y trabajadores autónomos	42
4.3. Estudio de Seguridad y Estudio Básico de Seguridad y Salud	51
4.4. Requisitos respecto a la cualificación profesional, formación e información preventiva consulta y participación del personal de obra	52
4.5. Vigilancia de la Salud	55
4.5.1. Accidente laboral	55
Actuaciones	55
Comunicaciones	56
Actuaciones administrativas	56
4.5.2. Plan de Vigilancia	57
4.6. Aprobación de certificaciones	57
4.7. Precios contradictorios	57
4.8. Libro de incidencias	57
4.9. Libro de órdenes	58
4.10. Paralización de trabajos	58
5. Condiciones técnicas	59

5.1. Requisitos de los servicios de higiene y bienestar, locales de descanso y alojamiento, comedores y locales para la prestación de los primeros auxilios	59
5.2. Requisitos de los equipos de protección individual y sus accesorios en cuanto a su diseño, fabricación, utilización y mantenimiento	60
5.2.1. Condiciones técnicas de los epis	60
5.2.2. Protección de la cabeza	61
5.2.3. Protección del aparato ocular	63
5.2.4. Protección del aparato auditivo	66
5.2.5. Protección del aparato respiratorio	67
5.2.6. Protección de las extremidades superiores	70
5.2.7. Protección de las extremidades inferiores	71
5.2.8. Protección del tronco	73
5.3. Requisitos de los equipos de protección colectiva	74
5.3.1. Condiciones técnicas de las protecciones colectivas sistema B3	74
5.3.2. Condiciones técnicas de las protecciones colectivas	80
5.3.3. Normas que afectan a los medios de protección colectiva que están normalizados y que se van a utilizar en la obra	84
5.4. Requisitos de la señalización en materia de seguridad y salud, seguridad vial, etc	88
5.5. Requisitos para la correcta instalación, utilización y mantenimiento de la maquinaria	89
5.6. Requisitos para la correcta utilización y mantenimiento de los útiles y herramientas portátiles	90
5.7. Requisitos para la correcta instalación, utilización y mantenimiento de los medios auxiliares	92
5.8. Requisitos para la correcta instalación, utilización y mantenimiento de las instalaciones provisionales	100
5.8.1. Requisitos de las instalaciones eléctricas	100
5.8.2. Requisitos de los servicios de seguridad, higiene y bienestar	101
5.8.3. Requisitos de los sistemas de prevención contra incendios	101
5.9. Requisitos de los materiales y productos sometidos a reglamentación específica que vayan a ser utilizados en la obra	102
5.10. Procedimiento que permite verificar, con carácter previo a su utilización en la obra, que dichos equipos, máquinas y medios auxiliares disponen de la documentación necesaria para ser catalogados como seguros desde la perspectiva de su fabricación o adaptación	103
5.11. Índices de control	104
5.12. Tratamiento de residuos	105
5.12.1. Normas y contenidos técnicos de tratamientos de residuos	105
5.12.2. Normas y contenidos técnicos de tratamientos de materiales y sustancias peligrosas	106
6. Condiciones económico administrativas	108
6.1. Condiciones específicas para la obra	108
6.2. Criterios que se tomarán como base para realizar las mediciones, valoraciones, certificaciones, abonos (incluidas las partidas alzadas de seguridad y salud) de cada una de las unidades de obra	108

1. Datos de la obra

1.1. Datos generales de la obra

Nombre o razón social	Excmo. Ayto. de Laredo
Descripción del Proyecto y de la obra sobre la que se trabaja	acondicionamiento puntual pasarela y entorno
Situación de la obra a construir	Laredo (Cantabria)
Técnico autor del proyecto	Servicios Técnicos Municipales
Coordinador en materia de seguridad y salud durante la fase de redacción del proyecto	---
Director de obra	----
Director de ejecución de obra	---
Coordinador de seguridad y salud durante la ejecución de las obras	----

2. Condiciones generales

2.1. Condiciones generales de la obra

El presente Pliego de Condiciones técnicas particulares de seguridad y salud, es un documento contractual de esta obra que tiene por objeto:

- A)** Exponer todas las obligaciones en materia de SEGURIDAD Y SALUD en el TRABAJO, de la Empresa Contratista adjudicataria del proyecto.
- B)** Concretar la calidad de la PREVENCIÓN decidida.
- C)** Exponer las ACTIVIDADES PREVENTIVAS de obligado cumplimiento en los casos determinados por el PROYECTO constructivo y exponer las ACTIVIDADES PREVENTIVAS que serán propias de la Empresa Contratista.
- D)** Fijar unos determinados niveles de calidad de toda la PREVENCIÓN que se prevé utilizar con el fin de garantizar su éxito.
- E)** Definir las formas de efectuar el control de la puesta en obra de la PREVENCIÓN decidida y su administración.
- F)** Establecer un determinado programa formativo en materia de SEGURIDAD Y SALUD que sirva para implantar con éxito la PREVENCIÓN diseñada.

Todo eso con el objetivo global de conseguir un desarrollo de la obra sin accidentes ni enfermedades profesionales, al cumplir los objetivos fijados en la memoria de SEGURIDAD Y SALUD, y que han de entenderse como transcritos a norma fundamental de este documento contractual.

2.2. Principios mínimos de seguridad y salud aplicados en la obra

2.2.1. Disposiciones mínimas generales relativas a los lugares de trabajo en la obra

1. Estabilidad y solidez:

- a)** Se procurará la estabilidad de los materiales, equipos y de cualquier elemento que en cualquier desplazamiento pudiera afectar a la seguridad y la salud de los trabajadores.
- b)** El acceso a cualquier superficie que conste de materiales que no ofrezcan una resistencia suficiente sólo se autorizará si se proporcionan los equipos o medios apropiados para que el trabajo se realice de manera segura.

2. Instalaciones de suministro y reparto de energía:

- a)** La instalación eléctrica de los lugares de trabajo en las obras se ajustará a lo dispuesto en su normativa específica.
- b)** Las instalaciones se proyectarán, realizarán y utilizarán de manera que no entrañen peligro de incendio ni de explosión y de modo que las personas estén debidamente protegidas contra los riesgos de electrocución por contacto directo o indirecto.
- c)** En el proyecto, la realización, la elección del material y de los dispositivos de protección se tendrá en cuenta el tipo y la potencia de la energía suministrada, las condiciones de los factores externos y la competencia de las personas que tengan acceso a partes de la instalación.

3. Vías y salidas de emergencia:

- a)** Las vías y salidas de emergencia permanecerán expeditas y desembocarán lo más directamente posible en una zona de seguridad.
- b)** En caso de peligro, todos los lugares de trabajo se podrán evacuar rápidamente y en condiciones de máxima seguridad para los trabajadores.
- c)** El número, la distribución y las dimensiones de las vías y salidas de emergencia dependerán del uso de los equipos, de las dimensiones de la obra y de los locales, así como

del número máximo de personas que puedan estar presente en ellos.

d) Las vías y salidas específicas de emergencia estarán señalizadas conforme al Real Decreto 485/1997, de 14 de abril, sobre disposiciones mínimas en materia de señalización de seguridad y salud en el trabajo. Dicha señalización se fijara en los lugares adecuados y tendrá resistencia suficiente.

e) Las vías y salidas de emergencia así como las vías de circulación y las puertas que den acceso a ellas no deberán estar obstruidas por ningún objeto, de modo que puedan utilizarse sin trabas en cualquier momento.

f) En caso de avería del sistema de alumbrado, las vías y salidas de emergencia que requieran iluminación deberán estar equipadas con iluminación de seguridad de suficiente intensidad.

4. Detección y lucha contra incendios:

a) Se preverá un número suficiente de dispositivos apropiados de lucha contra incendios y, si fuere necesario, de detectores de incendios y de sistemas de alarma.

b) Dichos dispositivos de lucha contra incendios y sistemas de alarma se verificarán y mantendrán con regularidad. Se realizarán, a intervalos regulares, pruebas y ejercicios adecuados.

c) Los dispositivos no automáticos de lucha contra incendios serán de fácil acceso y manipulación. Estarán señalizados conforme al Real Decreto sobre señalización de seguridad y salud en el trabajo. Dicha señalización se fijará en los lugares adecuados y tendrá la resistencia suficiente.

5. Ventilación:

a) Teniendo en cuenta los métodos de trabajo y las cargas físicas impuestas a los trabajadores, éstos dispondrán de aire limpio en cantidad suficiente.

b) En caso de que se utilice una instalación de ventilación, se mantendrá en buen estado de funcionamiento y los trabajadores no estarán expuestos a corrientes de aire que perjudiquen su salud. Siempre que sea necesario para la salud de los trabajadores, existirá un sistema de control que indique cualquier avería.

6. Exposición a riesgos particulares:

a) Los trabajadores no estarán expuestos a niveles sonoros nocivos ni a factores externos nocivos (por ejemplo, gases, vapores, polvo).

b) En caso de que algunos trabajadores deban penetrar en una zona cuya atmósfera pudiera contener sustancias tóxicas o nocivas, no tener oxígeno en cantidad suficiente o ser inflamable, la atmósfera confinada será controlada y se adoptarán medidas adecuadas para prevenir cualquier peligro.

c) En ningún caso podrá exponerse a un trabajador una atmósfera confinada de alto riesgo. Al menos, quedarán bajo vigilancia permanente desde el exterior y se tomarán todas las debidas precauciones para que se le pueda prestar auxilio eficaz e inmediato.

7. Temperatura:

La temperatura será la adecuada para el organismo humano durante el tiempo de trabajo, cuando las circunstancias lo permitan, teniendo en cuenta los métodos de trabajo que se apliquen y las cargas físicas impuestas a los trabajadores.

8. Iluminación:

a) Los lugares de trabajo, los locales y las vías de circulación en la obra dispondrán, en la medida de lo posible, de suficiente luz natural y tendrán una iluminación artificial adecuada y suficiente durante la noche y cuando no sea suficiente la luz natural. En su caso, se utilizarán puntos de iluminación portátiles con protección antichoques. El color utilizado para la iluminación artificial no altera o influirá en la percepción de las señales o paneles de señalización.

b) Las instalaciones de iluminación de los locales de los puestos de trabajo y de las vías de circulación estará colocada de tal manera que el tipo de iluminación previsto no suponga riesgo de accidente para los trabajadores.

c) Los locales, los lugares de trabajo y las vías de circulación en los que los trabajadores estén particularmente expuestos a riesgos en caso de avería de la iluminación artificial poseerá de iluminación de seguridad de intensidad suficiente.

9. Puertas y portones:

- a) Las puertas correderas irán provistas de un sistema de seguridad que les impida salirse de los raíles y caerse.
- b) Las puertas y portones que se abran hacia arriba irán provistos de un sistema de seguridad que les impida volver a bajarse.
- c) Las puertas y portones situados en el recorrido de las vías de emergencia estarán señalizados de manera adecuada.
- d) En las proximidades inmediatas de los portones destinados sobre todo a la circulación de vehículos existirán puertas para la circulación de los peatones, salvo en caso de que el paso sea seguro para éstos. Dichas puertas estarán señalizadas de manera claramente visible y permanecer expeditas en todo momento.
- e) Las puertas y portones mecánicos funcionarán sin riesgo de accidente para los trabajadores. Poseerán de dispositivos de parada de emergencia fácilmente identificables y de fácil acceso y también podrán abrirse manualmente excepto si en caso de producirse una avería en el sistema de energía se abrirá automáticamente.

10. Vías de circulación y zonas peligrosas:

- a) Las vías de circulación, incluidas las escaleras, las escalas fijas y los muelles y rampas de carga estarán calculados, situados, acondicionados y preparados para su uso de manera que se puedan utilizarse fácilmente, con toda seguridad y conforme al uso al que se les haya destinado y de forma que los trabajadores, no empleados en las proximidades de estas vías de circulación no corran riesgo alguno.
- b) Las dimensiones de las vías destinadas a la circulación de personas o de mercancías, incluidas aquellas en las que se realicen operaciones de carga y descarga, se calcularán de acuerdo con el número de personas que puedan utilizarlas y con el tipo de actividad. Cuando se utilicen medios de transporte en las vías de circulación, se preverá una distancia de seguridad suficiente o medios de protección adecuados para las demás personas que puedan estar presentes en el recinto. Se señalarán claramente las vías y se procederá regularmente a su control y mantenimiento.
- c) Las vías de circulación destinadas a los vehículos estarán situadas a una distancia suficiente de las puertas, portones, pasos de peatones, corredores y escaleras.
- d) Si en la obra hubiera zonas de acceso limitado dichas zonas estarán equipadas con dispositivos que eviten que los trabajadores no autorizados puedan penetrar en ellas. Se tomarán todas las medidas adecuadas para proteger a los trabajadores que estén autorizados a penetrar en las zonas de peligro. Estas zonas estarán señalizadas de modo claramente visible.

11. Muelles y rampas de carga:

- a) Los muelles y rampas de carga serán adecuados a las dimensiones de las cargas transportadas.
- b) Los muelles de carga tendrá al menos una salida y las rampas de carga ofrecerán la seguridad de que los trabajadores no puedan caerse.

12. Espacio de trabajo:

Las dimensiones del puesto de trabajo se calcularán de tal manera que los trabajadores dispongan de la suficiente libertad de movimientos para sus actividades, teniendo en cuenta la presencia de todo el equipo y material necesario.

13. Primeros auxilios:

- a) Será responsabilidad del empresario garantizar que los primeros auxilios puedan prestarse en todo momento por personal con la suficiente formación para ello. Asimismo, se adoptarán medidas para garantizar la evacuación, a fin de recibir cuidados médicos, de los trabajadores accidentados o afectados por una indisposición repentina.
- b) Cuando el tamaño de la obra o el tipo de actividad lo requieran, se contara con uno o varios locales para primeros auxilios.
- c) Los locales para primeros auxilios estarán dotados de las instalaciones y el material de primeros auxilios indispensables y tendrán fácil acceso para las camillas. Estarán señalizados conforme al Real Decreto sobre señalización de seguridad y salud en el trabajo.
- d) En todos los lugares en los que las condiciones de trabajo lo requieran se dispondrá de

material de primeros auxilios, debidamente señalizado y de fácil acceso. Una señalización claramente visible indicará la dirección y el número de teléfono del servicio local de urgencia.

14. Servicios higiénicos:

a) Cuando los trabajadores tengan que llevar ropa especial de trabajo tendrán a su disposición vestuarios adecuados.

Los vestuarios serán de fácil acceso, tendrán las dimensiones suficientes y dispondrán de asientos e instalaciones que permitan a cada trabajador poner a secar, si fuera necesario, su ropa de trabajo.

Cuando las circunstancias lo exijan (por ejemplo, sustancias peligrosas, humedad, suciedad), la ropa de trabajo se podrá guardar separada de la ropa de calle y de los efectos personales.

Cuando los vestuarios no sean necesarios, en el sentido del párrafo primero de este apartado, cada trabajador podrá disponer de un espacio para colocar su ropa y sus objetos personales bajo llave.

b) Cuando el tipo de actividad o la salubridad lo requieran, se pondrá a disposición de los trabajadores duchas apropiadas, en número suficiente.

Las duchas tendrán dimensiones suficientes para permitir que cualquier trabajador se asee sin obstáculos y en adecuadas condiciones de higiene. Las duchas dispondrán de agua corriente, caliente y fría.

Cuando, con arreglo al párrafo primero de este apartado, no sean necesarias duchas, deberá haber lavabos suficientes y apropiados con agua corriente, caliente si fuere necesario, cerca de los puestos de trabajo y de los vestuarios.

Si las duchas o los lavabos y los vestuarios estuvieren separados, la comunicación entre unos y otros será fácil.

c) Los trabajadores dispondrán en las proximidades de sus puestos de trabajo, de los locales de descanso, de los vestuarios y de las duchas o lavabos de locales especiales equipados con un número suficiente de retretes y de lavabos.

d) Los vestuarios, duchas, lavabos y retretes estarán separados para hombres y mujeres, o se preverá una utilización por separado de los mismos.

15. Locales de descanso o de alojamiento:

a) Cuando lo exijan la seguridad o la salud de los trabajadores, en particular debido al tipo de actividad o el número de trabajadores, y por motivos de alejamiento de la obra, los trabajadores podrán disponer de locales de descanso y, en su caso, de locales de alojamiento de fácil acceso.

b) Los locales de descanso o de alojamiento tendrán unas dimensiones suficientes y estarán amueblados con un número de mesas y de asientos con respaldo acorde con el número de trabajadores.

c) Cuando no existan este tipo de locales se pondrá a disposición del personal otro tipo de instalaciones para que puedan ser utilizadas durante la interrupción del trabajo.

d) Cuando existan locales de alojamiento fijos se dispondrá de servicios higiénicos en número suficiente, así como de una sala para comer y otra de esparcimiento. Estos locales estarán equipados de camas, armarios, mesas y sillas con respaldo acordes al número de trabajadores, y se tendrá en cuenta, en su caso, para su asignación, la presencia de trabajadores de ambos sexos.

e) En los locales de descanso o de alojamiento se tomarán medidas adecuadas de protección para los no fumadores contra las molestias debidas al humo del tabaco.

16. Mujeres embarazadas y madres lactantes:

Tendrán la posibilidad de descansar tumbadas en condiciones adecuadas.

17. Trabajadores minusválidos:

Los lugares de trabajo estarán acondicionados teniendo en cuenta, en su caso, a los trabajadores minusválidos. Esta disposición se aplicará, en particular, a las puertas, vías de circulación, escaleras, duchas, lavabos, retretes y lugares de trabajo utilizados u ocupados directamente por trabajadores minusválidos.

18. Consideraciones varias:

a) Los accesos y el perímetro de la obra se señalizará y estarán de manera que sean claramente visibles e identificables.

- b) En la obra, los trabajadores dispondrán de agua potable y, en su caso, de otra bebida apropiada no alcohólica en cantidad suficiente, tanto en los locales que ocupen como cerca de los puestos de trabajo.
- c) Los trabajadores dispondrán de instalaciones para poder comer y, en su caso, para preparar sus comidas en condiciones de seguridad y salud.

2.2.2. Disposiciones mínimas específicas relativas a los puestos de trabajo en la obra en el interior de los locales

1. Estabilidad y solidez:

Los locales poseerán la estructura y la estabilidad apropiadas a su tipo de utilización.

2. Puertas de emergencia:

- a) Las puertas de emergencia se abrirán hacia el exterior y no estarán cerradas, de tal forma que cualquier persona que necesite utilizarlas en caso de emergencia pueda abrirlas fácil e inmediatamente.
- b) Estarán prohibidas como puertas de emergencia las puertas correderas y las puertas giratorias.

3. Ventilación:

- a) En caso de que se utilicen instalaciones de aire acondicionado o de ventilación mecánica, éstas funcionarán de tal manera que los trabajadores no estén expuestos a corrientes de aire molestas.
- b) Deberá eliminarse con rapidez todo depósito de cualquier tipo de suciedad que pudiera entrañar un riesgo inmediato para la salud de los trabajadores por contaminación del aire que respiran.

4. Temperatura:

- a) La temperatura de los locales de descanso, de los locales para el personal de guardia, de los servicios higiénicos, de los comedores y de los locales de primeros auxilios corresponderán al uso específico de dichos locales.
- b) Las ventanas, los vanos de iluminación cenitales y los tabiques acristalados permitirán evitar una insolación excesiva, teniendo en cuenta el tipo de trabajo y uso del local.

5. Suelos, paredes y techos de los locales:

- a) Los suelos del local estarán libres de protuberancias, agujeros o planos inclinados peligrosos y ser fijos, estables y no resbaladizos.
- b) Las superficies de los suelos, las paredes y los techos del local se podrán limpiar y enlucir para lograr condiciones de higiene adecuadas.
- c) Los tabiques transparentes o translúcidos y, en especial, los tabiques acristalados situados en el local o en las proximidades de los puestos de trabajo y vías de circulación, estarán claramente señalizados y fabricados con materiales seguros o bien estar separados de dichos puestos y vías, para evitar que los trabajadores puedan golpearse con los mismos o lesionarse en caso de rotura de dichos tabiques.

6. Ventanas y vanos de iluminación cenital:

- a) Las ventanas, vanos de iluminación cenital y dispositivos de ventilación podrán abrirse, cerrarse, ajustarse y fijarse por los trabajadores de manera segura. Cuando estén abiertos, no deberán quedar en posiciones que constituyan un peligro para los trabajadores.
- b) Las ventanas y vanos de iluminación cenital se proyectarán integrando los sistemas de limpieza o llevarán dispositivos que permitan limpiarlos sin riesgo para los trabajadores que efectúen este trabajo ni para los demás trabajadores que se hallen presentes.

7. Puertas y portones:

- a) La posición, el número, los materiales de fabricación y las dimensiones de las puertas y portones se determinarán según el carácter y el uso del local.
- b) Las puertas transparentes tendrán una señalización a la altura de la vista.
- c) Las puertas y los portones que se cierren solos serán transparentes o tener paneles

transparentes.

d) Las superficies transparentes o translúcidas de las puertas o portones que no sean de materiales seguros se protegerán contra la rotura cuando ésta pueda suponer un peligro para los trabajadores.

8. Vías de circulación:

Para garantizar la protección de los trabajadores, el trazado de las vías de circulación estará claramente marcado en la medida en que lo exijan la utilización y las instalaciones de los locales.

9. Escaleras mecánicas y cintas rodantes:

Las escaleras mecánicas y las cintas rodantes funcionarán de manera segura y dispondrán de todos los dispositivos de seguridad necesarios. En particular poseerán dispositivos de parada de emergencia fácilmente identificables y de fácil acceso.

10. Dimensiones y volumen de aire del local:

El local tendrá una superficie y una altura que permita que los trabajadores lleven a cabo su trabajo sin riesgos para su seguridad, su salud o su bienestar.

2.2.3. Disposiciones mínimas específicas relativas a los puestos de trabajo en la obra en el exterior de los locales

1. Estabilidad y solidez:

a) Los puestos de trabajo móviles o fijos situados por encima o por debajo del nivel del suelo serán sólidos y estables teniendo en cuenta:

1º El número de trabajadores que los ocupen.

2º Las cargas máximas que, en su caso, puedan tener que soportar, así como su distribución.

3º Los factores externos que pudieran afectarles.

En caso de que los soportes y los demás elementos de estos lugares de trabajo no posean estabilidad propia, se garantizará su estabilidad mediante elementos de fijación apropiados y seguros con el fin de evitar cualquier desplazamiento inesperado o involuntario del conjunto o de parte de dichos puestos de trabajo.

b) Se verificará de manera apropiada la estabilidad y la solidez, especialmente después de cualquier modificación de la altura o de la profundidad del puesto de trabajo.

2. Caídas de objetos:

a) Los trabajadores estarán protegidos contra la caída de objetos o materiales; para ello se utilizarán, siempre que sea técnicamente posible, medidas de protección colectiva.

b) Cuando sea necesario, se establecerán pasos cubiertos o se impedirá el acceso a las zonas peligrosas.

c) Los materiales de acopio, equipos y herramientas de trabajo se colocarán o almacenarán de forma que se evite su desplome, caída o vuelco.

3. Caídas de altura:

a) Las plataformas, andamios y pasarelas, así como los desniveles, huecos y aberturas existentes en los pisos de las obras, que supongan para los trabajadores un riesgo de caída de altura superior a 2 metros, se protegerán mediante barandillas u otro sistema de protección colectiva de seguridad equivalente. Las barandillas serán resistentes, tendrán una altura mínima de 90 centímetros y dispondrán de un reborde de protección, unos pasamanos y una protección intermedia que impidan el paso o deslizamiento de los trabajadores.

b) Los trabajos en altura sólo podrán efectuarse, en principio, con la ayuda de equipos concebidos para tal fin o utilizando dispositivos de protección colectiva, tales como barandillas, plataformas o redes de seguridad. Si por la naturaleza del trabajo ello no fuera posible, se dispondrán de medios de acceso seguros y se utilizarán cinturones de seguridad con anclaje u otros medios de protección equivalente.

c) La estabilidad y solidez de los elementos de soporte y el buen estado de los medios de

protección se verificarán previamente a su uso, posteriormente de forma periódica y cada vez que sus condiciones de seguridad puedan resultar afectadas por una modificación, período de no utilización o cualquier otra circunstancia.

4. Factores atmosféricos:

Se protegerá a los trabajadores contra las inclemencias atmosféricas que puedan comprometer su seguridad y su salud.

5. Andamios y escaleras:

a) Los andamios se proyectarán, construirán y mantendrán convenientemente de manera que se evite que se desplomen o se desplacen accidentalmente.

b) Las plataformas de trabajo, las pasarelas y las escaleras de los andamios se construirán, protegerán y utilizarán de forma que se evite que las personas caigan o estén expuestas a caídas de objetos. A tal efecto, sus medidas se ajustarán al número de trabajadores que vayan a utilizarlos.

c) Los andamios serán inspeccionados por una persona competente:

1° Antes de su puesta en servicio.

2° A intervalos regulares en lo sucesivo.

3° Después de cualquier modificación, período de no utilización; exposición a la intemperie, sacudidas sísmicas, o cualquier otra circunstancia que hubiera podido afectar a su resistencia o a su estabilidad.

d) Los andamios móviles se asegurarán contra los desplazamientos involuntarios.

e) Las escaleras de mano cumplirán las condiciones de diseño y utilización señaladas en el Real Decreto 486/1997, de 14 de abril, por el que se establecen las disposiciones mínimas de seguridad y salud en los lugares de trabajo.

6. Aparatos elevadores:

a) Los aparatos elevadores y los accesorios de izado utilizados en obra, se ajustarán a lo dispuesto en su normativa específica.

b) Los aparatos elevadores y los accesorios de izado, incluidos sus elementos constitutivos, sus elementos de fijación, anclajes y soportes:

1° Serán de buen diseño y construcción y tendrán una resistencia suficiente para el uso al que estén destinados.

2° Se instalarán y utilizarán correctamente.

3° Se mantendrán en buen estado de funcionamiento.

4° Serán manejados por trabajadores cualificados que hayan recibido una formación adecuada.

c) En los aparatos elevadores y en los accesorios de izado se colocará, de manera visible, la indicación del valor de su carga máxima.

d) Los aparatos elevadores lo mismo que sus accesorios no se utilizarán para fines distintos de aquéllos a los que estén destinados.

7. Vehículos y maquinaria para movimiento de tierras y manipulación de materiales:

a) Los vehículos y maquinaria para movimientos de tierras y manipulación de materiales se ajustarán a lo dispuesto en su normativa específica.

b) Todos los vehículos y toda maquinaria para movimientos de tierras y para manipulación de materiales:

1° Estarán bien proyectados y contruidos, teniendo en cuenta, en la medida de lo posible, los principios de la ergonomía.

2° Se mantendrán en buen estado de funcionamiento.

3° Se utilizarán correctamente.

c) Los conductores y personal encargado de vehículos y maquinarias para movimientos de tierras y manipulación de materiales recibirán una formación especial.

d) Se adoptarán medidas preventivas para evitar que caigan en las excavaciones o en el

agua vehículos o maquinarias para movimiento de tierras y manipulación de materiales.

e) Cuando sea adecuado, las maquinarias para movimientos de tierras y manipulación de materiales estarán equipadas con estructuras concebidas para proteger al conductor contra el aplastamiento, en caso de vuelco de la máquina, y contra la caída de objetos.

8. Instalaciones, máquinas y equipos:

a) Las instalaciones, máquinas y equipos utilizados en las obras se ajustarán a lo dispuesto en su normativa específica.

b) Las instalaciones máquinas y equipos, incluidas las herramientas manuales o sin motor:

1° Estarán bien proyectados y contruidos, teniendo en cuenta, en la medida de lo posible, los principios de la ergonomía.

2° Se mantendrá en buen estado de funcionamiento.

3° Se utilizarán exclusivamente para los trabajos que hayan sido diseñados.

4° Serán manejados por trabajadores que hayan recibido una formación adecuada.

c) Las instalaciones y los aparatos a presión se ajustarán a lo dispuesto en su normativa específica.

9. Movimientos de tierras, excavaciones, pozos, trabajos subterráneos y túneles:

a) Antes de comenzar los trabajos de movimientos de tierras, se tomarán medidas para localizar y reducir al mínimo los peligros debidos a cables subterráneos y demás sistemas de distribución.

b) En las excavaciones, pozos, trabajos subterráneos o túneles se tomarán las precauciones adecuadas:

1° Para prevenir los riesgos de sepultamiento por desprendimiento de tierras, caídas de personas, tierras, materiales u objetos, mediante sistemas de entibación, blindaje, apeo, taludes u otras medidas adecuadas.

2° Para prevenir la irrupción accidental de agua, mediante los sistemas o medidas adecuados.

3° Para garantizar una ventilación suficiente en todos los lugares de trabajo de manera que se mantenga una atmósfera apta para la respiración que no sea peligrosa o nociva para la salud.

4° Para permitir que los trabajadores puedan ponerse a salvo en caso que se produzca un incendio o una irrupción de agua o la caída de materiales.

c) Se preverán vías seguras para entrar y salir de la excavación.

d) Las acumulaciones de tierras, escombros o materiales y los vehículos en movimiento se mantendrán alejados de las excavaciones o se tomarán las medidas adecuadas en su caso mediante la construcción de barreras, para evitar su caída en las mismas o el derrumbamiento del terreno.

10. Instalaciones de distribución de energía:

a) Se verificarán y mantendrán con regularidad las instalaciones de distribución de energía presentes en la obra, en particular las que estén sometidas a factores externos.

b) Las instalaciones existentes antes del comienzo de la obra estarán localizadas, verificadas y señalizadas claramente.

c) Cuando existan líneas de tendido eléctrico aéreas que puedan afectar a la seguridad en la obra se desviarán fuera del recinto de la obra o se dejarán sin tensión. Si esto no fuera posible, se colocarán barreras o avisos para que los vehículos y las instalaciones se mantengan alejados de las mismas. En caso de que vehículos de la obra tuvieran que circular bajo el tendido se utilizarán una señalización de advertencia y una protección de delimitación de altura.

11. Estructuras metálicas o de hormigón, encofrados y piezas prefabricadas pesadas:

a) Las estructuras metálicas o de hormigón y sus elementos, los encofrados, las piezas prefabricadas pesadas o los soportes temporales y los apuntalamientos sólo se podrán montar o desmontar bajo vigilancia, control y dirección de una persona competente.

b) Los encofrados, los soportes temporales y los apuntalamientos se proyectarán, calcularán,

montarán y mantendrán de manera que puedan soportar sin riesgo las cargas a que sean sometidos.

c) Se adoptarán las medidas necesarias para proteger a los trabajadores contra los peligros derivados de la fragilidad o inestabilidad temporal de la obra.

12. Otros trabajos específicos.

a) Los trabajos de derribo o demolición que puedan suponer un peligro para los trabajadores se estudiarán, planificarán y emprenderán bajo la supervisión de una persona competente y se realizarán adoptando las precauciones, métodos y procedimientos apropiados.

b) En los trabajos en tejados se adoptarán las medidas de protección colectiva que sean necesarias, en atención a la altura, inclinación o posible carácter o estado resbaladizo, para evitar la caída de trabajadores, herramientas o materiales. Asimismo cuando haya que trabajar sobre o cerca de superficies frágiles, se tomarán medidas preventivas adecuadas para evitar que los trabajadores las pisén inadvertidamente o caigan a través suyo.

c) Los trabajos con explosivos, así como los trabajos en cajones de aire comprimido se ajustarán a lo dispuesto en su normativa específica.

d) Las ataguías estarán bien construidas, con materiales apropiados y sólidos, con una resistencia suficiente y provista de un equipamiento adecuado para que los trabajadores puedan ponerse a salvo en caso de irrupción de agua y de materiales. La construcción, el montaje, la transformación o el desmontaje de una ataguía se realizaran únicamente bajo la vigilancia de una persona competente. Asimismo las ataguías serán inspeccionadas por una persona competente a intervalos regulares.

2.3. Procedimientos para el control de acceso de personal a la obra

Diariamente se controlará el acceso a obra mediante la firma a la entrada y a la salida de cada jornada, en estadillos diarios que dispondrán de fichas del tipo siguiente para todos los trabajadores:

Nombre y Apellidos:	
Entrada	Firma:
Salida	Firma:

Semanalmente se realizará un seguimiento de este control del Personal de Obra.

De este modo facilitará el conocimiento real del número de trabajadores presentes en obra, los cuales son los únicos autorizados a permanecer en la misma y a la vez comprobar el dimensionamiento correcto de las instalaciones higiénico-sanitarias de la obra.

El objetivo fundamental de la formalización del presente protocolo es conseguir un adecuado control de la situación legal de los trabajadores dentro de las empresas a las que pertenecen, además de dejar constancia documental de dicha asistencia.

El Técnico de Seguridad y Salud de la Empresa Contratista o los Servicios de personal, deberán entregar este documento semanalmente a la Dirección Facultativa.

2.4. Requisitos y Procedimientos para el control de entrega de EPIs

Se incluye en este Pliego, el modelo de "*Control de entrega de EPIS*", el cual responde al que habitualmente utiliza esta empresa Contratista en obra.

Este modelo constará de dos hojas, ya que se cumplimentará por duplicado.

Todas las subcontratas y trabajadores autónomos de esta empresa contratista deberán ajustarse en la entrega de EPIs a dicho modelo.

El hecho de aprobar el *Plan de Seguridad*, supone igualmente aprobar la utilización de dichos modelos de actas en la obra.

MODELO DE ACTA DE ENTREGA DE EQUIPOS DE PROTECCIÓN INDIVIDUAL

Obra:	Cód. Registro
--------------	----------------------

Obra	
Dirección	
CPostal / Municipio	

D.

Categoría profesional y oficio:

Pertenece a la empresa (Subcontratista, Contratista o Trabajador Autónomo):

Recibe de ésta los siguientes *Equipos de Protección Individual*, siendo conocedor de la obligatoriedad de su uso y conservación durante su permanencia en esta obra.

EQUIPO	CANTIDAD	TALLA	VIDA ÚTIL (semanas)	OBSERVACIONES
Botas de Seguridad			26	Normal / Soldador
Plantilla Metálica		-----	Según uso	
Polainas soldador			Según uso	
Botas de agua			52	
Botas de agua de Seguridad			52	
Calzado de Seguridad especial			52	Receta servicios de prevención
Mono de trabajo			26	
Cazadora de trabajo			52	
Pantalón de trabajo			26	
Camisa de trabajo			52	
Trenca de abrigo			Convenio	
Chaleco de abrigo			Según uso	
Impermeable de trabajo			Convenio	
Traje antiácido			Según uso	
Traje extinción incendios			Según uso	
Mandil serraje		-----	Según uso	
Chaqueta serraje soldador		-----	Según uso	
Mascarilla buconasal autofiltrante		-----	104	
Recambios filtros químicos		-----	Según uso	
Cinturón de sujeción		-----	Según uso	
Cinturón de suspensión		-----	52	
Cinturón anticaídas		-----	104	
Dispositivo sujeción cinturón a sirga		-----	208	

Recibí:

Entregué:

Todas las Máquinas llevarán sus mantenimientos al día, salvo en caso de deterioro de las mismas o límite de su vida útil, circunstancias que supondrán su inmediata sustitución.

En _____ a de _____ de 20...

Por el *Técnico de Seguridad y Salud de la empresa contratista*

Fdo. D.

ACTA DE AUTORIZACIÓN DE USO EN OBRA DE MEDIOS AUXILIARES

Obra:	Cód. Registro CFEO-00
--------------	------------------------------

El representante legal de la empresa cuyos datos se reflejan:

Datos del Contratista/Subcontratista	
Denominación	
Actividad	
Domicilio	
Clave individualizada de Identificación Registral	

En calidad de Técnico de Seguridad y Salud en ejecución de Obra de la Empresa arriba reflejada:

D.	
Cargo	
DNI	

Solicita autorización de uso para esta obra de los siguientes **MEDIOS AUXILIARES**:

DESIGNACIÓN	T I P O	SITUACIÓ N	ESTADO				Vid a útil	Fecha Última Revisión	Prueba servicio			
			Nueva	Reut.	Acept.	Rech.			S i	N o	A c	Rec.

Todos los medios auxiliares se revisarán mensualmente en cuanto a su estado operativo y siempre que se produzca un nuevo montaje en otra zona de la obra para su autorización de uso. En caso de deterioro de los mismos o límite de su vida útil, se retirarán de la obra y se sustituirán de inmediato.

En _____ a de _____ de 20...

Autorizo el uso.

Por la *Empresa* (Cargo y sello)

Fdo. D.

Fdo: D.

2.6. Planos con los gráficos y esquemas necesarios para la mejor definición y comprensión

Conforme la *Guía técnica*, de carácter no vinculante, *para la evaluación y prevención de los riesgos relativos a las obras de construcción*, que tiene por objetivo facilitar la aplicación del RD 1627/1997 y proporcionar criterios e información técnica para la evaluación y prevención de los riesgos en el ámbito de las obras de construcción, las medidas preventivas desarrolladas en la memoria son identificadas para su puesta en práctica mediante los planos generales que indican su ubicación, y planos de detalle que tienen como finalidad definir y facilitar la comprensión de los medios y equipos que vayan a ser utilizados, así como los elementos y dispositivos necesarios para su montaje e instalación en obra.

Los planos que forman parte, son descriptivos y coherentes con el proyecto de ejecución así como con el resto de los documentos que conforman la Memoria de Seguridad y Salud, el Presupuesto y este mismo Pliego, de tal modo que se facilita la localización y, en su caso, medición de aquellos elementos que son ubicados en la obra y además relevantes desde el punto de vista de la seguridad y salud de los trabajadores.

En cualquier caso para el desarrollo de estos planos, se ha tenido en cuenta que:

- Su presentación es adecuada (*tamaño, escala, representación gráfica, interpretación, etc.*).
- Se localizan de forma expresa, las zonas en las que se desarrollan trabajos incluidos en el anexo II (*artículo 5.5 del RD 1627/1997*).
- Los medios de protección y sus elementos se ubican de manera específica y concreta en los planos, determinándose en su caso los detalles constructivos necesarios para su montaje en obra.
- Figuran las fechas y firmas de los autores.

En estos planos, figuran entre otros aspectos, al menos los que se especifican:

- Los cerramientos y accesos a la obra.
- Señalización de obra.
- Ubicación de maquinaria y equipos fijos de obra.
- Vías de circulación.
- Zonas de acopio de materiales o de equipos.
- Localización de anclajes para la colocación de soportes para los sistemas provisionales de protección de borde (tales como marquesinas, barandillas, redes, etc..).
- Puntos de anclaje necesarios que forman parte de los sistemas de protección individual contra caídas.

3. Condiciones legales

3.1. Normas y reglamentos que se ven afectados por las características de la obra y que deberán ser tenidos en cuenta durante su ejecución

La ejecución de la obra objeto de este Pliego de Seguridad y Salud estará regulada por la Normativa de obligada aplicación que a continuación se cita.

Esta relación de textos legales no es exclusiva ni excluyente respecto de otra Normativa específica que pudiera encontrarse en vigor.

Ley 31/1995, de 8 de noviembre, de Prevención de Riesgos Laborales, que tiene por objeto promover la Seguridad y la Salud de los trabajadores, mediante la aplicación de medidas y el desarrollo de las actividades necesarias para la prevención de riesgos derivados del trabajo. El art. 36 de la Ley 50/1998 de acompañamiento a los presupuestos modifica los artículos. 45, 47, 48 y 49 de esta Ley.

- A tales efectos esta Ley establece los principios generales relativos a la prevención de los riesgos profesionales para la protección de la seguridad y salud, la eliminación o disminución de los riesgos derivados del trabajo, la información, la consulta, la participación equilibrada y la formación de los trabajadores en materia preventiva, en los términos señalados en la presente disposición.
- Para el cumplimiento de dichos fines, la presente Ley, regula las actuaciones a desarrollar por las Administraciones Públicas, así como por los empresarios, los trabajadores y sus respectivas organizaciones representativas.

Real Decreto 485/1997, de 14 de abril, sobre disposiciones mínimas en materia de señalización de seguridad y salud en el trabajo.

- Con las modificaciones del art. 1 y anexos III y VII, establecidas por el Real Decreto 598/2015, de 3 de julio

Real Decreto 1627/1997, de 24 de octubre, por el que se establecen disposiciones mínimas de Seguridad y Salud en las obras de construcción en el marco de la Ley 31/1995 de 8 de noviembre de Prevención de Riesgos Laborales.

- Este Real Decreto define las obligaciones del Promotor, Proyectista, Contratista, Subcontratista y Trabajadores Autónomos e introduce las figuras del Coordinador en materia de seguridad y salud durante la elaboración del proyecto y durante la ejecución de las obras.
- El Real Decreto establece mecanismos específicos para la aplicación de la Ley de Prevención de Riesgos Laborales y del Real Decreto 39/1997 de 17 de enero, por el que se aprueba el Reglamento de los Servicios de Prevención.
- Ley 31/1995, de 8 de noviembre, de Prevención de Riesgos Laborales, que tiene por objeto promover la Seguridad y la Salud de los trabajadores, mediante la aplicación de medidas y el desarrollo de las actividades necesarias para la prevención de riesgos derivados del trabajo. El art. 36 de la Ley 50/1998 de acompañamiento a los presupuestos modifica los artículos. 45, 47, 48 y 49 de esta Ley.
- A tales efectos esta Ley establece los principios generales relativos a la prevención de los riesgos profesionales para la protección de la seguridad y salud, la eliminación o disminución de los riesgos derivados del trabajo, la información, la consulta, la participación equilibrada y la formación de los trabajadores en materia preventiva, en los términos señalados en la presente disposición.
- Para el cumplimiento de dichos fines, la presente Ley, regula las actuaciones a desarrollar por las Administraciones Públicas, así como por los empresarios, los trabajadores y sus respectivas organizaciones representativas.

- Se tendrá especial atención a:

CAPÍTULO I: Objeto, ámbito de aplicaciones y definiciones.

CAPÍTULO III : Derecho y obligaciones, con especial atención a:

- Art. 14. Derecho a la protección frente a los riesgos laborales.
- Art. 15. Principios de la acción preventiva.
- Art. 16. Evaluación de los riesgos.
- Art. 17. Equipos de trabajo y medios de protección.
- Art. 18. Información, consulta y participación de los trabajadores.
- Art. 19. Formación de los trabajadores.
- Art. 20. Medidas de emergencia.
- Art. 21. Riesgo grave e inminente.
- Art. 22. Vigilancia de la salud.
- Art. 23. Documentación.
- Art. 24. Coordinación de actividades empresariales.
- Art. 25. Protección de trabajadores especialmente sensibles a determinados riesgos.
- Art. 29. Obligaciones de los trabajadores en materia de prevención de riesgos.

CAPÍTULO IV : Servicios de prevención

- Art. 30.- Protección y prevención de riesgos profesionales.
- Art. 31.- Servicios de prevención.

CAPÍTULO V: Consulta y participación de los trabajadores.

- Art. 33.- Consulta a los trabajadores.
- Art. 34.- Derechos de participación y representación.
- Art. 35.- Delegados de Prevención.
- Art. 36.- Competencias y facultades de los Delegados de Prevención.
- Art. 37.- Garantías y sigilo profesional de los Delegados de Prevención.
- Art. 38.- Comité de Seguridad y Salud.
- Art. 39.- Competencias y facultades del Comité de Seguridad y Salud.
- Art. 40.- Colaboración con la Inspección de Trabajo y Seguridad Social.

CAPÍTULO VII: Responsabilidades y sanciones.

- Art. 42.- Responsabilidades y su compatibilidad.
- Art. 43.- Requerimientos de la Inspección de Trabajo y Seguridad Social.
- Art. 44.- Paralización de trabajos.
- Art. 45.- Infracciones administrativas.
- Art. 46.- Infracciones leves.
- Art. 47.- Infracciones graves.
- Art. 48.- Infracciones muy graves.
- Art. 49.- Sanciones.
- Art. 50.- Reincidencia.
- Art. 51.- Prescripción de las infracciones.
- Art. 52.- Competencias sancionadoras.
- Art. 53.- Suspensión o cierre del centro de trabajo.
- Art. 54.- Limitaciones a la facultad de contratar con la Administración

Real Decreto 39/1997, de 17 de enero, por el que se aprueba el Reglamento de los Servicios de Prevención, que desarrolla la ley anterior en su nueva óptica en torno a la planificación de la misma a partir de la evaluación inicial de los riesgos inherentes al trabajo y la consiguiente adopción de las medidas adecuadas a la naturaleza de los riesgos detectados. La necesidad de que tales aspectos reciban tratamiento específico por la vía normativa adecuada aparece prevista en el Artículo 6 apartado 1, párrafos d y e de la Ley de Prevención de Riesgos Laborales. Especial atención al siguiente artículo del Real Decreto:

CAPÍTULO I: Disposiciones Generales.

CAPÍTULO II: Evaluación de los riesgos y planificación de la acción preventiva.

CAPÍTULO III: Organización de recursos para las actividades preventivas.

Afectado por

- *RD 337/2010, de 19 de marzo, por el que se modifican el RD 39/1997, de 17 de enero, por el que se aprueba el Reglamento de los Servicios de Prevención; el RD 1109/2007, de 24 de agosto, por el que se desarrolla la Ley 32/2006, de 18 de octubre, reguladora de la subcontratación en el sector de la construcción y el RD 1627/1997, de 24 de octubre, por el que se establecen disposiciones mínimas de seguridad y salud en obras de construcción.*
- *RD 298/2009, de 6 de marzo, por el que se modifica el RD 39/1997, de 17 de enero, por el que se aprueba el Reglamento de los Servicios de Prevención, en relación con la aplicación de medidas para promover la mejora de la seguridad y de la salud en el trabajo de la trabajadora embarazada, que haya dado a luz o en período de lactancia*
- *RD 604/2006, de 19 de mayo, por el que se modifican el RD 39/1997, de 17 de enero, por el que se aprueba el Reglamento de los Servicios de Prevención, y el RD 1627/1997, de 24 de octubre, por el que se establecen las disposiciones mínimas de seguridad y salud en las obras de construcción.*
- *RD 688/2005, de 10 de junio, por el que se regula el régimen de funcionamiento de las mutuas de accidentes de trabajo y enfermedades profesionales de la Seguridad Social como servicio de prevención ajeno (se DEROGA la disposición transitoria 2.4 último párrafo, por Real Decreto 38/2010, de 15 de enero).*
- *RD 780/1998, de 30 de abril, por el que se modifica el RD 39/1997, de 17 de enero, por el que se aprueba el Reglamento de los servicios de prevención.*

Real Decreto 1215/1997, de 18 de julio, por el que se establecen las disposiciones mínimas de seguridad y salud para la utilización por los trabajadores de los equipos de trabajo.

- DEROGA los capítulos VIII a XII del título II de la Ordenanza aprobada por Orden de 9 de marzo de 1971.

Real Decreto 842/2002, de 2 de Agosto, por el que se aprueba el Reglamento Electrotécnico de Baja Tensión y sus instrucciones técnicas complementarias que lo desarrollan.

- *En especial a la ITC-BT-33: - Instalaciones provisionales y temporales de obras.*
- **Se modifica con efectos de 30 de junio de 2015, las ITC BT-02, BT-04, BT-05, BT-10, BT-16 y BT-25, y añade la BT-52, por Real Decreto 1053/2014, de 12 de diciembre.**
- **Se modifica el art. 22, la ITC BT03, se sustituye lo indicado y se añaden las disposiciones adicionales 1 a 4, por Real Decreto 560/2010, de 7 de mayo.**
- **SENTENCIA de 17 de febrero de 2004, de la Sala Tercera del Tribunal Supremo, por la que se anula el inciso 4.2.c.2 de la ITC-BT-03 anexa al Reglamento Electrónico para baja tensión, aprobado por Real Decreto 842/2002, de 2 de agosto.**

Ley 54/2003 de 12 de diciembre, de reforma del marco normativo de la prevención de riesgos laborales (BOE del 13 de diciembre del 2003), y en especial a:

Capítulo II Artículo décimo puntos Seis y Siete.

Se modifican los arts. 2, 5, 12, 13, 19, 39, 42, 50, 52 y 53 de la Ley de Infracciones y Sanciones en el Orden Social, texto refundido aprobado por Real Decreto Legislativo 5/2000, de 4 de agosto (Ref. BOE-A-2000-15060).

Y los arts. 9, 14, 16, 23, 24, 31, 39, 43, disposición adicional 3 y añade el 32 bis y las disposiciones adicionales 14 y 15 a la Ley 31/1995, de 8 de noviembre (Ref. BOE-A-1995-24292).

Real Decreto 171/2004, de 30 de enero, por el que se desarrolla el artículo 24 de la Ley 31/1995 de 8 de noviembre, de Prevención de Riesgos Laborales, en materia de coordinación de actividades empresariales.

Real Decreto 2177/2004 de 12 de noviembre, por el que se modifica el Real Decreto 1215/1997

de 18 de Julio, por el que se establecen las disposiciones mínimas de seguridad y salud para la utilización por los trabajadores de los equipos de trabajo, en materia de trabajos temporales en altura.

DEROGA:

- Capítulo III del Reglamento aprobado por Orden de 20 de mayo de 1952 (GAZETA) (Ref. BOE-A-1952-6695).

- Capítulo VII del Reglamento aprobado por Orden de 31 de enero de 1940 (GAZETA) (Ref. BOE-A-1940-1173).

MODIFICA:

- Anexo IV del Real Decreto 1627/1997, de 24 de octubre (Ref. BOE-A-1997-22614).

- Anexos I y II y la disposición derogatoria única del Real Decreto 1215/1997, de 18 de julio (Ref. BOE-A-1997-17824).

- Anexo I del Real Decreto 486/1997, de 14 de abril (Ref. BOE-A-1997-8669).

Real Decreto 286/2006, de 10 de marzo, sobre la protección de la salud y la seguridad de los trabajadores contra los riesgos relacionados con la exposición al ruido

Real Decreto 396/2006, de 31 de marzo, por el que se establecen las disposiciones mínimas de seguridad y salud aplicables a los trabajos con riesgo de exposición al amianto, con especial atención a la obligatoriedad de realizar el "Plan de trabajo" en las operaciones de desamiantado en la obra.

DEROGA:

- Orden de 26 de julio de 1993 (Ref. BOE-A-1993-20513).
- Resolución de 20 de febrero de 1989 (Ref. BOE-A-1989-4950).
- Orden de 22 de diciembre de 1987 (Ref. BOE-A-1987-28548).
- Resolución de 8 de septiembre de 1987 (Ref. BOE-A-1987-23108).
- Orden de 7 de enero de 1987 (Ref. BOE-A-1987-891).
- la Orden de 31 de octubre de 1984 (Ref. BOE-A-1984-24732).

Real Decreto 604/2006, de 19 de mayo, por el que se modifican el Real Decreto 39/1997, de 17 de enero, por el que se aprueba el Reglamento de los Servicios de Prevención, y el Real Decreto 1627/1997, de 24 de Octubre, por el que se establecen las disposiciones mínimas de seguridad y salud en las obras de construcción.

Con especial atención al Artículo segundo, por el que se modifica el Real Decreto 1627/1997, en el que se introduce la disposición adicional única: *Presencia de recursos preventivos en obras de construcción.*

- MODIFICA los arts. 1, 2, 7, 16, 19 a 21, 29 a 32, 35 y 36 y AÑADE el 22 bis, 31 bis, 33 bis y las disposiciones adicionales 10, 11 y 12 del Reglamento aprobado por Real Decreto 39/1997, de 17 de enero (Ref. BOE-A-1997-1853).
- AÑADE una disposición adicional única al Real Decreto 1627/1997, de 24 de octubre (Ref. BOE-A-1997-22614).

Ley 32/2006, de 18 de octubre, reguladora de la subcontratación en el Sector de la Construcción.

- MODIFICA los arts. 8, 11, 12 y 13 de la Ley de Infracciones y Sanciones en el Orden Social, texto refundido aprobado por Real Decreto Legislativo 5/2000, de 4 de agosto (Ref. BOE-A-2000-15060).

Real Decreto 1109/2007, de 24 de agosto, por el que se desarrolla la Ley 32/2006, de 18 de octubre, reguladora de la subcontratación en el Sector de la Construcción.

Con especial atención a las modificaciones introducidas por la Disposición final tercera del RD 1109/2007 acerca del Real Decreto 1627/1997 en los apartados 4 del artículo 13 y apartado 2 del artículo 18 de dicho RD 1627/1997.

- MODIFICA los arts. 11 y 15, por Real Decreto 337/2010, de 19 de marzo (Ref.

BOE-A-2010-4765).

- AÑADE una disposición adicional 7, por Real Decreto 327/2009, de 13 de marzo (Ref. BOE-A-2009-4260).

Real Decreto 327/2009, de 13 de marzo, por el que se modifica el Real Decreto 1109/2007, de 24 de agosto, por el que se desarrolla la Ley 32/2006, de 18 de octubre, reguladora de la subcontratación en el sector de la construcción.

- AÑADE una disposición adicional 7 al Real Decreto 1109/2007, de 24 de agosto (Ref. BOE-A-2007-15766).

Real Decreto 105/2008, de 1 de febrero por el que se regula la producción y gestión de los residuos de construcción y demolición.

Con especial atención a los documentos exigidos en los Artículos 4º y 5º para en la elaboración de las actuaciones preventivas en el tratamiento, almacenaje, manipulación y evacuación de los escombros ocasionados en la obra.

- MODIFICA el art. 8.1.b).10 del Real Decreto 1481/2001, de 27 de diciembre (Ref. BOE-A-2002-1697).

Decisión del Comité Mixto del EEE nº 105/2008, de 26 de septiembre de 2008, por la que se modifica el anexo XVIII (Salud y seguridad en el trabajo, derecho laboral e igualdad de trato para hombres y mujeres) del Acuerdo EEE.

- MODIFICA el anexo XVIII del Acuerdo EEE, aprobado por Decisión 1/94, de 13 de diciembre de 1993 (Ref. DOUE-L-1994-80086).

Ley 25/2009, de 22 de diciembre, de modificación de diversas leyes para su adaptación a la Ley sobre el libre acceso a las actividades de servicios y su ejercicio, en especial a:

- *Artículo 7. Modificación del Real Decreto-Ley 1/1986, de 14 de marzo, de medidas urgentes administrativas, financieras, fiscales y laborales.*
- *Artículo 8. Modificación de la Ley 31/1995, de 8 de noviembre, de Prevención de Riesgos Laborales.*
- *SE DEROGA el art. 11, por Ley 32/2014, de 22 de diciembre (Ref. BOE-A-2014-13359).*

Real Decreto 337/2010, de 19 de marzo, por el que se modifican el Real Decreto 39/1997, de 17 de enero, por el que se aprueba el Reglamento de los Servicios de Prevención; el Real Decreto 1109/2007, de 24 de agosto, por el que se desarrolla la Ley 32/2006, de 18 de octubre, reguladora de la subcontratación en el sector de la construcción y el Real Decreto 1627/1997, de 24 de octubre, por el que se establecen disposiciones mínimas de seguridad y salud en obras de construcción.

- *DEROGA: el art. 18 y MODIFICA el 19.1 del Real Decreto 1627/1997, de 24 de octubre (Ref. BOE-A-1997-22614).*
- *Deroga la Disposición transitoria 3 y MODIFICA los arts. 2.4, 11.1, 15.5, 17 a 21, 23 a 30, 33, 37.2 y la disposición final 1 del Real Decreto 39/1997, de 17 de enero (Ref. BOE-A-1997-1853).*
- *MODIFICA arts. 11 y 15 del Real Decreto 1109/2007, de 24 de agosto (Ref. BOE-A-2007-15766).*

Orden TIN/2504/2010, de 20 de septiembre, por la que se desarrolla el Real Decreto 39/1997, de 17 de enero, por el que se aprueba el Reglamento de los Servicios de Prevención, en lo referido a la acreditación de entidades especializadas como servicios de prevención, memoria de actividades preventivas y autorización para realizar la actividad de auditoría del sistema de prevención de las empresas.

- *SE MODIFICA los arts. 1.2, 3.2, 4, 9.2, la disposición adicional 2 y el anexo II, por Orden ESS/2259/2015, de 22 de octubre (Ref. BOE-A-2015-11654).*
- *DEROGA la Orden de 27 de junio de 1997 (Ref. BOE-A-1997-14855).*
- *DESARROLLA el Real Decreto 39/1997, de 17 de enero (Ref. BOE-A-1997-1853).*

Real Decreto 598/2015, de 3 de julio, por el que se modifican el Real Decreto 39/1997, de 17 de enero, por el que se aprueba el Reglamento de los servicios de prevención, y otros Reales Decretos: el RD 485/97, el RD 665/97 y el RD 374/2001

MODIFICA:

- *Arts. 2.5.a) y b), 3.1.a) y 9.2.d) del Real Decreto 374/2001, de 6 de abril (Ref. BOE-A-2001-8436).*
- *Arts. 2.1 y 2, 4, 10.1.c) y la denominación del anexo I del Real Decreto 665/1997, de 12 de mayo (Ref. BOE-A-1997-11145).*
- *Art. 1 y anexos III y VII del Real Decreto 485/1997, de 14 de abril (Ref. BOE-A-1997-8668).*
- *Anexos I, VII y VIII del Real Decreto 39/1997, de 17 de enero (Ref. BOE-A-1997-1853).*

Real Decreto 899/2015, de 9 de octubre, por el que se modifica el Real Decreto 39/1997, de 17 de enero, por el que se aprueba el Reglamento de los Servicios de Prevención.

- *MODIFICA los arts. 11, 18, 23 y 25 a 28 del Reglamento aprobado por Real Decreto 39/1997, de 17 de enero (Ref. BOE-A-1997-1853).*

Orden ESS/2259/2015, de 22 de octubre, por la que se modifica la Orden TIN/2504/2010, de 20 de septiembre, por la que se desarrolla el Real Decreto 39/1997, de 17 de enero, por el que se aprueba el Reglamento de los Servicios de Prevención, en lo referido a la acreditación de entidades especializadas.

- *MODIFICA Arts. 1.2, 3.2, 4, 9.2, la disposición adicional 2 y el anexo II de la Orden TIN/2504/2010, de 20 de septiembre (Ref. BOE-A-2010-14843).*

Real Decreto Legislativo 2/2015, de 23 de octubre, por el que se aprueba el texto refundido de la Ley del Estatuto de los Trabajadores.

- *SE MODIFICA el art. 48.7 y la disposición adicional 19.2, por Ley 6/2018, de 3 de julio (Ref. BOE-A-2018-9268).*
- *SE DEROGA el art. 2.1.h), por Real Decreto-ley 8/2017, de 12 de mayo (Ref. BOE-A-2017-5270).*

DEROGA:

- *Disposición transitoria 2 de la Ley 1/2014, de 28 de febrero (Ref. BOE-A-2014-2219).*
- *Disposición transitoria única del Real Decreto-ley 16/2013, de 20 de diciembre (Ref. BOE-A-2013-13426).*
- *Disposición adicional 6 del Real Decreto-ley 5/2013, de 15 de marzo (Ref. BOE-A-2013-2874).*
- *Disposición transitoria 7 del Real Decreto-ley 20/2012, de 13 de julio (Ref. BOE-A-2012-9364).*
- *Art. 17 y las disposiciones adicionales 6 y 9 y transitorias 5, 6, 9.1, 10 y 15 de la Ley 3/2012, de 6 de julio (Ref. BOE-A-2012-9110).*
- *Art. 5 y las disposiciones adicional 5 y transitorias 1 y 2 del Real Decreto-ley 10/2011, de 26 de agosto (Ref. BOE-A-2011-14220).*
- *Disposiciones adicionales 1 y 3 y transitorias 1, 2 y 12 de la Ley 35/2010, de 17 de septiembre (Ref. BOE-A-2010-14301).*
- *Disposiciones adicional 7 y transitoria 2 de la Ley 43/2006, de 29 de diciembre (Ref. BOE-A-2006-22949).*
- *Disposiciones adicional 4 y transitoria 2 de la Ley 12/2001, de 9 de julio (Ref. BOE-A-2001-13265).*
- *Ley del Estatuto de los Trabajadores, texto refundido aprobado por Real Decreto Legislativo 1/1995, de 24 de marzo (Ref. BOE-A-1995-7730).*

Real Decreto 311/2016, de 29 de julio, por el que se modifica el Real Decreto 1561/1995, de 21 de septiembre, sobre jornadas especiales de trabajo, en materia de trabajo nocturno.

- *AÑADE al Real Decreto 1561/1995, de 21 de septiembre (Ref. BOE-A-1995-21346).*

Real Decreto 130/2017, de 24 de febrero, por el que se aprueba el Reglamento de Explosivos.

DEROGA:

- la Orden PRE/2476/2015, de 20 de noviembre (Ref. BOE-A-2015-12693).
- la Resolución de 27 de octubre de 2015 (Ref. BOE-A-2015-12596).
- la Orden PRE/2412/2014, de 16 de diciembre (Ref. BOE-A-2014-13345).
- la Orden PRE/2035/2012, de 24 de septiembre (Ref. BOE-A-2012-12086).
- la Orden PRE/2599/2010, de 4 de octubre (Ref. BOE-A-2010-15361).
- la Orden PRE/1263/2009, de 21 de mayo (Ref. BOE-A-2009-8481).
- la Orden PRE/532/2007, de 9 de marzo (Ref. BOE-A-2007-5044).
- la Orden PRE/174/2007, de 31 de enero (Ref. BOE-A-2007-2295).
- la Orden INT/703/2006, de 3 de marzo (Ref. BOE-A-2006-4687).
- el Real Decreto 277/2005, de 11 de marzo (Ref. BOE-A-2005-4113).
- la Orden PRE/2426/2004, de 21 de julio (Ref. BOE-A-2004-13609).
- el Real Decreto 230/1998, de 16 de febrero (Ref. BOE-A-1998-5934).
- las instrucciones técnicas complementarias 10.0.01 y .02 y 10.1.01 aprobadas por la Orden de 20 de marzo de 1986 (Ref. BOE-A-1986-8940).

En todo lo que no se oponga a la legislación anteriormente mencionada:

- Orden de 31 de agosto de 1987, por la que se aprueba la instrucción 8.3-IC sobre señalizaciones, balizamiento, defensa, limpieza y terminación de obras fijas en vías fuera de poblado.
- Real Decreto Legislativo 2/2015, de 23 de octubre, por el que se aprueba el texto refundido de la Ley del Estatuto de los Trabajadores.
 - SE MODIFICA el art. 48.7 y la disposición adicional 19.2, por Ley 6/2018, de 3 de julio (Ref. BOE-A-2018-9268).
 - SE DEROGA el art. 2.1.h), por Real Decreto-ley 8/2017, de 12 de mayo (Ref. BOE-A-2017-5270).
- Real Decreto 485/1997, de 14 de abril, sobre disposiciones mínimas en materia de señalización en Seguridad y Salud en el trabajo.
 - SE MODIFICA el art. 1 y anexos III y VII, por Real Decreto 598/2015, de 3 de julio (Ref. BOE-A-2015-7458).
- Real Decreto 486/1997, de 14 de abril, sobre disposiciones mínimas de Seguridad y Salud en los lugares de trabajo (Anexo 1, Apdo. A, punto 9 sobre escaleras de mano) según Real Decreto 1627/1997 de 24 de octubre Anexo IV.
 - SE MODIFICA el anexo I, por Real Decreto 2177/2004, de 12 de noviembre (Ref. BOE-A-2004-19311).
- Real Decreto 664/1997 de 12 de mayo, sobre la protección de los trabajadores contra los riesgos relacionados con la exposición a agentes biológicos durante el trabajo.
 - SE MODIFICA el Anexo II, por Orden de 25 de marzo de 1998 (Ref. BOE-A-1998-7341).
- Real Decreto 773/1997, de 30 de mayo, sobre disposiciones mínimas de Seguridad y Salud relativas a la utilización de Equipos de Protección Individual.
- Real Decreto 949/1997, de 20 de junio, sobre Certificado profesional de Prevencionistas de riesgos laborales.
- Real Decreto 1215/1997, de 18 de julio, por el que se establecen las disposiciones mínimas de Seguridad y Salud para la utilización por los trabajadores de equipos de trabajo.
 - SE MODIFICA los anexos I y II y la disposición derogatoria única, por Real Decreto 2177/2004, de 12 de noviembre (Ref. BOE-A-2004-19311).
- Real Decreto 833/1988, sobre residuos tóxicos y peligrosos, teniendo en cuenta:
 - SE DEROGA lo indicado, por Real Decreto 180/2015, de 13 de marzo (Ref. BOE-A-2015-3715).
 - SE MODIFICA los arts. 9.1 y 2, 19, 23, 30, 42 y 44.5, por Real Decreto 367/2010, de 26 de

- marzo (Ref. BOE-A-2010-5037).
- SE DEROGA los arts. 50, 51 y 56 y se declara la vigencia, en cuanto no se Opongan, del Resto de los arts., por la Ley 10/1998, de 21 de abril (Ref. BOE-A-1998-9478).
 - SE MODIFICA: los art. 17, 37, 40 y el anexo I, y añade una disposición adicional, por el Real Decreto 952/1997, de 20 de junio de 1997 (Ref. BOE-A-1997-14934). Y el art. 12, por Real Decreto 1771/1994, de 5 de agosto (Ref. BOE-A-1994-19135).
- Reglamento (CE) 1272/2008, sobre clasificación, etiquetado y envasado de sustancias y mezclas.
 - SE MODIFICA: el anexo VI, por Reglamento 2018/1480, de 4 de octubre (Ref. DOUE-L-2018-81619).
 - SE MODIFICA: el art. 25 y SE AÑADE el anexo VIII, por Reglamento 2017/542, de 22 de marzo (Ref. DOUE-L-2017-80529).
 - SE MODIFICA: el art. 35.2 y el anexo II, por Reglamento 1297/2014, de 5 de diciembre (Ref. DOUE-L-2014-83641).
 - SE MODIFICA los anexos III y IV, por Reglamento 605/2014, de 5 de junio (Ref. DOUE-L-2014-81235).
 - Plan Estatal Marco de Gestión de Residuos (PEMAR) 2016-2022.
 - Real Decreto 255/2003 de 28 de febrero por el que se aprueba el Reglamento sobre clasificación, envasado y etiquetado de preparados peligrosos.
 - SE MODIFICA el anexo VI, por Orden PRE/2056/2013, de 7 de noviembre (Ref. BOE-A-2013-11690).
 - SE SUSTITUYE lo indicado, por Real Decreto 717/2010, de 28 de mayo (Ref. BOE-A-2010-9104).
 - SE DEROGA: en la forma indicada el art. 22 con la vigencia que se menciona, por Ley 8/2010, de 31 de marzo (Ref. BOE-A-2010-5293).
 - SE DEROGA: el art. 13 y el anexo VIII, por Real Decreto 1802/2008, de 3 de noviembre (Ref. BOE-A-2008-17630).
 - SE MODIFICA: los anexos II, III y V, por Orden PRE/164/2007, de 29 de enero (Ref. BOE-A-2007-2205).
 - **Ordenanza General de Seguridad e Higiene en el Trabajo** de 9 de marzo de 1971 (en aquellos artículos no derogados y consideraciones que se especifican en la tabla siguiente):

Ordenanza General de Seguridad e Higiene en el Trabajo

A efectos de la OGSHT, cabe mencionar los siguientes aspectos de la misma:

SE DEROGA:

- lo indicado de los arts. 138 y 139, por Real Decreto 349/2003, de 21 de marzo (Ref. BOE-A-2003-6934).
- el capítulo VI del Título II, por Real Decreto 614/2001, de 8 de junio (Ref. BOE-A-2001-11881).
- los capítulos VIII a XII, por Real Decreto 1215/1997, de 18 de julio (Ref. BOE-A-1997-17824).
- el capítulo XIII del título II, por Real Decreto 773/1997, de 30 de mayo (Ref. BOE-A-1997-12735).
- lo indicado de los arts. 138 y 139, por Real Decreto 665/1997, de 12 de mayo (Ref. BOE-A-1997-11145).
- lo indicado de los arts. 138 y 139, por Real Decreto 664/1997, de 12 de mayo (Ref. BOE-A-1997-11144).
- con la Excepción indicada, los capítulos I a V y VII del Título II, por Real Decreto 486/1997, de 14 de abril (Ref. BOE-A-1997-8669).
- los Títulos I y III, por la Ley 31/1995, de 8 de noviembre (Ref. BOE-A-1995-24292).
- el art. 31.9, por Real Decreto 1316/1989, de 27 de octubre (Ref. BOE-A-1989-25805).

SE DICTA DE CONFORMIDAD:

- aprobando la Norma Técnica Reglamentaria Mencionada: Resolución de 31 de octubre de 1986 (Ref. BOE-A-1986-32524).

- *Aprobándose la Norma Técnica Reglamentaria Mt-22: Resolución de 23 de febrero de 1981 (Ref. BOE-A-1981-6404).*
- *aprobando la Norma Técnica REGLAMENTARIA MENCIONADA: Resolución de 31 de enero de 1980 (Ref. BOE-A-1980-3209).*
- *aprobando la Norma Técnica REGLAMENTARIA MENCIONADA: Resolución de 28 de junio de 1978 (Ref. BOE-A-1978-23228).*
- *con la Ordenanza, aprobando la Norma Técnica Reglamentaria Mencionada: Resolución de 12 de mayo de 1978 (Ref. BOE-A-1978-15481).*
- *con la Ordenanza, aprobando la Norma Técnica Reglamentaria Mencionada: Resolución de 20 de marzo de 1978 (Ref. BOE-A-1978-10291).*

- Hasta que no se aprueben normas específicas correspondientes, se mantendrá en vigor los capítulos siguientes para los lugares de trabajo excluidos del ámbito de aplicación del CTE DB-SI "Seguridad en caso de incendio":

Sección SI 4. Detección, control y extinción del incendio.

- Orden de 20 de mayo de 1952 (BOE 15 de junio), por el que se aprueba el Reglamento de Seguridad del Trabajo en la industria de la Construcción (El capítulo III ha sido derogado por el RD 2177/2004).
- Real Decreto 1849/2000, de 10 de noviembre, por el que se derogan diferentes disposiciones en materia de normalización y homologación de productos industriales.

DEROGA:

- *Real Decreto 1513/1991, de 11 de octubre (Ref. BOE-A-1991-25657).*
 - *Instrucción aprobada por Orden de 8 de abril de 1991 (Ref. BOE-A-1991-8748).*
 - *Reglamento aprobado por Real Decreto 1495/1986, de 26 de mayo, (Ref. BOE-A-1986-19507).*
 - *Real Decreto 2638/1985, de 18 de diciembre, (Ref. BOE-A-1986-1814).*
 - *el Real Decreto 2298/1985, de 8 de noviembre (Ref. BOE-A-1985-25825).*
 - *el Real Decreto 1678/1985, de 5 de junio (Ref. BOE-A-1985-19704).*
 - *Real Decreto 357/1985, de 23 de enero, (Ref. BOE-A-1985-4615).*
 - *Reglamento aprobado por Orden de 10 de diciembre de 1975, (Ref. BOE-A-1975-26870).*
- Real Decreto 1644/2008, de 10 de octubre, por el que se establecen las normas para la comercialización y puesta en servicio de las máquinas.

DEROGA:

- *Real Decreto 56/1995, de 20 de enero (Ref. BOE-A-1995-3323).*
 - *Real Decreto 1435/1992, de 27 de noviembre (Ref. BOE-A-1992-27456).*
 - *Orden de 23 de mayo de 1977 (Ref. BOE-A-1977-13820).*
 - *MODIFICA los arts. 1.3, 2.1 y el Anexo I.1.2 del Real Decreto 1314/1997, de 1 de agosto (Ref. BOE-A-1997-20731).*
- Real Decreto 1407/1992, de 20 de noviembre (BOE del 28 de diciembre -rectificado en el BOE de 24 de febrero de 1993-), por el que se regulan las condiciones para la comercialización y libre circulación intracomunitaria de los equipos de protección individual.
 - *SE MODIFICA el Anexo IV, por Orden de 20 de febrero de 1997 (Ref. BOE-A-1997-4842).*
 - *SE DICTA DE CONFORMIDAD, publicando la Información complementaria: Resolución de 25 de abril de 1996 (Ref. BOE-A-1996-12139).*
 - *SE MODIFICA por Real Decreto 159/1995, de 3 de febrero (Ref. BOE-A-1995-5920).*
 - Real Decreto 159/1995, de 3 de febrero (BOE de 8 de marzo -rectificado en el BOE 22 de marzo-), por el que se modifica el R.D. 1407/1992, de 20 de noviembre, por el que se regula las condiciones para la comercialización y libre circulación intracomunitaria de los equipos de de los equipos de protección individual.
 - Resolución de 21 de septiembre de 2017, de la Dirección General de Empleo, por la que se registra y publica el VI Convenio colectivo del sector de la construcción.

- Ley 38/1999 de 5 de Noviembre. Ordenación de la edificación.
 - SE MODIFICA el art. 19.1, disposición adicional 1 y AÑADE las disposiciones transitoria 3 y derogatoria 3, por Ley 20/2015, de 14 de julio (Ref. BOE-A-2015-7897).
 - SE AÑADE la disposición adicional 8, por Ley 9/2014, de 9 de mayo (Ref. BOE-A-2014-4950).
 - SE MODIFICA los arts. 2 y 3, por Ley 8/2013, de 26 de junio (Ref. BOE-A-2013-6938).
 - SE MODIFICA el art. 14, por Ley 25/2009, de 22 de diciembre (Ref. BOE-A-2009-20725).
 - SE MODIFICA la disposición adicional 2, por Ley 53/2002, de 30 de diciembre (Ref. BOE-A-2002-25412).
- Real Decreto 374/2001 de 6 de abril sobre la protección de la salud y seguridad de los trabajadores contra los riesgos relacionados con los agentes químicos durante el trabajo.
 - SE MODIFICA los arts. 2.5.a) y b), 3.1.a) y 9.2.d), por Real Decreto 598/2015, de 3 de julio (Ref. BOE-A-2015-7458).
- Real Decreto 656/2017, de 23 de junio, por el que se aprueba el Reglamento de Almacenamiento de Productos Químicos y sus Instrucciones Técnicas Complementarias MIE APQ 0 a 10.
- Real Decreto 614/2001 de 8 de junio sobre disposiciones mínimas para la protección de la salud y seguridad de los trabajadores frente al riesgo eléctrico.
- Real Decreto 255/2003 de 28 de febrero por el que se aprueba el Reglamento sobre clasificación, envasado y etiquetado de preparados peligrosos.
 - SE MODIFICA el anexo VI, por Orden PRE/2056/2013, de 7 de noviembre (Ref. BOE-A-2013-11690).
 - SE SUSTITUYE lo indicado, por Real Decreto 717/2010, de 28 de mayo (Ref. BOE-A-2010-9104).
 - SE DEROGA:
 - en la forma indicada el art. 22 con la vigencia que se menciona, por Ley 8/2010, de 31 de marzo (Ref. BOE-A-2010-5293).
 - el art. 13 y el anexo VIII, por Real Decreto 1802/2008, de 3 de noviembre (Ref. BOE-A-2008-17630).
 - SE MODIFICA:
 - los anexos II, III y V, por Orden PRE/164/2007, de 29 de enero (Ref. BOE-A-2007-2205).
- Real Decreto 836/2003 de 27 de junio (BOE de 7 de julio), por el que se aprueba una nueva Instrucción Técnica complementaria MIE-AEM-2 del Reglamento de Aparatos de elevación y manutención referente a grúas torre para obras y otras aplicaciones (y las disposiciones del Real Decreto 560/2010 por el que se modifica la ITC MIE-AEM-2, los anexos II.7.b), V, VI y se añaden las disposiciones adicionales 3 a 6).
- ORDEN TAS/2947/2007, de 8 de octubre, por la que se establece el suministro a las empresas de botiquines con material de primeros auxilios en caso de accidente de trabajo, como parte de la acción protectora del sistema de la Seguridad Social (y la Resolución de 27 de agosto de 2008 por la que se dicta de conformidad con el art.1, dictando instrucciones para su aplicación).
- **VI Convenio Colectivo del sector de la construcción**, en especial a los artículos y puntos tratados en el siguiente cuadro:

VI Convenio Colectivo del sector de la construcción

Artículo 231.- Vigilancia de la salud.

Artículo 67.- Jornada. La jornada ordinaria anual 2017 (no se fija jornada laboral para el periodo 2018 al 2021) será la que se establece a continuación:

1.736 horas / año

Artículo 77.- Personal de capacidad disminuida.

Capítulo XII: Faltas y sanciones (en especial las relacionadas con la Seguridad y Salud de los trabajadores).

TITULO II: CAPITULO I. Comisión Paritaria

Libro SEGUNDO: Aspectos relativos a la seguridad y salud en el sector de la construcción

En general todos los Títulos, pero en especial el Título IV: Disposiciones mínimas de seguridad y salud aplicables en las obras de construcción.

- Pliego de Condiciones Técnicas de la Dirección General de Arquitectura.
- Resto de disposiciones técnicas ministeriales cuyo contenido o parte del mismo esté relacionado con la seguridad y salud.
- Ordenanzas municipales que sean de aplicación.

En especial con relación a los riesgos higiénicos:

- Real Decreto 396/2006, de 31 de marzo, por el que se establecen las disposiciones mínimas de seguridad y salud aplicables a los trabajos con riesgo de exposición al amianto.
- Real Decreto 286/2006, de 10 de marzo, sobre la protección de la salud y la seguridad de los trabajadores contra los riesgos relacionados con la exposición al ruido. (Corrección errores B.O.E. 71; 24.03.06)
- Real Decreto 665/1997, de 12 de mayo sobre la protección de los trabajadores contra los riesgos relacionados con la exposición a agentes cancerígenos durante el trabajo, con las modificaciones:

SE MODIFICA:

- Arts. 2.1 y 2, 4, 10.1.c) y la denominación del anexo I, por Real Decreto 598/2015, de 3 de julio (Ref. BOE-A-2015-7458).

- por Real Decreto 349/2003, de 21 de marzo (Ref. BOE-A-2003-6934).

- los arts. 1, 2, 5, disposición derogatoria única y se añade un anexo III, por Real Decreto 1124/2000, de 16 de junio (Ref. BOE-A-2000-11372).

- Real Decreto 664/1997, de 12 de mayo, sobre la protección de los trabajadores contra los riesgos relacionados con la exposición a agentes biológicos durante el trabajo (*conforme la Orden ESS/1451/2013 por la que se dicta de conformidad sobre la protección de los trabajadores contra los riesgos relacionados con la exposición a agentes biológicos durante el trabajo y la Orden de 25 de marzo de 1998 por la que se modifica el Anexo II*).
- Orden 25 de Marzo de 1998, por la que se adapta en función al progreso técnico el Real Decreto 664/1997.
- Real Decreto 413/1997, de 21 de Marzo sobre protección operacional de trabajadores externos con riesgo de exposición a radiaciones ionizantes por intervención controlada.
- Real Decreto 374/2001 de 6 de Abril, sobre protección de los trabajadores contra los riesgos relacionados con la exposición a agentes químicos durante el trabajo. (*Corrección de errores. B.O.E. 129; 30.05.01 y B.O.E. 149; 21.06.01 y con las modificaciones de los arts. 2.5.a) y b), 3.1.a) y 9.2.d) del Real Decreto 598/2015*).
- Real Decreto 840/2015, de 21 de septiembre, por el que se aprueban medidas de control de los riesgos inherentes a los accidentes graves en los que intervengan sustancias peligrosas.
- Real Decreto 117/2003, de 31 de enero, sobre limitación de emisiones de compuestos orgánicos volátiles debidas al uso de disolventes en determinadas actividades.

SE MODIFICA:

- los arts. 2 y 8 y anexo II, por Real Decreto 815/2013, de 18 de octubre (Ref. BOE-A-2013-10949).

- con efectos desde el 1 de junio de 2015, los arts. 2 y 5, por Real Decreto 1436/2010, de 5 de noviembre (Ref. BOE-A-2010-17240).

- SE AÑADE la disposición adicional única, por Real Decreto 367/2010, de 26 de marzo (Ref. BOE-A-2010-5037).

- *SE MODIFICA el anexo I, por Real Decreto 227/2006, de 24 de febrero (Ref. BOE-A-2006-3377).*
- Real Decreto 255/2003, de 28 de febrero, por el que se aprueba el Reglamento sobre clasificación, envasado y etiquetado de preparados peligrosos.
 - *SE MODIFICA el anexo VI, por Orden PRE/2056/2013, de 7 de noviembre (Ref. BOE-A-2013-11690).*
 - *SE SUSTITUYE lo indicado, por Real Decreto 717/2010, de 28 de mayo (Ref. BOE-A-2010-9104).*
 - SE DEROGA:*
 - *en la forma indicada el art. 22 con la vigencia que se menciona, por Ley 8/2010, de 31 de marzo (Ref. BOE-A-2010-5293).*
 - *el art. 13 y el anexo VIII, por Real Decreto 1802/2008, de 3 de noviembre (Ref. BOE-A-2008-17630).*
 - SE MODIFICA:*
 - *los anexos II, III y V, por Orden PRE/164/2007, de 29 de enero (Ref. BOE-A-2007-2205).*
- Orden PRE/3/2006, de 12 de enero, por la que se modifica el anexo VI del Reglamento sobre clasificación, envasado y etiquetado de preparados peligrosos, aprobado por el Real Decreto 255/2003, de 28 de febrero.
- Orden PRE/164/2007, de 29 de enero, por la que se modifican los anexos II, III y V del Reglamento sobre clasificación, envasado y etiquetado de preparados peligrosos, aprobado por el Real Decreto 255/2003, de 28 de febrero.
- Orden PRE/1648/2007, de 7 de junio, por la que se modifica el anexo VI del Reglamento sobre clasificación, envasado y etiquetado de preparados peligrosos, aprobado por el Real Decreto 255/2003, de 28 de febrero.

En especial con relación a los riesgos Ergonómicos:

- Real Decreto 487/1997, de 14 de abril por el que se aprueba las disposiciones mínimas de seguridad y salud relativas a la manipulación manual de cargas que entrañe riesgo, en particular dorso lumbares, para los trabajadores.
- Real Decreto 488/1997, de 14 de abril, sobre disposiciones mínimas de seguridad y salud relativas al trabajo con equipos que incluyen pantallas de visualización.
- Real Decreto 1311/2005, de 4 de noviembre, sobre la protección de la salud y la seguridad de los trabajadores frente a los riesgos derivados o que puedan derivarse de la exposición a vibraciones mecánicas (*con la modificación de la disposición transitoria única, por Real Decreto 330/2009*).
- Real Decreto 330/2009, de 13 de marzo, por el que se modifica el Real Decreto 1311/2005, de 4 de noviembre, sobre la protección de la salud y la seguridad de los trabajadores frente a los riesgos derivados o que puedan derivarse de la exposición a vibraciones mecánicas.

3.2. Otras normas y reglamentos que se ven afectados además, en trabajos y operaciones forestales y que igualmente deberán ser tenidos en cuenta

Por la importancia e interés preventivo de la aplicación de sus disposiciones para los Trabajos Forestales, citamos las siguientes disposiciones:

- Orden de 27 de julio de 1979 del Ministerio de Agricultura: *Es de aplicación a los tractores forestales de ruedas o cadenas en la homologación nacional. Esta Orden está todavía en vigor para los tractores agrícolas de cadenas, al no haber por el momento otra legislación, hasta que no se completen las directivas parciales aplicables a estos tractores, ya incluidos en la nueva Directiva 2003/37/CE:*

SE SUSTITUYE:

- *el anexo 1, por Real Decreto 1013/2009, de 19 de junio (Ref. BOE-A-2009-11678).*
- *el Anexo 1, por Resolución de 21 de marzo de 1997 (Ref. BOE-A-1997-7706).*

SE ACTUALIZA:

- lo indicado del anexo 1 según la redacción dada al anexo 1 de la Resolución de 9 de diciembre de 1983 BOE-A-1983-33054, por RESOLUCIÓN de 6 de febrero de 1992 (Ref. BOE-A-1992-4245).

- lo indicado del anexo 1 según la redacción dada al anexo 1 de la Resolución de 9 de diciembre de 1983 BOE-A-1983-33054, por RESOLUCIÓN de 14 de diciembre de 1990 (Ref. BOE-A-1990-30525).

- lo indicado del anexo 1 según la redacción dada al anexo 1 de la Resolución de 9 de diciembre de 1983 BOE-A-1983-33054, por RESOLUCIÓN de 1 de marzo de 1990 (Ref. BOE-A-1990-5365).

- lo indicado del anexo 1 según la redacción dada al anexo 1 de la Resolución de 9 de diciembre de 1983 BOE-A-1983-33054, por RESOLUCIÓN de 18 de julio de 1989 (Ref. BOE-A-1989-17842).

- lo indicado del anexo 1, según la redacción dada al anexo de la Resolución de 9 de diciembre de 1983 BOE-A-1983-33054, por RESOLUCIÓN de 18 de enero de 1988 (Ref. BOE-A-1988-1578).

- SE MODIFICA lo indicado del anexo 1, según la redacción dada al anexo de la Resolución de 9 de diciembre de 1983 BOE-A-1983-33054, por RESOLUCIÓN de 14 de noviembre de 1985 (Ref. BOE-A-1985-25916).

- SE SUSTITUYE el anexo 1 según la redacción dada al anexo 1 de la Resolución de 15 de enero de 1981 BOE-A-1981-1429, por RESOLUCIÓN de 9 de diciembre de 1983 (Ref. BOE-A-1983-33054).

SE MODIFICA:

- el anexo I, según la redacción dada al anexo 1 de la Resolución de 15 de enero de 1981 BOE-A-1981-1429, por RESOLUCIÓN de 9 de diciembre de 1981 (Ref. BOE-A-1981-28942).

- lo indicado de los anexos 2 y 3 y se sustituye el anexo 1, por Resolución de 15 de enero de 1981 (Ref. BOE-A-1981-1429).

- RD 2028/1986 por el que se dictan normas para la aplicación de determinadas Directivas de la CEE, relativas a la homologación de tipos de vehículos automóviles, remolques y semirremolques, así como de partes y piezas de dichos vehículos:

- SE CORRIGEN erratas con sustitución del anexo I de la Orden EIC/1337/2017, de 18 de diciembre, en BOE num. 31 de 3 de febrero de 2018 (Ref. BOE-A-2018-1486).

- SE SUSTITUYE los anexos I y II, por Orden EIC/1337/2017, de 18 de diciembre (Ref. BOE-A-2018-405).

3.3. Obligaciones específicas para la obra proyectada

- El Real Decreto 1627/1997 de 24 de octubre se ocupa de las obligaciones del Promotor (Empresario titular del centro de trabajo según el RD 171/2004), reflejadas en los Artículos 3 y 4; Contratista (Empresario principal según el RD 171/2004), en los Artículos 7, 11, 15 y 16; Subcontratistas (Empresas concurrentes según el RD 171/2004), en el Artículo 11, 15 y 16 y Trabajadores Autónomos en el Artículo 12.
- El Estudio de Seguridad y Salud quedará incluido como documento integrante del Proyecto de Ejecución de Obra. Dicho Estudio de Seguridad y Salud será visado en el Colegio profesional correspondiente y quedará documentalmente en la obra junto con el Plan de Seguridad.
- El Real Decreto 1627/1997 indica que cada contratista deberá elaborar un Plan de Seguridad y Salud en el Trabajo.
- El Plan de Seguridad y Salud que analice, estudie, desarrolle y complemente el Estudio de Seguridad y Salud consta de los mismos apartados, así como la adopción expresa de los sistemas de producción previstos por el constructor, respetando fielmente el Pliego de Condiciones. Las propuestas de medidas alternativas de prevención incluirán la valoración económica de las mismas, que no podrán implicar disminución del importe total ni de los niveles de protección. La aprobación expresa del Plan quedará plasmada en acta firmada por el Coordinador en materia de Seguridad y Salud durante la ejecución de la obra y el representante de la empresa constructora con facultades legales suficientes o por el propietario con idéntica

calificación legal.

- La Empresa Constructora (empresa principal según el RD 171/2004) cumplirá las estipulaciones preventivas del Plan de Seguridad y Salud que estará basado en el Estudio de Seguridad y Salud, respondiendo solidariamente de los daños que se deriven de la infracción del mismo por su parte o de los posibles subcontratistas o empleados.
- Se abonará a la Empresa Constructora (empresa principal según el RD 171/2004), las partidas incluidas en el documento Presupuesto del Plan de Seguridad y Salud. Si se implantasen elementos de seguridad no incluidos en el Presupuesto, durante la realización de la obra, éstos se abonarán igualmente a la Empresa Constructora.
- El Promotor vendrá obligado a abonar al Coordinador en materia de seguridad y salud durante la ejecución de la obra los honorarios devengados en concepto de aprobación del Plan de Seguridad y Salud, así como los de control y seguimiento del Plan de Seguridad y Salud.
- Para aplicar los principios de la acción preventiva, el empresario designará uno o varios trabajadores para ocuparse de dicha actividad, constituirá un Servicio de Prevención o concertará dicho servicio a una entidad especializada ajena a la Empresa.
- La definición de estos Servicios así como la dependencia de determinar una de las opciones que hemos indicado para su desarrollo, está regulado en la Ley de Prevención de Riesgos Laborales 31/95 en sus artículos 30 y 31, así como en la Orden del 27 de junio de 1997 y Real Decreto 39/1997 de 17 de enero.
- El incumplimiento por los empresarios de sus obligaciones en materia de prevención de riesgos laborales dará lugar a las responsabilidades que están reguladas en el artículo 42 de dicha Ley.
- El empresario deberá elaborar y conservar a disposición de la autoridad laboral la documentación establecida en el Artículo 23 de la Ley 31/1995, de Prevención de Riesgos Laborales.
- El empresario deberá consultar a los trabajadores la adopción de las decisiones relacionadas en el Artículo 33 de la Ley 31/1995, de Prevención de Riesgos Laborales.
- La obligación de los trabajadores en materia de prevención de riesgos está regulada en el Artículo 29 de la Ley 31/1995, de Prevención de Riesgos Laborales.
- Los trabajadores estarán representados por los Delegados de Prevención ateniéndose a los Artículos 35 y 36 de la Ley 31/1995, de Prevención de Riesgos Laborales.

Se deberá constituir un Comité de Seguridad y Salud según se dispone en los Artículos 38 y 39 de la Ley 31/1995, de Prevención de Riesgos Laborales.

Las empresas de esta obra (contratistas y subcontratistas), deberán tener en cuenta y cumplir los requisitos exigibles a los contratistas y subcontratista, en los términos establecidos por la *LEY 32/2006, de 18 de octubre, reguladora de la subcontratación en el Sector de la Construcción* y muy en especial las especificaciones establecidas en el **CAPÍTULO II: Normas generales sobre subcontratación en el sector de la construcción**, así como por el *Real Decreto 1109/2007, de 24 de agosto, por el que se desarrolla la Ley 32/2006, de 18 de octubre, reguladora de la subcontratación en el Sector de la Construcción*.

DETECCIÓN Y EVALUACIÓN DE LOS RIESGOS HIGIÉNICOS Y MEDICIÓN DE LOS MISMOS:

El Contratista, está obligado a realizar las mediciones técnicas de los riesgos higiénicos, con su Servicio de Prevención, con el fin de detectar y evaluar los riesgos higiénicos previstos, o que pudieran detectarse durante la ejecución de la obra.

Se ofrece aquí una relación no exhaustiva de los mismos:

- Cantidad de oxígeno en las excavaciones de túneles o en mina.
- Presencia de gases tóxicos o explosivos, en las excavaciones de túneles, o en mina.
- Presencia de gases tóxicos en los trabajos de pocería.
- Presencia de amianto en operaciones de excavación, demolición, derribo y/o rehabilitación.
- Nivel acústico de los trabajos y de su entorno.
- Identificación y evaluación de la presencia de disolventes orgánicos en la atmósfera, (pinturas, barnices, lacas, etc.).
- Productos de limpieza utilizados en fachadas.
- Productos fluidos de aislamiento.
- Proyección de fibras.

Todas mediciones y evaluaciones necesarias para garantizar las condiciones de higiene de la obra,

se realizarán mediante el uso de los aparatos técnicos especializados con control de calibración, y manejados por personal debidamente cualificado.

Los informes de estado y evaluación, serán entregados a la Coordinación de Obra y a la Dirección Facultativa, para su estudio y análisis de decisiones.

EVALUACIÓN Y DECISIÓN SOBRE ALTERNATIVAS DE SEGURIDAD A LAS INICIALMENTE PROPUESTAS EN EL PLAN DE SEGURIDAD Y SALUD

El Coordinador de Seguridad y Salud durante la ejecución de obra, siempre que lo considere conveniente y para evaluar las alternativas propuestas por el Contratista en su **Plan de Seguridad**, utilizará los siguientes criterios técnicos:

1º Respecto a las protecciones colectivas:

1. El montaje, mantenimiento, cambios de posición y retirada de una propuesta alternativa, no tendrán más riesgos o de mayor entidad, que los que tiene la solución de un riesgo decidido inicialmente.
2. La propuesta alternativa, no exigirá hacer un mayor número de maniobras que las exigidas por la propuesta a sustituir. Pues se entiende que a mayor número de maniobras, mayor cantidad de riesgos.
3. Una protección colectiva no será sustituida por equipos de protección individual.
4. No aumentará los costos económicos previstos.
5. No implicará un aumento del plazo de ejecución de obra.
6. No será de calidad inferior a la prevista inicialmente.
7. Las soluciones previstas, que estén comercializadas y ofrezcan garantías de buen funcionamiento, no podrán ser sustituidas por otras de tipo artesanal, (fabricadas en taller o en la obra), salvo que estas se justifiquen mediante un cálculo expreso, su representación en planos técnicos, la realización de las pruebas de carga que corresponda y la firma de un técnico competente que se responsabilice de su cambio.

2º Respecto a los equipos de protección individual:

1. Las propuestas alternativas no serán de inferior calidad a las previstas inicialmente.
2. No aumentarán los costos económicos previstos, salvo si se efectúa la presentación de una completa justificación técnica, que razone la necesidad de un aumento de la calidad, de las prestaciones y mejore la seguridad.

3º Respecto a otros aspectos contemplados para la obra:

1. En el Plan de Seguridad y Salud, se incluirá el documento de '*Coordinación de actividades empresariales de la obra*', dando una copia del mismo a todas las empresas participantes del proceso constructivo, y cuyo contenido y estructura se ajusta a las recomendaciones de la *2ª Edición de la Guía Técnica para la Evaluación y Prevención de los Riesgos relativos a la obras de construcción*, donde se ofrecen criterios para aplicar el RD 1627/1997 en esta obra:

- Medidas concretas a implantar para controlar los riesgos derivados de la concurrencia de empresas: Para contratistas, subcontratistas y trabajadores autónomos.
- Forma de llevar a cabo la coordinación de actividades empresariales dentro de la obra: Estableciendo los medios de coordinación concretos, actuaciones encaminadas a coordinar las actuaciones de las empresa, etc.
- Definición de las obligaciones preventivas para cada una de las empresas que intervienen en la obra.
- Cauces de comunicación entre empresas y trabajadores autónomos: Implementando las TICs en las obras, y aportando herramientas que facilitan esta implantación.
- Planificación de las actividades preventivas integradas en el planning de obra: Estableciendo las fechas de implantación y retirada de los medios de protección colectiva (Barandillas, Redes, Marquesinas, Cierre de obra, etc.), de la señalización, de las instalaciones o locales anejos, etc.
- Implantación en obra del Plan de Seguridad: Definiendo responsabilidades y funciones, coordinando y protocolizando las actuaciones en la obra y estableciendo los procesos y procedimientos en materia de Seguridad y Salud durante el proceso constructivo.

CONDICIONES PARTICULARES PARA LOS AGENTES INTERVINIENTES EN EL PROCESO CONSTRUCTIVO:

A) EL COMITÉ DE SEGURIDAD Y SALUD

Si el número de trabajadores no excede de 50, no es necesaria la constitución de un Comité de Seguridad y Salud en el trabajo, no obstante se recomienda su constitución conforme a lo dispuesto en el artículo 38 de la Ley 31/1995, de 8 de noviembre, de Prevención de Riesgos Laborales, con las competencias y facultades que le reconoce el artículo 39.

B) DELEGADOS DE PREVENCIÓN (Artículo 35 de la Ley 31/1995).

1. Los Delegados de Prevención son los representantes de los trabajadores con funciones específicas en materia de prevención de riesgos en el trabajo.

Los Delegados de Prevención serán designados por y entre los representantes del personal, en el ámbito de los órganos de representación previstos en las normas a que se refiere el artículo 34 de esta Ley, con arreglo a la siguiente escala:

De 50 a 100 trabajadores	2 Delegados de Prevención
De 101 a 500 trabajadores	3 Delegados de Prevención
De 501 a 1.000 trabajadores	4 Delegados de Prevención
De 1.001 a 2.000 trabajadores	5 Delegados de Prevención
De 2.001 a 3.000 trabajadores	6 Delegados de Prevención
De 3.001 a 4.000 trabajadores	7 Delegados de Prevención
De 4.001 en adelante	8 Delegados de Prevención

En las empresas de hasta treinta trabajadores el Delegado de Prevención será el Delegado de Personal. En las empresas de treinta y uno a cuarenta y nueve trabajadores habrá un Delegado de Prevención que será elegido por y entre los Delegados de Personal.

A efectos de determinar el número de Delegados de Prevención se tendrán en cuenta los siguientes criterios:

- a) Los trabajadores vinculados por contratos de duración determinada superior a un año se computarán como trabajadores fijos de plantilla.
- b) Los contratados por término de hasta un año se computarán según el número de días trabajados en el período de un año anterior a la designación. Cada doscientos días trabajados o fracción se computarán como un trabajador más.

Según el Art.36. de la Ley 31/1995 de Prevención de Riesgos Laborales son competencias de los Delegados de Prevención:

- a) Colaborar con la dirección de la empresa en la mejora de la acción preventiva.
- b) Promover y fomentar la cooperación de los trabajadores en la ejecución de la normativa sobre prevención de riesgos laborales.
- c) Ser consultados por el empresario, con carácter previo a su ejecución, acerca de las decisiones a que se refiere el artículo 33 de la presente Ley.
- d) Ejercer una labor de vigilancia y control sobre el cumplimiento de la normativa de prevención de riesgos laborales.

En las empresas que, de acuerdo con lo dispuesto en el apartado 2 del artículo 38 de esta Ley, no cuenten con Comité de Seguridad y Salud por no alcanzar el número mínimo de trabajadores establecido al efecto, las competencias atribuidas a aquél en la presente Ley serán ejercidas por los Delegados de Prevención.

2. En el ejercicio de las competencias atribuidas a los Delegados de Prevención, éstos estarán facultados para:

- a) Acompañar a los técnicos en las evaluaciones de carácter preventivo del medio ambiente de trabajo, así como, en los términos previstos en el artículo 40 de esta Ley, a los Inspectores de Trabajo y Seguridad Social en las visitas y verificaciones que realicen en los centros de trabajo para comprobar el cumplimiento de la normativa sobre prevención de riesgos laborales, pudiendo formular ante ellos las observaciones que estimen oportunas.
- b) Tener acceso, con las limitaciones previstas en el apartado 4 del artículo 22 de esta Ley, a la información y documentación relativa a las condiciones de trabajo que sean necesarias para el ejercicio de sus funciones y, en particular, a la prevista en los artículos 18 y 23 de esta Ley. Cuando la información está, sujeta a las limitaciones reseñadas, sólo podrá ser suministrada de manera que se garantice el respeto de la confidencialidad.
- c) Ser informados por el empresario sobre los daños producidos en la salud de los trabajadores una vez que aquél hubiese tenido conocimiento de ellos, pudiendo presentarse, aun fuera de su jornada laboral, en el lugar de los hechos para conocer las circunstancias de los mismos.
- d) Recibir del empresario las informaciones obtenidas por éste procedentes de las personas u órganos encargados de las actividades de protección y prevención en la empresa, así como de los organismos competentes para la seguridad y la salud de los trabajadores, sin perjuicio de lo dispuesto en el artículo 40 de esta Ley en materia de colaboración con la Inspección de Trabajo y Seguridad Social.
- e) Realizar visitas a los lugares de trabajo para ejercer una labor de vigilancia y control del estado de las condiciones de trabajo, pudiendo, a tal fin, acceder a cualquier zona de los mismos y comunicarse durante la jornada con los trabajadores, de manera que no se altere el normal desarrollo del proceso productivo.
- f) Recabar del empresario la adopción de medidas de carácter preventivo y para la mejora de los niveles de protección de la seguridad y la salud de los trabajadores, pudiendo a tal fin efectuar propuestas al empresario, así como al Comité de Seguridad y Salud para su discusión en el mismo.
- g) Proponer al órgano de representación de los trabajadores la adopción del acuerdo de paralización de actividades a que se refiere el apartado 3 del artículo 21.
- h) Realizar visitas a los lugares de trabajo para ejercer una labor de vigilancia y control del estado de las condiciones de trabajo, pudiendo, a tal fin, acceder a cualquier zona de los mismos y comunicarse durante la jornada con los trabajadores, de manera que no se altere el normal desarrollo del proceso productivo.
- i) Recabar del empresario la adopción de medidas de carácter preventivo y para la mejora de los niveles de protección de la seguridad y la salud de los trabajadores, pudiendo a tal fin efectuar propuestas al empresario, así como al Comité de Seguridad y Salud para su discusión en el mismo.
- j) Proponer al órgano de representación de los trabajadores la adopción del acuerdo de paralización de actividades a que se refiere el apartado 3 del artículo 21.

3. Los informes que deban emitir los Delegados de Prevención a tenor de lo dispuesto en la letra c) del apartado 1 de este artículo deberán elaborarse en un plazo de quince días, o en el tiempo imprescindible cuando se trate de adoptar medidas dirigidas a prevenir riesgos inminentes. Transcurrido el plazo sin haberse emitido el informe, el empresario podrá poner en práctica su decisión.

4. La decisión negativa del empresario a la adopción de las medidas propuestas por el Delegado de Prevención a tenor de lo dispuesto en la letra f) del apartado 2 de este artículo deberá ser motivada. En las empresas que, de acuerdo con lo dispuesto en el apartado 2 del artículo 38 de esta Ley, no cuenten con Comité de Seguridad y Salud por no alcanzar el número mínimo de trabajadores establecido al efecto, las competencias atribuidas a aquél en la presente Ley serán ejercidas por los Delegados de Prevención.

C) LOS SERVICIOS DE PREVENCIÓN (Artículos 30 y 31 de la Ley 31/1995) Y MODIFICACIONES POSTERIORES

1. En cumplimiento del deber de prevención de riesgos profesionales, el empresario designará uno o varios trabajadores para ocuparse de dicha actividad, constituirá un servicio de prevención o concertará dicho servicio con una entidad especializada ajena a la empresa.
2. Los trabajadores designados deberán tener la capacidad necesaria, disponer del tiempo y de los

medios precisos y ser suficientes en número, teniendo en cuenta el tamaño de la empresa, así como los riesgos a que están expuestos los trabajadores y su distribución en la misma, con el alcance que se determine en las disposiciones a que se refiere la letra e) del apartado 1 del artículo 6 de la presente Ley.

Los trabajadores a que se refiere el párrafo anterior colaborarán entre sí y, en su caso, con los servicios de prevención.

3. Para la realización de la actividad de prevención, el empresario deberá facilitar a los trabajadores designados el acceso a la información y documentación a que se refieren los artículos 18 y 23 de la presente Ley.

4. Los trabajadores designados no podrán sufrir ningún perjuicio derivado de sus actividades de protección y prevención de los riesgos profesionales en la empresa. En el ejercicio de esta función, dichos trabajadores gozarán, en particular, de las garantías que para los representantes de los trabajadores establecen las letras a), b) y c) del artículo 68 y el apartado 4 del artículo 56 del texto refundido de la Ley del Estatuto de los Trabajadores.

Esta garantía alcanzará también a los trabajadores integrantes del servicio de prevención, cuando la empresa decida constituirlo de acuerdo con lo dispuesto en el artículo siguiente.

Los trabajadores a que se refieren los párrafos anteriores deberán guardar sigilo profesional sobre la información relativa a la empresa a la que tuvieran acceso como consecuencia del desempeño de sus funciones.

5. En las empresas de menos de seis trabajadores, el empresario podrá asumir personalmente las funciones señaladas en el apartado 1, siempre que desarrolle de forma habitual su actividad en el centro de trabajo y tenga la capacidad necesaria, en función de los riesgos a que estén expuestos los trabajadores y la peligrosidad de las actividades, con el alcance que se determine en las disposiciones a que se refiere la letra e) del apartado 1 del artículo 6 de la presente Ley.

6. El empresario que no hubiere concertado el Servicio de prevención con una entidad especializada ajena a la empresa deberá someter su sistema de prevención al control de una auditoría o evaluación externa, en los términos que reglamentarios establecidos.

Los Servicios de prevención ajenos, según Artículo 19 del Real Decreto 39/1997 deberán asumir directamente el desarrollo de las funciones señaladas en el apartado 3 del artículo 31 de la Ley de Prevención de Riesgos Laborales que hubieran concertado, teniendo presente la integración de la prevención en el conjunto de actividades de la empresa y en todos los niveles jerárquicos de la misma, sin perjuicio de que puedan subcontratar los servicios de otros profesionales o entidades cuando sea necesario para la realización de actividades que requieran conocimientos especiales o instalaciones de gran complejidad.

Por otro lado el apartado 3 del Artículo 31 de la Ley de Prevención de Riesgos Laborales establece:

7. Los servicios de prevención deberán estar en condiciones de proporcionar a la empresa el asesoramiento y apoyo que precise en función de los tipos de riesgo en ella existentes y en lo referente a:

- a) El diseño, aplicación y coordinación de los planes y programas de actuación preventiva.
- b) La evaluación de los factores de riesgo que puedan afectar a la seguridad y la salud de los trabajadores en los términos previstos en el artículo 16 de esta Ley.
- c) La determinación de las prioridades en la adopción de las medidas preventivas adecuadas y la vigilancia de su eficacia.
- d) La información y formación de los trabajadores.
- e) La prestación de los primeros auxilios y planes de emergencia.
- f) La vigilancia de la salud de los trabajadores en relación con los riesgos derivados del trabajo.

D) RECURSOS PREVENTIVOS EN LA OBRA

D1) Funciones que deberán realizar.

Conforme se establece en el Capítulo IV, artículo 32 bis (añadido a la Ley 31/1995 por las modificaciones introducidas por la Ley de reforma del marco normativo de la prevención de riesgos laborales), estos deberán:

- a) Tener la capacidad suficiente
- b) Disponer de los medios necesarios
- c) Ser suficientes en número

Deberán vigilar el cumplimiento de las actividades preventivas, debiendo permanecer en el centro de trabajo durante el tiempo que se mantenga la situación que determine su presencia.

La presencia de los recursos preventivos en esta obra servirá para garantizar el estricto cumplimiento de los métodos de trabajo y, por lo tanto, el control del riesgo.

En el documento de la Memoria de este Estudio de Seguridad y Salud se especifican detalladamente aquellas unidades de esta obra en las que desde el proyecto se considera que puede ser necesaria su presencia por alguno de estos motivos:

- a) Porque los riesgos pueden verse agravados o modificados en el desarrollo del proceso o la actividad, por la concurrencia de operaciones diversas que se desarrollan sucesiva o simultáneamente y que hagan preciso el control de la correcta aplicación de los métodos de trabajo.
- b) Porque se realizan actividades o procesos que reglamentariamente son considerados como peligrosos o con riesgos especiales.

Serán trabajadores de la empresa designados por el contratista, que poseerán conocimientos, cualificación y experiencia necesarios en las actividades o procesos por los que ha sido necesaria su presencia y contarán con la formación preventiva necesaria y correspondiente, como mínimo a las funciones de nivel básico.

D2) Forma de llevar a cabo la presencia de los recursos preventivos.

Para dar cumplimiento al Artículo segundo del RD 604/2006 sobre *Modificación del Real Decreto 1627/1997*, por el que se introduce una disposición adicional única en el RD 1627/1997, la forma de llevar a cabo la presencia de los recursos preventivos se realizará del siguiente modo:

- En el documento de la *Memoria de Seguridad* se detallan las unidades de obra para las que es necesaria su presencia, (en función de los Artículo 1 apartado Ocho del *R.D. 604/2006*).
- Si en una unidad de obra es requerida su presencia, igualmente en el documento de la *Memoria de Seguridad* se especifican muy detalladamente mediante un **check-list**, las actividades de Vigilancia y Control que deberá realizar el recurso preventivo.
- Cuando, como resultado de la vigilancia, observe un deficiente cumplimiento de las actividades preventivas, dará las instrucciones necesarias para el correcto e inmediato cumplimiento de las actividades preventivas y pondrá tales circunstancias en conocimiento del contratista para que éste adopte las medidas necesarias para corregir las deficiencias observadas, si éstas no hubieran sido aún subsanadas.
- Cuando, como resultado de la vigilancia, observe ausencia, insuficiencia o falta de adecuación de las medidas preventivas, deberá poner tales circunstancias en conocimiento del contratista, que procederá de manera inmediata a la adopción de las medidas necesarias para corregir las deficiencias y en su caso a la propuesta de modificación del plan de seguridad y salud en los términos previstos en el artículo 7.4 del RD 1627/1997.

3.4. Obligaciones en relación a la ley 32/2006

A) Registro de Empresas Acreditadas.

Tal como se establece en el *Artículo 3 del RD 1109/2007*, las empresas de esta obra, con carácter previo al inicio de su intervención en el proceso de subcontratación como contratistas o subcontratistas estarán inscritas en el "*Registro de empresas contratistas*", dependiente de la autoridad laboral competente.

A tal fin deberán proporcionar a su Comitente, al Coordinador de Seguridad y/o en su caso a la Dirección Facultativa su "**Clave individualizada de identificación registral**".

Las empresas comitentes exigirán esta certificación relativa a dicha inscripción en el Registro, a todas sus empresas subcontratistas dentro del mes anterior al inicio de la ejecución del contrato.

La certificación deberá ser oficial, es decir emitida por el órgano competente en el plazo máximo de

diez días naturales desde la recepción de la solicitud y tal como se establece en la actual normativa, tendrá efectos con independencia de la situación registral posterior de la empresa afectada.

La exigencia de este certificado por la empresa comitente será obligatoria en la obra, para cumplir con el deber de vigilar el cumplimiento por dicha empresa subcontratista de las obligaciones establecidas en el *artículo 4, apartados 1 y 2, de la Ley 32/2006, de 18 de octubre*.

Con dicho acto, la empresa comitente quedará exonerada legalmente durante la vigencia del contrato y con carácter exclusivo para esta obra de construcción, de la responsabilidad prevista en el artículo 7.2 de la citada Ley, para el supuesto de incumplimiento por dicho subcontratista de las obligaciones de acreditación y registro.

B) Porcentaje mínimo de trabajadores contratados con carácter indefinido.

Las empresas que sean contratadas o subcontratadas habitualmente para la realización de trabajos en la obra deberán contar, en los términos que se establecen en el RD 1109/2007, con un número de trabajadores contratados con carácter indefinido no inferior al 30 por ciento de su plantilla.

No obstante, tal como se establece en el *Art. 4 de la ley 32/2006*, se admiten los siguientes porcentajes mínimos de trabajadores contratados con carácter indefinido: **no será inferior al 30%**.

A efectos del cómputo del porcentaje de trabajadores contratados con carácter indefinido que se establece, se han aplicado las siguientes reglas:

a) Se toma como período de referencia los doce meses naturales completos anteriores al momento del cálculo.

No obstante, en empresas de nueva creación se tomarán como período de referencia los meses naturales completos transcurridos desde el inicio de su actividad hasta el momento del cálculo, aplicando las reglas siguientes en función del número de días que comprenda el período de referencia.

b) La plantilla de la empresa se calculará por el cociente que resulta de dividir por trescientos sesenta y cinco el número de días trabajados por todos los trabajadores por cuenta ajena de la empresa.

c) El número de trabajadores contratados con carácter indefinido se calculará por el cociente que resulte de dividir por trescientos sesenta y cinco el número de días trabajados por trabajadores contratados con tal carácter, incluidos los fijos discontinuos.

d) Los trabajadores a tiempo parcial se computarán en la misma proporción que represente la duración de su jornada de trabajo respecto de la jornada de trabajo de un trabajador a tiempo completo comparable.

e) A efectos del cómputo de los días trabajados previsto en las letras anteriores, se contabilizarán tanto los días efectivamente trabajados como los de descanso semanal, los permisos retribuidos y días festivos, las vacaciones anuales y, en general, los períodos en que se mantenga la obligación de cotizar

f) En las cooperativas de trabajo asociado se computarán a estos efectos tanto a los trabajadores por cuenta ajena como a los socios trabajadores. Los socios trabajadores serán computados de manera análoga a los trabajadores por cuenta ajena, atendiendo a:

a) La duración de su vínculo social.

b) Al hecho de ser socios trabajadores a tiempo completo o a tiempo parcial, y

c) A que hayan superado la situación de prueba o no.

La empresa comitente recibirá justificación documental por escrito mediante acta en el momento de formalizar la subcontratación, y en la que se manifieste el cumplimiento de los porcentajes anteriores.

C) Formación de recursos humanos de las empresas.

De conformidad con lo previsto en el artículo 10 de la Ley 32/2006, de 18 de octubre, las empresas de

la obra deberán velar por que todos los trabajadores que presten servicios tengan la formación necesaria y adecuada a su puesto de trabajo o función en materia de prevención de riesgos laborales, de forma que conozcan los riesgos y las medidas para prevenirlos.

Conforme se especifica en el **VI Convenio colectivo del sector de la construcción**, el requisito de formación de los recursos humanos a que se refiere el **Artículo 4.2 a) de la Ley 32/2006, de 18 de octubre** y en el **RD 1109/2007**, se justificará en esta obra por todas las empresas participantes mediante el cumplimiento de alguna de los requisitos exigidos para ello por:

Artículo 140. *Nivel básico de prevención en la construcción.*

Artículo 141. *Formación recogida en el Reglamento de los Servicios de Prevención; título de Técnico Superior en Prevención de Riesgos Profesionales; y formación indicada en la «Guía técnica» del Real Decreto 1627/1997, por el que se establecen «disposiciones mínimas de seguridad y salud en las obras de construcción».*

Artículo 142. *Formación recogida en los títulos de formación profesional y en los certificados de profesionalidad.*

Artículo 143. *Formación recogida en el Reglamento General de Normas Básicas de Seguridad Minera.*

Artículo 144. *Formación recogida en el Convenio Estatal del Sector del Metal.*

Artículo 145. *Formación recogida en el Convenio Colectivo Estatal de la Madera.*

Artículo 146. *Formación impartida en títulos universitarios.*

Acreditación de la formación en materia de prevención de riesgos laborales de los recursos humanos de las empresas:

Teniendo en cuenta el tamaño del sector y la obligación establecida en la Ley 32/2006, de 18 de Octubre, Reguladora de la subcontratación en el sector de la construcción (artículo 10.3), las partes consideran la TPC (*Tarjeta Profesional de la Construcción*) como una forma de acreditación de la formación en prevención de riesgos laborales por el trabajador y que queda a su disposición.

La formación en caso necesaria para los trabajadores, se podrá recibir en cualquier entidad homologada conforme la *Sección cuarta. Homologación de entidades formativas del VI Convenio colectivo del sector de la construcción.*

D) Libro de subcontratación

Cada contratista, con carácter previo a la subcontratación con un subcontratista o trabajador autónomo de parte de la obra que tenga contratada, deberá obtener un *Libro de Subcontratación* habilitado que se ajuste al modelo establecido.

El Libro de Subcontratación será habilitado por la autoridad laboral correspondiente.

Se anotará en el mismo a la persona responsable de la coordinación de seguridad y salud en la fase de ejecución de la obra así como cualquier cambio de coordinador de seguridad y salud que se produjera durante la ejecución de la obra, conforme se establece en el RD 337/2010.

En dicho *Libro de subcontratación* el contratista deberá reflejar, por orden cronológico desde el comienzo de los trabajos, y con anterioridad al inicio de estos, todas y cada una de las subcontrataciones realizadas en la obra con empresas subcontratistas y trabajadores autónomos incluidos en el ámbito de ejecución de su contrato, conteniendo todos los datos que se establecen en el *Real Decreto 1109/2007* y en el *Artículo 8.1 de la Ley 32/2006*.

El contratista deberá conservar el Libro de Subcontratación en la obra de construcción hasta la completa terminación del encargo recibido del promotor. Asimismo, deberá conservarlo durante los cinco años posteriores a la finalización de su participación en la obra.

Con ocasión de cada subcontratación, el contratista deberá proceder del siguiente modo:

a) En todo caso, deberá comunicar la subcontratación anotada al coordinador de seguridad y salud, con objeto de que éste disponga de la información y la transmita a las demás empresas contratistas de la obra, en caso de existir, a efectos de que, entre otras actividades de coordinación, éstas puedan

dar cumplimiento a lo dispuesto en artículo 9.1 de la Ley 32/2006, de 18 de octubre, en cuanto a la información a los representantes de los trabajadores de las empresas de sus respectivas cadenas de subcontratación.

b) También en todo caso, deberá comunicar la subcontratación anotada a los representantes de los trabajadores de las diferentes empresas incluidas en el ámbito de ejecución de su contrato que figuren identificados en el Libro de Subcontratación.

c) Cuando la anotación efectuada suponga la ampliación excepcional de la subcontratación prevista en el artículo 5.3 de la Ley 32/2006, de 18 de octubre, además de lo previsto en las dos letras anteriores, el contratista deberá ponerlo en conocimiento de la autoridad laboral competente mediante la remisión, en el plazo de los cinco días hábiles siguientes a su aprobación por la dirección facultativa, de un informe de ésta en el que se indiquen las circunstancias de su necesidad y de una copia de la anotación efectuada en el Libro de Subcontratación.

d) En las obras de edificación a las que se refiere la Ley 38/1999, de 5 de noviembre, de Ordenación de la Edificación, una vez finalizada la obra, el contratista entregará al director de obra una copia del Libro de Subcontratación debidamente cumplimentado, para que lo incorpore al Libro del Edificio. El contratista conservará en su poder el original.

Procedimiento a realizar en cada subcontratación

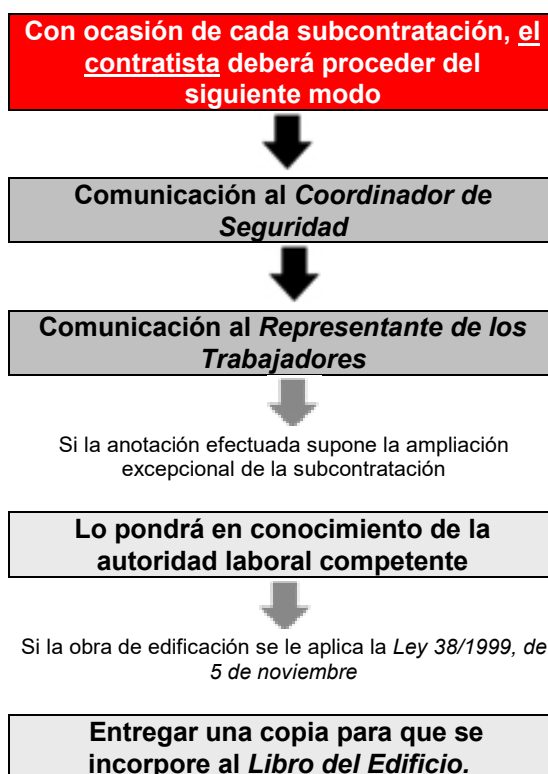

E) Libro registro en las obras de construcción.

De conformidad con lo dispuesto en el artículo 8.3 de la Ley 32/2006, de 18 de octubre, la obligación de la empresa principal de disponer de un libro registro en el que se refleje la información sobre las empresas contratistas y subcontratistas que compartan de forma continuada un mismo centro de trabajo, establecida en el artículo 42.4 del Estatuto de los Trabajadores, aprobado por Real Decreto Legislativo 1/1995, de 24 de marzo, es cumplida en esta obra de construcción incluida en el ámbito de aplicación de la Ley 32/2006, de 18 de octubre, mediante la disposición y llevanza del **Libro de Subcontratación por cada empresa contratista**.

F) Modificaciones del Real Decreto 1627/1997, de 24 octubre, por el que se establecen las disposiciones mínimas de seguridad y salud en las obras de construcción y que son tenidas en cuenta en esta obra.

Anotaciones en el libro de incidencias:

Efectuada una anotación en el libro de incidencias, el coordinador en materia de seguridad y salud durante la ejecución de la obra o, cuando no sea necesaria la designación de coordinador, la dirección facultativa, deberán notificarla al contratista afectado y a los representantes de los trabajadores de éste. En el caso de que la anotación se refiera a cualquier incumplimiento de las advertencias u observaciones previamente anotadas en dicho libro por las personas facultadas para ello, así como en el supuesto a que se refiere el artículo siguiente, deberá remitirse una copia a la Inspección de Trabajo y Seguridad Social en el plazo de veinticuatro horas. En todo caso, deberá especificarse si la anotación efectuada supone una reiteración de una advertencia u observación anterior o si, por el contrario, se trata de una nueva observación.

3.5. Seguros

SEGURO DE RESPONSABILIDAD CIVIL Y TODO RIESGO DE CONSTRUCCIÓN Y MONTAJE.

- Será preceptivo en la obra, que los técnicos responsables dispongan de cobertura de responsabilidad civil profesional; asimismo el Empresario Principal (Contratista) debe disponer de cobertura de responsabilidad civil en el ejercicio de su actividad industrial, cubriendo el riesgo inherente a su actividad como constructor por los daños a terceras personas de los que pueda resultar responsabilidad civil extra-contractual a su cargo, por hechos nacidos de culpa o negligencia; imputables al mismo o a personas de las que debe responder; se entiende que esta responsabilidad civil debe quedar ampliada al campo de la responsabilidad civil patronal.
- La Empresa Principal (Contratista) viene obligado a la contratación de su cargo en la modalidad de todo riesgo a la construcción durante el plazo de ejecución de la obra con ampliación de un período de mantenimiento de un año, contado a partir de la fecha de terminación definitiva de la obra.

Datos Póliza de Seguro Responsabilidad Civil de la Empresa Constructora

Compañía aseguradora	
Nº de póliza	

4. Condiciones facultativas

4.1. Coordinador de Seguridad y Salud

- Esta figura de la Seguridad y Salud fue creada mediante los Artículos 3, 4, 5 y 6 de la Directiva 92/57 C.E.E. -Disposiciones mínimas de seguridad y salud que deben aplicarse a las obras de construcciones temporales o móviles-. El Real Decreto 1627/1997 de 24 de octubre transpone a nuestro Derecho Nacional esta normativa incluyendo en su ámbito de aplicación cualquier obra pública o privada en la que se realicen trabajos de construcción o ingeniería civil.
- En el Artículo 3 del Real Decreto 1627/1997 se regula la figura de los Coordinadores en materia de seguridad y salud, cuyo texto se transcribe a continuación:

Artículo 3. Designación de los coordinadores en materia de seguridad y salud.

1. En las obras incluidas en el ámbito de aplicación del Real Decreto 1627/97, cuando en la elaboración del proyecto de obra intervengan varios proyectistas, el promotor (Empresario titular del centro de trabajo según RD 171/2004) designará un coordinador en materia de seguridad y de salud durante la elaboración del proyecto de obra.
2. Cuando en la ejecución de la obra intervenga más de una empresa, o una empresa y trabajadores autónomos o diversos trabajadores autónomos, el promotor (Empresario titular del centro de trabajo según RD 171/2004), antes del inicio de los trabajos o tan pronto como se constate dicha circunstancia, designará un coordinador en materia de seguridad y salud durante la ejecución de la obra.
3. La designación de los coordinadores en materia de seguridad y salud durante la elaboración del proyecto de obra y durante la ejecución de la obra podrá recaer en la misma persona.
4. La designación de los coordinadores no eximirá al promotor (Empresario titular del centro de trabajo según RD 171/2004) de sus responsabilidades.

En el artículo 8 del Real Decreto 1627/1997 igualmente se reflejan los principios generales aplicables al proyecto de obra.

Además, conforme se establece en el Real Decreto 1109/2007, el Coordinador de Seguridad deberá:

- a) Con relación a las anotaciones en el libro de incidencias: Efectuada una anotación en el libro de incidencias, el Coordinador en materia de seguridad y salud durante la ejecución de la obra, la notificará al contratista afectado y a los representantes de los trabajadores de éste. En el caso de que la anotación se refiera a cualquier incumplimiento de las advertencias u observaciones previamente anotadas en dicho libro por las personas facultadas para ello, remitirá una copia a la Inspección de Trabajo y Seguridad Social en el plazo de veinticuatro horas. En todo caso, especificará si la anotación efectuada supone una reiteración de una advertencia u observación anterior o si, por el contrario, se trata de una nueva observación.

4.2. Obligaciones en relación con la seguridad específicas para la obra proyectada relativas a contratistas, subcontratistas y trabajadores autónomos

La Empresa contratista con la ayuda de colaboradores, cumplirá y hará cumplir las obligaciones de Seguridad y Salud, y que son de señalar las siguientes obligaciones:

- a) Cumplir y hacer cumplir en la obra, todas las obligaciones exigidas por la legislación vigente.
- b) Transmitir las consideraciones en materia de seguridad y prevención a todos los trabajadores propios, a las empresas subcontratistas y los trabajadores autónomos de la obra, y hacerla cumplir

con las condiciones expresadas en los documentos de la Memoria y Pliego, en los términos establecidos en este apartado.

c) Entregar a todos los trabajadores de la obra independientemente de su afiliación empresarial, subcontratada o autónoma, los equipos de protección individual especificados en la Memoria, para que puedan utilizarse de forma inmediata y eficaz, en los términos establecidos en este mismo apartado.

d) Montar a su debido tiempo todas las protecciones colectivas establecidas, mantenerlas en buen estado, cambiarlas de posición y retirarlas solo cuando no sea necesaria, siguiendo el protocolo establecido.

e) Montar a tiempo las instalaciones provisionales para los trabajadores, mantenerles en buen estado de confort y limpieza, hacer las reposiciones de material fungible y la retirada definitiva. Estas instalaciones podrán ser utilizadas por todos los trabajadores de la obra, independientemente de si son trabajadores propios, subcontratistas o autónomos.

f) Conforme se establece en el VI *CONVENIO GENERAL DE LA CONSTRUCCIÓN*, en su *Artículo 18.- Ingreso en el trabajo*: Se prohíbe emplear a trabajadores menores de 18 años para la ejecución de trabajos en esta obra, sin perjuicio de lo establecido en el artículo 25 referente al contrato para la formación.

Por lo tanto y atendiendo a dicho artículo, los trabajadores menores de 18 años en esta obra, no podrán ser contratados salvo mediante un **contrato de formación (Art. 25.4)**.

Para dichos trabajadores, se deberá establecer un riguroso control y seguimiento en obra, tal como se establece en la LPRL, en el *Artículo 27: Protección de los menores* :

- Antes de la incorporación al trabajo de jóvenes menores de dieciocho años, y previamente a cualquier modificación importante de sus condiciones de trabajo, deberá efectuar una evaluación de los puestos de trabajo a desempeñar por los mismos, a fin de determinar la naturaleza, el grado y la duración de su exposición, en cualquier actividad susceptible de presentar un riesgo específico al respecto, a agentes, procesos o condiciones de trabajo que puedan poner en peligro la seguridad o la salud de estos trabajadores.
- A tal fin, la evaluación tendrá especialmente en cuenta los riesgos específicos para la seguridad, la salud y el desarrollo de los jóvenes derivados de su falta de experiencia, de su inmadurez para evaluar los riesgos existentes o potenciales y de su desarrollo todavía incompleto.
- En todo caso, se informará a dichos jóvenes y a sus padres o tutores que hayan intervenido en la contratación, conforme a lo dispuesto en la letra b) *del artículo 7 del texto refundido de la Ley del Estatuto de los Trabajadores*, aprobado por el Real Decreto Legislativo 1/1995, de 24 de marzo, de los posibles riesgos y de todas las medidas adoptadas para la protección de su seguridad y salud.

Menores de 18 años NO PUEDEN
<ul style="list-style-type: none"> • Realizar trabajos nocturnos (20.00 PM a 6:00 AM) • Realizar más de 8 horas de trabajo • Realizar horas extraordinarias • Manejar un vehículo de motor • Operar una carretilla elevadora • Manejar y / o utilizar maquinaria de obra accionada por motor. • Colaborar en trabajos de demolición o apuntalamiento • Trabajar donde exista riesgo de exposición a radiación (en presencia de trabajos de soldadura) • Trabajar a una altura superior a 4,00 m, a no ser que se encuentre en piso continuo, estable y suficientemente protegido. • Trabajar en andamios. • Transportar a brazo cargas superiores a 20kg.

Menores de 18 años SI DEBEN
<ul style="list-style-type: none"> • Cumplir todas las normas de seguridad establecidas • Usar y mantener los equipos de protección individual que se le faciliten, atendiendo a las instrucciones dadas • Informar de inmediato a su superior sobre cualquier peligro de seguridad o salud que detectase.

- Transportar con carretilla cargas superiores a 40kg.

g) Observar una vigilancia especial con aquellas mujeres embarazadas que trabajen en obra, de tal manera que no se vean expuestas a riesgos que puedan causar daños o secuelas.

Mujeres embarazadas NO PUEDEN	Mujeres embarazadas SI DEBEN
<ul style="list-style-type: none"> • Realizar trabajos nocturnos (20.00 PM a 6:00 AM) • Realizar más de 8 horas de trabajo • Realizar horas extraordinarias • Colaborar en trabajos de demolición o apuntalamiento • Trabajar donde exista riesgo de exposición a radiación (en presencia de trabajos de soldadura) • Trabajar en lugares o actividades donde exista riesgo de caídas al mismo nivel o a distinto nivel. • Trabajar en lugares o actividades donde exista el riesgo de golpes o atrapamientos • Trabajar en andamios. • Transportar a brazo cargas 	<ul style="list-style-type: none"> • Cumplir todas las normas de seguridad establecidas • Usar y mantener los equipos de protección individual que se le faciliten, atendiendo a las instrucciones dadas • Rechazar trabajos que puedan suponer un riesgo para su salud • Informar de inmediato a su superior sobre cualquier peligro de seguridad o salud que detectase.

h) Cumplir lo expresado en el apartado de actuaciones en caso de accidente laboral.

i) Informar inmediatamente a la Dirección de Obra de los accidentes, tal como se indica en el apartado comunicaciones en caso de accidente laboral.

j) Disponer en la obra de un acopio suficiente de todos los artículos de prevención nombrados en la Memoria y en las condiciones expresadas en la misma.

k) Establecer los itinerarios de tránsito de mercancías y señalizarlos debidamente.

l) Colaborar con la Dirección de Obra para encontrar la solución técnico-preventiva de los posibles imprevistos del Proyecto o bien sea motivados por los cambios de ejecución o bien debidos a causas climatológicas adversas, y decididos sobre la marcha durante las obras.

Además de las anteriores obligaciones, la empresa contratista deberá hacerse cargo de:

1º-REDACTAR EL PLAN DE SEGURIDAD Y SALUD:

Redactar el Plan de Seguridad, basándose en el Estudio de Seguridad. Una vez finalizado, lo presentará al Coordinador de Seguridad y Salud para su aprobación.

2º INFORMAR A LA DIRECCIÓN GENERAL DE TRABAJO DE LA APERTURA DEL CENTRO Y DEL PLAN DE SEGURIDAD:

Conforme establece el Real Decreto 337/2010 Artículo tercero (*Modificación del Real Decreto 1627/1997*), la comunicación de apertura del centro de trabajo a la autoridad laboral competente será previa al comienzo de los trabajos y se presentará únicamente por los empresarios que tengan la consideración de contratistas. La comunicación de apertura incluirá el plan de seguridad y salud.

3º- COMUNICACIÓN A LAS EMPRESAS CONCURRENTES (SUBCONTRATISTAS) Y TRABAJADORES AUTÓNOMOS DEL PLAN DE SEGURIDAD:

Entregar a las Empresas Subcontratistas el anexo del Plan de Seguridad y Salud que afecte a su actividad, así como las Normas de Seguridad y Salud específicas para los trabajadores que desarrollan dicha actividad.

Se solicitará a todas las empresas subcontratistas la aceptación de las prescripciones establecidas en el Plan de Seguridad para las diferentes unidades de obra que les afecte.

4º-COMUNICACIÓN A LAS EMPRESAS CONCURRENTES (SUBCONTRATISTAS) Y TRABAJADORES AUTÓNOMOS DE LA CONCURRENCIA DE VARIAS EMPRESAS EN UN MISMO CENTRO DE TRABAJO Y DE SUS ACTUACIONES:

Se comunicará a las Empresas concurrentes y Trabajadores Autónomos de las situaciones de concurrencia de actividades empresariales en el centro de trabajo y su participación en tales situaciones en la medida en que repercute en la seguridad y salud de los trabajadores por ellos representados.

En dicha comunicación se solicitará a todas las empresas concurrentes (subcontratistas) información por escrito cuando alguna de las empresas genere riesgos calificados como graves o muy graves.

5º-NOMBRAMIENTO DEL TÉCNICO DE SEGURIDAD Y SALUD:

Nombrará el representante de la Empresa Contratista, en materia de Seguridad y Salud, del Técnico de Seguridad y Salud en ejecución de obra con carácter exclusivo para esta obra.

6º- NOMBRAMIENTO POR PARTE DE LAS EMPRESAS CONCURRENTES (SUBCONTRATISTAS) DE SUS REPRESENTANTES DE SEGURIDAD Y SALUD:

Deberá exigir que cada Empresa Subcontratista nombre a su Representante de Seguridad y Salud en ejecución de obra con carácter exclusivo para la misma.

7º-NOMBRAMIENTO DE LOS RECURSOS PREVENTIVOS DE LA OBRA:

Designará a los trabajadores que actuarán como Recursos Preventivos en la obra.

8º-NOMBRAMIENTO DE LA COMISIÓN DE SEGURIDAD Y SALUD EN OBRA:

Formalizará el Nombramiento de la Comisión de Seguridad y Salud en Obra que estará integrada por:

- Técnico de Seguridad y Salud en ejecución de obra designado por la Empresa Contratista
- Recursos Preventivos.
- Representantes de Seguridad y Salud designados por las Empresas Subcontratistas o trabajadores Autónomos.
- Coordinador de Seguridad y Salud en fase de ejecución de la obra nombrado por el Promotor.

Estos miembros se irán incorporando o cesando según se inicie o finalice la actividad de la empresa a la que representan.

9º-CONTROL DE PERSONAL DE OBRA:

El control del Personal en la obra se realizará conforme se especifica en este Pliego de Condiciones Particulares: *Procedimiento para el control de acceso de personal a la obra.*

OBLIGACIONES EN MATERIA DE SEGURIDAD Y SALUD QUE DEBEN DESARROLLAR CADA UNA DE LAS DIFERENTES PERSONAS QUE INTERVIENEN EN EL PROCESO CONSTRUCTIVO:

(Las empresas de prevención, la dirección facultativa, la administración, la inspección, los propios subcontratistas, los trabajadores autónomos, etc. dispondrán de esta información.)

A) OBLIGACIONES DEL COORDINADOR DE SEGURIDAD.

El Coordinador de Seguridad y Salud, conforme especifica el R.D. 1627/97 será el encargado de coordinar las diferentes funciones especificadas en el Artículo 9, así como aprobar el Plan de Seguridad.

El Coordinador en materia de seguridad y salud durante la fase de ejecución de obras será designado por el Empresario titular del centro de trabajo (Promotor), conforme se especifica en el Artículo 3 apartado 2 de dicho R.D. 1627/97.

En dicho Artículo 9, quedan reflejadas las "Obligaciones del Coordinador en materia de seguridad y salud durante la ejecución de la obra":

a) Coordinar la aplicación de los principios generales de prevención y de seguridad:

1º. Al tomar las decisiones técnicas y de organización con el fin de planificar los distintos trabajos o fases de trabajo que vayan a desarrollarse simultánea o sucesivamente.

2º. Al estimar la duración requerida para la ejecución de estos distintos trabajos o fases de trabajo.

b) Coordinar las actividades de la obra para garantizar que el Empresario Principal (contratista) y en su caso, las empresas concurrentes (subcontratistas) y los trabajadores autónomos apliquen de manera coherente y responsable los principios de la acción preventiva que se recogen en el artículo 15 de la Ley de Prevención de Riesgos Laborales durante la ejecución de la obra y, en particular, en las tareas o actividades a que se refiere el artículo 10 de este Real Decreto.

c) Aprobar el plan de seguridad y salud elaborado por el Empresario Principal (contratista) y, en su caso, las modificaciones introducidas en el mismo. Conforme a lo dispuesto en el último párrafo del apartado 2 del artículo 7, la dirección facultativa asumirá esta función cuando no fuera necesaria la designación de coordinador.

d) Coordinar las acciones y funciones de control de la aplicación correcta de los métodos de trabajo.

f) Adoptar las medidas necesarias para que sólo las personas autorizadas puedan acceder a la obra. La dirección facultativa asumirá esta función cuando no fuera necesaria la designación de coordinador.

A tenor de lo establecido en el RD 171/2004 por el que se desarrolla el Artículo 24 de la Ley 31/1995 de Prevención de Riesgos Laborales, y según establece el Artículo 3 del RD 171/2004, el Coordinador de actividades empresariales (en la obra Coordinador de Seguridad y Salud según la disposición adicional primera apartado -c- del RD 171/2004) garantizará el cumplimiento de:

a) La aplicación coherente y responsable de los principios de la acción preventiva establecidos en el artículo 15 de la Ley 31/1995, por las empresas concurrentes en el centro de trabajo.

b) La aplicación correcta de los métodos de trabajo por las empresas concurrentes en el centro de trabajo.

c) El control de las interacciones de las diferentes actividades desarrolladas en el centro de trabajo, en particular cuando puedan generarse riesgos calificados como graves o muy graves o cuando se desarrollen en el centro de trabajo actividades incompatibles entre sí por su incidencia en la seguridad y salud de los trabajadores.

d) La adecuación entre los riesgos existentes en el centro de trabajo que puedan afectar a los trabajadores de las empresas concurrentes y las medidas aplicadas para su prevención.

Conforme se indica en el Artículo 8 del RD 171/2004, deberá dar instrucciones a las empresas concurrentes de la obra.

Con relación a las atribuciones específicas recogidas en el RD 1109/2007 (*Disposición final tercera*), deberá:

4. Efectuada una anotación en el libro de incidencias, el coordinador en materia de seguridad y salud durante la ejecución de la obra o, cuando no sea necesaria la designación de coordinador, la dirección facultativa, deberán notificarla al contratista afectado y a los representantes de los trabajadores de éste. En el caso de que la anotación se refiera a cualquier incumplimiento de las advertencias u observaciones previamente anotadas en dicho libro por las personas facultadas para ello, así como en el supuesto a que se refiere el artículo siguiente, deberá remitirse una copia a la Inspección de Trabajo y Seguridad Social en el plazo de veinticuatro horas. En todo caso, deberá especificarse si la anotación efectuada supone una reiteración de una advertencia u observación anterior o sí, por el contrario, se trata de una nueva observación.

B) OBLIGACIONES DEL TÉCNICO DE SEGURIDAD.

El representante de la Empresa Contratista, en materia de Seguridad y Salud, será el Técnico de Seguridad y Salud en ejecución de obra. Las funciones específicas del Técnico de Seguridad y Salud en ejecución de obra, las cuales comprenderán como mínimo:

- Intermediar entre la Empresa Contratista y el Coordinador de Seguridad y Salud en fase de ejecución de la obra o Dirección Facultativa de la misma.
- Cumplir las especificaciones del Plan de Seguridad y Salud, y hacerlas cumplir.
- Programar y Coordinar las medidas de prevención a instalar en obra según la marcha de la misma. Todo ello con el Coordinador de Seguridad y Salud.
- Complimentar y hacer complimentar la documentación, controles y actas del sistema

organizativo implantado en obra.

- Formar parte como miembro y presidente de la Comisión de Seguridad y Salud en obra y participar en las reuniones mensuales de la misma.
- Realizar el control y seguimiento de las medidas de prevención de riesgos laborales afectas a la obra.
- Para poder ejercer de Técnico de Seguridad y Salud se deberá contar con la titulación de Director de ejecución de obras (Arquitecto Técnico), así como contar con la suficiente formación y práctica en materia de Seguridad y Salud, realizando las funciones a pie de obra.

El Técnico de Seguridad y Salud en ejecución de obra remitirá una copia de la Autorización del uso de Protecciones colectivas y de la Autorización del uso de Medios, del reconocimiento médico a:

- el Coordinador de Seguridad y Salud ó Dirección Facultativa,
- la Empresa Subcontratista,
- los Servicios de Prevención de la Empresa Contratista, y
- a la Comisión de Seguridad y Salud en obra.

C) OBLIGACIONES DE LOS REPRESENTANTES DE SEGURIDAD.

Cada empresa Subcontratista nombrará a su Representante de Seguridad y Salud en ejecución de obra con carácter exclusivo para la misma, las funciones específicas del Representante de Seguridad y Salud en ejecución de obra, las cuales comprenderán como mínimo:

- Intermediar entre el Técnico de Seguridad y Salud de la Empresa Contratista y la suya propia en materia de Seguridad y Salud.
- Cumplir y hacer cumplir las especificaciones del Plan de Seguridad que afectaran a los trabajadores de su empresa en su especialidad.
- Atender los requerimientos e instrucciones dados por el Coordinador de Seguridad y Salud o Dirección Facultativa.
- Cumplimentar la documentación, controles y actas requeridas por el Técnico de Seguridad y Salud de la Empresa Contratista.
- Formar parte como miembro de la Comisión de Seguridad y Salud en obra y participar en las reuniones mensuales de la misma.
- Realizar el control y seguimiento de las medidas de prevención de riesgos laborales afectas a su especialidad.
- Fomentar entre sus compañeros la mentalización y cumplimiento de las medidas de protección personales y colectivas.
- Para poder asumir o ejercer el cargo de Representante de Seguridad y Salud en ejecución de obras, deberá ser el encargado o jefe de colla, disponer de suficiente formación y práctica en materia de Seguridad y Salud, y realizar sus funciones con presencia a pie de obra.

D) OBLIGACIONES DE LA COMISIÓN DE SEGURIDAD.

La Comisión de Seguridad y Salud de obra comprenderán como mínimo las siguientes funciones:

- Control y Seguimiento de las especificaciones del Plan de Seguridad y Salud de la obra.
- Participación en la programación de las medidas de Prevención a implantar según la marcha de los trabajos.
- Expresar su opinión sobre posibles mejoras en los sistemas de trabajo y prevención de riesgos previstos en el Plan.
- Recibir y entregar la documentación establecida en el sistema organizativo de Seguridad y Salud de la obra.
- Recibir de los Servicios de Prevención de la Empresa Contratista la información periódica que proceda con respecto a su actuación en la obra.
- Analizar los accidentes ocurridos en obra, así como las situaciones de riesgo reiterado o peligro grave.
- Cumplir y hacer cumplir las medidas de seguridad adoptadas.
- Fomentar la participación y colaboración del personal de obra para la observancia de las medidas de prevención.
- Comunicar cualquier riesgo advertido y no anulado en obra.

- Se reunirán mensualmente, elaborando un Acta de Reunión mensual.

E) OBLIGACIONES QUE DEBERÁ REALIZAR LA EMPRESA PRINCIPAL (CONTRATISTA) Y LAS EMPRESAS CONCURRENTES (SUBCONTRATAS) DE ESTA OBRA EN MATERIA DE SEGURIDAD Y SALUD

1. El Empresario Principal (contratista principal) elaborará un Plan de Seguridad y Salud, en el que incluirá las unidades de obra realizadas. Para ello se tendrá presente por un lado el Estudio de Seguridad proporcionado por el Empresario titular del centro de trabajo (Promotor), y por otro lado la propia evaluación inicial de Riesgos de esta Empresa Principal.

El empresario Principal antes del inicio de la actividad en su centro de trabajo, está obligado a exigir formalmente (Artículo 10 RD 171/2004) a las empresas Concurrentes y trabajadores autónomos, acreditación por escrito de que disponen de la evaluación de los riesgos y de planificación de la actividad preventiva y si dichas empresas han cumplido sus obligaciones de formación e información a los trabajadores.

A estos efectos, las subcontratas y trabajadores autónomos desarrollarán el apartado correspondiente al Plan de Seguridad de sus respectivas unidades de obra, partiendo igualmente por un lado del Estudio de Seguridad proporcionado por el Empresario titular del centro de trabajo (Promotor), y por otro lado de la propia evaluación inicial de Riesgos de cada empresa o actividad.

El Plan de Seguridad y Salud, del empresario principal se modificará en su caso adaptándolo, en virtud de las propuestas y documentación presentadas por cada Empresa Concurrente y trabajador autónomo. De este modo el Plan de Seguridad y Salud recogerá y habrá tenido en cuenta:

- a) La información recibida del empresario Titular por medio del Estudio de Seguridad o Estudio Básico.
- b) La evaluación inicial de riesgos del empresario Principal.
- c) La evaluación inicial de riesgos de los empresarios concurrentes y trabajadores autónomos.
- d) Los procedimientos de trabajo adaptados a las características particularizadas de la obra de cada empresa concurrente y trabajador autónomo extraídos de sus respectivas evaluaciones iniciales de riesgos.

Así pues, el Plan de Seguridad y Salud de esta obra constituirá una verdadera evaluación de riesgos adaptada a la realidad de la obra y servirá como instrumento básico para la ordenación de la actividad preventiva de la obra.

2. Conforme establece el Artículo 11 del RD 1627/97, los contratistas y subcontratistas (es decir Empresa Principal y Empresas Concurrentes según la RD 171/2004) deberán:

- a) Aplicar los principios de la acción preventiva que se recogen en el artículo 15 de la Ley de Prevención de Riesgos Laborales, en particular al desarrollar las tareas o actividades indicadas en el artículo 10 del presente Real Decreto.
- b) Cumplir y hacer cumplir a su personal lo establecido en el plan de seguridad y salud al que se refiere el artículo 7.
- c) Cumplir la normativa en materia de prevención de riesgos laborales, teniendo en cuenta, en su caso, las obligaciones sobre coordinación de actividades empresariales previstas en el artículo 24 de la Ley de Prevención de Riesgos Laborales, así como cumplir las disposiciones mínimas establecidas en el anexo IV del presente Real Decreto, durante la ejecución de la obra.
- d) Informar y proporcionar las instrucciones adecuadas a los trabajadores autónomos sobre todas las medidas que hayan de adoptarse en lo que se refiere a su seguridad y salud en la obra.
- e) Atender las indicaciones y cumplir las instrucciones del coordinador en materia de seguridad y de salud durante la ejecución de la obra o, en su caso, de la dirección facultativa.

3. A tenor de lo dispuesto en el Artículo 4 del RD 171/2004, cuando en un mismo centro de trabajo desarrollen actividades trabajadores de dos o más empresas, éstas deberán cooperar en la aplicación de la normativa de prevención de riesgos laborales:

- a) Deberán informarse recíprocamente sobre los riesgos específicos de las actividades que desarrollen en el centro de trabajo que puedan afectar a los trabajadores de las otras empresas concurrentes en el centro, en particular sobre aquellos que puedan verse agravados o modificados por circunstancias derivadas de la concurrencia de actividades. La información deberá ser suficiente y habrá de proporcionarse antes del inicio de las actividades, cuando se produzca un cambio en las

actividades concurrentes que sea relevante a efectos preventivos y cuando se haya producido una situación de emergencia. La información se realizará por escrito cuando alguna de las empresas genere riesgos calificados como graves o muy graves.

b) Cuando, como consecuencia de los riesgos de las actividades concurrentes, se produzca un accidente de trabajo, el empresario deberá informar de aquél a los demás empresarios presentes en el centro de trabajo.

c) Cuando en un mismo centro de trabajo desarrollen actividades trabajadores de dos o más empresas, los empresarios deberán comunicarse de inmediato toda situación de emergencia susceptible de afectar a la salud o la seguridad de los trabajadores de las empresas presentes en el centro e trabajo.

d) Deberán informarse recíprocamente sobre los riesgos específicos de las actividades que desarrollen en el centro de trabajo que puedan afectar a los trabajadores de las otras empresas concurrentes en el centro, debiendo ser tomada en cuenta por los diferentes empresarios concurrentes en la evaluación de los riesgos y en la planificación de su actividad preventiva, considerando los riesgos que, siendo propios de cada empresa, surjan o se agraven precisamente por las circunstancias de concurrencia en que las actividades se desarrollan.

e) Cada empresario deberá informar a sus trabajadores respectivos de los riesgos derivados de la concurrencia de actividades empresariales en el mismo centro de trabajo.

4. Conforme establece el Artículo 9 del RD 171/2004, los empresarios Concurrentes incluidos el Empresario Principal deberán:

- Tener en cuenta la información recibida del empresario Titular del centro de trabajo (Promotor), es decir tener presente el Estudio de Seguridad y Salud proporcionado por el promotor para determinar la evaluación de los riesgos en la elaboración de sus respectivos Planes de Seguridad y Salud o parte que le corresponda del Plan de Seguridad, así como para la Planificación de su actividad preventiva en las que evidentemente también habrá tenido en cuenta la Evaluación inicial de Riesgos de su propia empresa.
- Tener en cuenta las instrucciones impartidas por el Coordinador de Seguridad y Salud.
- Comunicar a sus trabajadores respectivos la información e instrucciones recibidas del Coordinador de Seguridad y Salud.

5. El Empresario Principal (contratista principal) deberá vigilar el cumplimiento de la normativa de prevención de riesgos laborales por parte de las empresas contratista y subcontratistas.

6. Los contratistas y los subcontratistas (es decir Empresa Principal y Empresas Concurrentes según la RD 171/2004) serán responsables de la ejecución correcta de las medidas preventivas fijadas en el plan de seguridad y salud en lo relativo a las obligaciones que les correspondan a ellos directamente o, en su caso, a los trabajadores autónomos por ellos contratados.

Además, los contratistas y los subcontratistas (es decir Empresa Principal y Empresas Concurrentes según la RD 171/2004) responderán solidariamente de las consecuencias que se deriven del incumplimiento de las medidas previstas en el plan, en los términos del apartado 2 del artículo 42 de la Ley de Prevención de Riesgos Laborales.

7. Las responsabilidades de los coordinadores, de la dirección facultativa y del Empresario titular del centro de trabajo (promotor) no eximirán de sus responsabilidades a los contratistas y a los subcontratistas (es decir a la Empresa Principal y a las Empresas Concurrentes según la RD 171/2004).

8. Conforme se establece en la *LEY 32/2006, de 18 de octubre, reguladora de la subcontratación en el Sector de la Construcción*, todas las empresas de esta obra deberán en sus contratos tener presente el **CAPÍTULO II Normas generales sobre subcontratación en el sector de la construcción** y en especial las establecidas en el Artículo 4. *Requisitos exigibles a los contratistas y subcontratistas*, para todos los contratos que se celebren, en régimen de subcontratación, en la ejecución de los siguientes trabajos realizados en esta obra de construcción:

Excavación; movimiento de tierras; construcción; montaje y desmontaje de elementos prefabricados; acondicionamientos o instalaciones; transformación; rehabilitación; reparación; desmantelamiento; derribo; mantenimiento; conservación y trabajos de pintura y limpieza; saneamiento.

9. Conforme se establece en el RD 1109/2007, deberán:

- Con carácter previo al inicio de su intervención en el proceso de subcontratación como contratistas o subcontratistas estarán inscritas en el "*Registro de empresas contratistas*".
- Proporcionar a su Comitente, al Coordinador de Seguridad y/o en su caso a la Dirección Facultativa su "**Clave individualizada de identificación registra**".
- Contar, en los términos que se establecen en dicho RD 1109/2007, con un número de trabajadores contratados con carácter indefinido no inferior al 30 por ciento de su plantilla.
- No obstante, tal como se establece en el *Art. 4 de la ley 32/2006*, se admiten los siguientes porcentajes mínimos de trabajadores contratados con carácter indefinido: **no será inferior al 30%**.
- De conformidad con lo previsto en el artículo 10 de la Ley 32/2006, de 18 de octubre, y tal como se ha descrito anteriormente, las empresas de la obra deberán velar por que todos los trabajadores que presten servicios tengan la formación necesaria y adecuada a su puesto de trabajo o función en materia de prevención de riesgos laborales, de forma que conozcan los riesgos y las medidas para prevenirlos.
- Cada contratista, con carácter previo a la subcontratación con un subcontratista o trabajador autónomo de parte de la obra que tenga contratada, deberá obtener un *Libro de Subcontratación* habilitado que se ajuste al modelo establecido.

F) OBLIGACIONES DE LOS TRABAJADORES AUTÓNOMOS.

Conforme establece el Artículo 12 del RD 1627/97, los trabajadores autónomos deberán tener presente:

1. Los trabajadores autónomos estarán obligados a:

- a) Aplicar los principios de la acción preventiva que se recogen en el artículo 15 de la Ley de Prevención de Riesgos Laborales, en particular al desarrollar las tareas o actividades indicadas en el artículo 10 del presente Real Decreto.
- b) Cumplir las disposiciones mínimas de seguridad y salud establecidas en el anexo IV del presente Real Decreto, durante la ejecución de la obra.
- c) Cumplir las obligaciones en materia de prevención de riesgos que establece para los trabajadores el artículo 29, apartados 1 y 2, de la Ley de Prevención de Riesgos Laborales.
- d) Ajustar su actuación en la obra conforme a los deberes de coordinación de actividades empresariales establecidos en el artículo 24 de la Ley de Prevención de Riesgos Laborales, participando en particular en cualquier medida de actuación coordinada que se hubiera establecido.
- e) Utilizar equipos de trabajo que se ajusten a lo dispuesto en el Real Decreto 1215/1997, de 18 de julio, por el que se establecen las disposiciones mínimas de seguridad y salud para la utilización por los trabajadores de los equipos de trabajo, y las modificaciones introducidas por el RD 2177/2004 de 12 de noviembre en materia de trabajos temporales en altura.
- f) Elegir y utilizar equipos de protección individual en los términos previstos en el Real Decreto 773/1997, de 30 de mayo, sobre disposiciones mínimas de seguridad y salud relativas a la utilización por los trabajadores de equipos de protección individual.
- g) Atender las indicaciones y cumplir las instrucciones del coordinador en materia de seguridad y de salud durante la ejecución de la obra o, en su caso, de la dirección facultativa.

2. Los trabajadores autónomos deberán cumplir lo establecido en el plan de seguridad y salud.

3. Conforme establece el Artículo 9 del RD 171/2004, los Trabajadores autónomos deberán:

- Tener en cuenta la información recibida del empresario Titular del centro de trabajo (Promotor), es decir tener presente el Estudio de Seguridad y Salud proporcionado por el promotor para determinar la evaluación de los riesgos en la elaboración de su Planificación de su actividad preventiva en la obra en las que evidentemente también habrá tenido en cuenta su Evaluación inicial de Riesgos que como trabajador autónomo deberá tener.
- Tener en cuenta las instrucciones impartidas por el Coordinador de Seguridad y Salud.
- Comunicar a sus trabajadores respectivos (si los tuviere) la información e instrucciones recibidas del Coordinador de Seguridad y Salud.

G) OBLIGACIONES DE LOS RECURSOS PREVENTIVOS.

Conforme se establece en el Capítulo IV, artículo 32 bis (añadido a la Ley 31/1995 por las modificaciones introducidas por la Ley de reforma del marco normativo de la prevención de riesgos laborales) y sus posteriores modificaciones mediante el RD 604/2006, estos deberán vigilar el cumplimiento de las actividades preventivas, debiendo permanecer en el centro de trabajo durante el tiempo que se mantenga la situación que determine su presencia.

De este modo la presencia de los recursos preventivos en esta obra servirá para garantizar el estricto cumplimiento de los métodos de trabajo y, por lo tanto, el control del riesgo.

De las actividades de vigilancia y control realizadas en la obra, el recurso preventivo estará obligado conforme se establece en el RD 604/2006 a tomar las decisiones siguientes:

- Cuando, como resultado de la vigilancia, observe un deficiente cumplimiento de las actividades preventivas, dará las instrucciones necesarias para el correcto e inmediato cumplimiento de las actividades preventivas y pondrá tales circunstancias en conocimiento del contratista para que éste adopte las medidas necesarias para corregir las deficiencias observadas, si éstas no hubieran sido aún subsanadas.
- Cuando, como resultado de la vigilancia, observe ausencia, insuficiencia o falta de adecuación de las medidas preventivas, deberá poner tales circunstancias en conocimiento del contratista, que procederá de manera inmediata a la adopción de las medidas necesarias para corregir las deficiencias y en su caso a la propuesta de modificación del plan de seguridad y salud en los términos previstos en el artículo 7.4 del RD 1627/1997

4.3. Estudio de Seguridad y Estudio Básico de Seguridad y Salud

- Los Artículos 5 y 6 del Real Decreto 1627/1997 regulan el contenido mínimo de los documentos que forman parte de dichos estudios, así como por quién deben de ser elaborados, los cuales reproducimos a continuación:

Artículo 5. Estudio de seguridad y salud.

El estudio de seguridad y salud a que se refiere el apartado 1 del artículo 4 será elaborado por el técnico competente designado por el promotor (Empresario titular del centro de trabajo según RD 171/2004). Cuando deba existir un coordinador en materia de seguridad y salud durante la elaboración del proyecto de obra, le corresponderá a éste elaborar o hacer que se elabore, bajo su responsabilidad, dicho estudio.

1. El estudio contendrá, como mínimo, los siguientes documentos:

a) Memoria descriptiva de los procedimientos, equipos técnicos y medios auxiliares que hayan de utilizarse o cuya utilización pueda preverse; identificación de los riesgos laborales que puedan ser evitados, indicando a tal efecto las medidas técnicas necesarias para ello; relación de los riesgos laborales que no puedan eliminarse conforme a lo señalado anteriormente, especificando las medidas preventivas y protecciones técnicas tendentes a controlar y reducir dichos riesgos y valorando su eficacia, en especial cuando se propongan medidas alternativas.

Asimismo, se incluirá la descripción de los servicios sanitarios y comunes de que deberá estar dotado el centro de trabajo de la obra, en función del número de trabajadores que vayan a utilizarlos.

En la elaboración de la memoria habrán de tenerse en cuenta las condiciones del entorno en que se realice la obra, así como la tipología y características de los materiales y elementos que hayan de utilizarse, determinación del proceso constructivo y orden de ejecución de los trabajos.

b) Pliego de condiciones particulares en el que se tendrán en cuenta las normas legales y reglamentarias aplicables a las especificaciones técnicas propias de la obra de que se trate, así como las prescripciones que se habrán de cumplir en relación con las características la utilización y la conservación de las máquinas, útiles herramientas, sistemas y equipos preventivos.

c) Planos en los que se desarrollarán los gráficos y esquemas necesarios para la mejor definición y comprensión de las medidas preventivas definidas en la memoria, con expresión de las especificaciones técnicas necesarias.

d) Mediciones de todas aquellas unidades o elementos de seguridad y salud en el trabajo que hayan sido definidos o proyectados.

e) Presupuesto que cuantifique el conjunto de gastos previstos para la aplicación y ejecución del estudio de seguridad y salud.

2. Dicho estudio deberá formar parte del proyecto de ejecución de obra o, en su caso, del proyecto de obra, ser coherente con el contenido del mismo y recoger las medidas preventivas adecuadas a los riesgos que conlleve la realización de la obra.

3. El presupuesto para la aplicación y ejecución del estudio de seguridad y salud deberá cuantificar el conjunto de gastos previstos, tanto por lo que se refiere a la suma total como a la valoración unitaria de elementos, con referencia al cuadro de precios sobre el que se calcula. Sólo podrán figurar partidas alzadas en los casos de elementos u operaciones de difícil previsión.

Las mediciones, calidades y valoración recogidas en el presupuesto del estudio de seguridad y salud podrán ser modificadas o sustituidas por alternativas propuestas por el contratista (empresario principal) según el RD 171/2004 en el plan de seguridad y salud a que se refiere el artículo 7, previa justificación técnica debidamente motivada, siempre que ello no suponga disminución del importe total, ni de los niveles de protección contenidos en el estudio. A estos efectos el presupuesto del estudio de seguridad y salud deberá ir incorporado al presupuesto general de la obra como un capítulo más del mismo.

No se incluirán en el presupuesto del estudio de seguridad y salud los costes exigidos por la correcta ejecución profesional de los trabajos, conforme a las normas reglamentarias en vigor y los criterios técnicos generalmente admitidos, emanados de organismos especializados.

4. El estudio de seguridad y salud a que se refieren los apartados anteriores deberá tener en cuenta en su caso, cualquier tipo de actividad que se lleve a cabo en la obra, debiendo estar localizadas e identificadas las zonas en las que se presten trabajos incluidos en uno o varios de los apartados del anexo II, así como sus correspondientes medidas específicas.

5. En todo caso, en el estudio de seguridad y salud se contemplarán también las previsiones y las informaciones útiles para efectuar en su día en las debidas condiciones de seguridad y salud, los previsibles trabajos posteriores.

Artículo 6. Estudio básico de seguridad y salud.

1. El estudio básico de Seguridad y Salud a que se refiere el apartado 2 del artículo 4 será elaborado por el técnico competente designado por el promotor (Empresario titular del centro de trabajo según RD 171/2004). Cuando deba existir un coordinador en materia de Seguridad y Salud durante la elaboración del proyecto de obra, le corresponderá a éste elaborar o hacer que se elabore, bajo su responsabilidad, dicho estudio.

2. El estudio básico deberá precisar las normas de seguridad y salud aplicables a la obra. A tal efecto, deberá contemplar la identificación de los riesgos laborales que puedan ser evitados, indicando las medidas técnicas necesarias para ello; relación de los riesgos laborales que no puedan eliminarse conforme a lo señalado anteriormente, especificando las medidas preventivas y protecciones técnicas tendentes a controlar y reducir dichos riesgos y valorando su eficacia, en especial cuando se propongan medidas alternativas. En su caso, tendrá en cuenta cualquier otro tipo de actividad que se lleve a cabo en la misma, y contendrá medidas específicas relativas a los trabajos incluidos en uno o varios de los apartados del anexo II.

3. En el estudio básico se contemplarán también las previsiones y las informaciones útiles para efectuar en su día, en las debidas condiciones de seguridad y salud, los previsibles trabajos posteriores.

Todos los documentos exigibles y su contenido han sido desarrollados para la obra objeto de este Estudio de Seguridad y forman parte del mismo.

4.4. Requisitos respecto a la cualificación profesional, formación e información preventiva consulta y participación del personal de

obra

- La Empresa Principal (contratista) queda obligada a transmitir las informaciones necesarias a todo el personal que intervenga en la obra, con el objetivo de que todos los trabajadores de la misma tengan un conocimiento de los riesgos propios de su actividad laboral, así como de las conductas a adoptar en determinadas maniobras, y del uso correcto de las protecciones colectivas y de los equipos de protección individual necesarios.
- Independientemente de la información de tipo convencional que reciban los trabajadores, la Empresa les transmitirá la información específica necesaria, que tendrán los siguientes objetivos:
- Conocer los contenidos preventivos establecidos en este documento en materia de Seguridad y Salud.
- Comprender y aceptar su aplicación.
- Crear entre los trabajadores, un auténtico ambiente de prevención de riesgos laborales.
- Esta empresa Principal (contratista) permitirá la participación a los trabajadores, en el marco de todas las cuestiones que afecten a la seguridad y a la salud en el trabajo, recogiendo sugerencias y propuestas de mejoras de los niveles de protección de la seguridad y la salud a lo largo de la ejecución de la obra.

1º) ESTABLECIMIENTO DE UN PLAN DE FORMACIÓN:

Se establecerá mediante las Fichas del Procedimiento constructivo de todas las unidades de la obra. A cada operario deberá entregarse la Ficha de Procedimiento constructivo de las faenas y tareas que desempeña, para que tenga conocimiento y sepa como realizar la práctica habitual de sus funciones dentro de las medidas de seguridad establecidas en la Planificación de la actividad preventiva de la obra.

La Ficha de procedimiento incluye:

- El proceso práctico constructivo de realización de la unidad de obra en cuestión.
- Las medidas preventivas a adoptar para realizar la misma con las debidas garantías de seguridad.
- Los medios auxiliares necesarios para la realización de dicha unidad de obra.
- Las Protecciones colectivas necesarias.
- Los EPIS necesarios.
- Incluye también las fichas de la Maquinaria empleada, Talleres, Operadores, etc. que garantizan la información necesaria sobre todo el proceso.
- Al incluir todas las Fichas de Procedimiento necesarias en el proceso constructivo de la obra, estamos estableciendo en definitiva el Plan de Formación., y se establece como ha de llevarse a cabo las operaciones de trabajo y se justifican todas las medidas de seguridad adoptadas.

2º) FORMACIÓN DE LOS RECURSOS HUMANOS:

De conformidad con lo previsto en el artículo 10 de la Ley 32/2006, de 18 de octubre, las empresas de la obra deberán velar por que todos los trabajadores que presten servicios tengan la formación necesaria y adecuada a su puesto de trabajo o función en materia de prevención de riesgos laborales, de forma que conozcan los riesgos y las medidas para prevenirlos.

Conforme se especifica en el **VI Convenio colectivo del sector de la construcción**, el requisito de formación de los recursos humanos a que se refiere el **Artículo 4.2 a) de la Ley 32/2006, de 18 de octubre** y en el **RD 1109/2007**, se justificará en esta obra por todas las empresas participantes mediante el cumplimiento de alguna de los requisitos exigidos para ello por:

Artículo 140. *Nivel básico de prevención en la construcción.*

Artículo 141. *Formación recogida en el Reglamento de los Servicios de Prevención; título de Técnico Superior en Prevención de Riesgos Profesionales; y formación indicada en la «Guía técnica» del Real Decreto 1627/1997, por el que se establecen «disposiciones mínimas de seguridad y salud en las obras de construcción».*

Artículo 142. *Formación recogida en los títulos de formación profesional y en los certificados de profesionalidad.*

Artículo 143. *Formación recogida en el Reglamento General de Normas Básicas de*

*Seguridad Minera.**Artículo 144. Formación recogida en el Convenio Estatal del Sector del Metal.**Artículo 145. Formación recogida en el Convenio Colectivo Estatal de la Madera.**Artículo 146. Formación impartida en títulos universitarios.*

Acreditación de la formación en materia de prevención de riesgos laborales de los recursos humanos de las empresas:

Teniendo en cuenta el tamaño del sector y la obligación establecida en la Ley 32/2006, de 18 de Octubre, Reguladora de la subcontratación en el sector de la construcción (artículo 10.3), las partes consideran la TPC (*Tarjeta Profesional de la Construcción*) como una forma de acreditación de la formación en prevención de riesgos laborales por el trabajador y que queda a su disposición.

La formación en caso necesaria para los trabajadores, se podrá recibir en cualquier entidad homologada conforme la *Sección cuarta. Homologación de entidades formativas del VI Convenio colectivo del sector de la construcción.*

Además de dicha formación exigida, a cada operario se entregará para su conocimiento y dentro de las medidas de seguridad establecidas en la Planificación de la actividad preventiva, los manuales siguientes:

- Manual de primeros auxilios.
- Manual de prevención y extinción de incendios.
- Simulacros.

Estos Manuales permitirán a los operarios tener conocimiento sobre las actuaciones y buenas prácticas en el caso de primeros auxilios o en caso de emergencia.

El simulacro de emergencia incluido en la información, permitirá el entrenamiento del operario para estar preparado a hacer frente a situaciones de emergencia.

La entrega de esta documentación a los trabajadores se justificará en un Acta.

También se informará a las empresas concurrentes (subcontratistas) y trabajadores autónomos sobre las Medidas de Emergencia, las Actuaciones en caso de Riesgo grave e Inminente.

También se les hará entrega de los Manuales de Primeros Auxilios y del Manual de Emergencia que tendrá vigor durante el desarrollo de la obra.

Cualquier trabajador que se incorpore a obra como mínimo habrá recibido las instrucciones básicas impartidas por los Servicios de Prevención de la Empresa Principal (Contratista) o el Técnico de Seguridad y Salud a pie de obra. Los trabajadores dejarán constancia con su firma en el Acta correspondiente.

3º) INFORMACIÓN A LOS TRABAJADORES:

Se reunirá al personal de Obra y se le informará y entregará documentación sobre el proceso constructivo, los Riesgos que entraña, los equipos de protección Individual y Colectivo a utilizar por cada uno.

La empresa Principal (contratista) transmitirá las informaciones necesarias a todo el personal que intervenga en la obra, con el objetivo de que todos los trabajadores de la misma, tengan un conocimiento de los riesgos propios de su actividad laboral, así como de las conductas a adoptar en determinadas maniobras, y del uso correcto de las protecciones colectivas y de los equipos de protección individual necesarios.

Cuando los trabajadores se incorporen en la obra se les hará entrega de estas normas, debiendo firmarlas para dejar constancia en el Acta correspondiente de esta entrega.

Todo ello realizado con el fin de informar y concienciar a los trabajadores de los riesgos intrínsecos de su actividad y hacerlos partícipes de la seguridad integral de la obra.

También informará sobre las Medidas de Emergencia, las Actuaciones en caso de Riesgo grave e Inminente.

Hará entrega de los Manuales de Primeros Auxilios y del Manual de Emergencia.

Independientemente de la información de tipo convencional que reciban los trabajadores, la Empresa les transmitirá la información específica necesaria, que tendrán los siguientes objetivos:

- a) Conocer los contenidos preventivos establecidos en este documento en materia de Seguridad y Salud.

- b) Comprender y aceptar su aplicación.
- c) Crear entre los trabajadores, un auténtico ambiente de prevención de riesgos laborales.

Independientemente de la información de tipo convencional que reciban los trabajadores de las empresas concurrentes (subcontratistas) y autónomos, la Empresa Principal (contratista) les transmitirá la información específica necesaria, que tendrán los siguientes objetivos:

- a) Conocer los contenidos preventivos establecidos en este documento en materia de Seguridad y Salud.
- b) Comprender y aceptar su aplicación
- c) Crear entre los trabajadores, un auténtico ambiente de prevención de riesgos laborales.

4º) ESTABLECIMIENTO DE UN SISTEMA DE CONSULTA Y PARTICIPACIÓN DE LOS TRABAJADORES:

Aquí se determina como y de qué modo funcional y operativo, la empresa Principal (contratista) permite y regula la participación a los trabajadores, en el marco de todas las cuestiones que afecten a la Seguridad y a la Salud en el trabajo en esta obra, para ello le dará unas - *Fichas de sugerencia de mejora* -, de tal manera que en ellas el trabajador pueda hacer sugerencias y propuestas de mejoras de los niveles de protección de la Seguridad y la Salud a lo largo de la ejecución de la obra.

4.5. Vigilancia de la Salud

4.5.1. Accidente laboral

Actuaciones

- El accidente laboral debe ser identificado como un fracaso de la prevención de riesgos. Estos fracasos puede ser debidos a multitud de causas, entre las que destacan las de difícil o nulo control, por estar influidas de manera importante por el factor humano.
- En caso de accidente laboral se actuará de la siguiente manera:
 - a) El accidentado es lo más importante y por tanto se le atenderá inmediatamente para evitar la progresión o empeoramiento de las lesiones.
 - b) En las caídas a diferente nivel se inmovilizará al accidentado.
 - c) En los accidentes eléctricos, se extremará la atención primaria en la obra, aplicando las técnicas especiales de reanimación hasta la llegada de la ambulancia.
 - d) En caso de gravedad manifiesta, se evacuará al herido en camilla y ambulancia. Se evitará, siempre que la gravedad del accidentado lo permita y según el buen criterio de las personas que le atienden, el traslado con transportes particulares por la incomodidad y riesgo que implica.
 - e) Se publicará la infraestructura sanitaria de la obra, para garantizar la atención correcta a los accidentados y su más cómoda y segura evacuación en caso de accidente. Para ello se instalarán una serie de rótulos con caracteres visibles a 2 m., de distancia, en el que se informe a los trabajadores sobre el centro asistencial más próximo, su dirección, teléfonos de contacto, itinerario, etc.

NOTIFICACIÓN DE ACCIDENTES :

Al margen de la exigencia Administrativa si la hubiera, se levantará un Acta del Accidente. El objetivo fundamental de la formalización de este documento es dejar constancia documental de los posibles accidentes que puedan ocurrir en la obra.

Deberá ser cumplimentado con la mayor brevedad posible para que forme parte de las diligencias a cumplimentar en caso de accidente con consecuencia de daños personales. En este caso se transcribirán al Libro de Incidencias los hechos acaecidos.

INVESTIGACIÓN DE ACCIDENTES:

Al margen de la exigencia Administrativa si la hubiera, se realizará una Investigación de Accidentes. El objetivo fundamental de la formalización de este documento es dejar constancia documental de la investigación de los posibles accidentes que puedan ocurrir en la obra. Deberá ser cumplimentado con la mayor brevedad posible.

Comunicaciones

Comunicaciones en caso de accidente laboral:

A) Accidente leve.

- Al Coordinador de Seguridad y Salud.
- A la Dirección de Obra, para investigar las causas y adoptar las medidas correctoras adecuadas.
- A la Autoridad Laboral según la legislación vigente.

B) Accidente grave.

- Al Coordinador de seguridad y salud.
- A la Dirección de Obra, para investigar las causas y adoptar las medidas correctoras adecuadas.
- A la Autoridad Laboral según la legislación vigente.

C) Accidente mortal.

- Al Juzgado de Guardia.
- Al Coordinador de Seguridad y Salud.
- A la Dirección de Obra, para investigar las causas y adoptar las medidas correctoras adecuadas.
- A la Autoridad Laboral según la legislación vigente.

Actuaciones administrativas

Normativa reguladora:

- Orden de 16 de diciembre de 1987, por la que se establecen nuevos modelos para la notificación de accidentes de trabajo.
- Orden TAS/2926/2002, de 19 de noviembre, por la que se establecen nuevos modelos para la notificación de los accidentes de trabajo y se posibilita su transmisión por procedimiento electrónico (Corrección de errores B.O.E. 294; 09.12.02 y B.O.E. 33; 07.02.03)
- Resolución de 26 de noviembre de 2002, de la Subsecretaría, por la que se regula la utilización del Sistema de Declaración Electrónica de Accidentes de Trabajo (Delt@) que posibilita la transmisión por procedimiento electrónico de los nuevos modelos para la notificación de accidentes de trabajo, aprobados por la Orden TAS/2926/2002, de 19 de noviembre.

Actuaciones administrativas en caso de accidente laboral:

El Jefe de Obra, en caso de accidente laboral, realizará las siguientes actuaciones administrativas:

A) Accidente sin baja laboral.

Se redactará la hoja oficial de accidentes de trabajo sin baja médica, que se presentará a la entidad gestora o colaboradora dentro del Plazo de los 5 primeros días del mes siguiente.

B) Accidente con baja laboral.

Se redactará un parte oficial de accidente de trabajo, que se presentará a la entidad gestora o

colaboradora dentro del Plazo de 5 días hábiles, contados a partir de la fecha del accidente.

C) Accidente grave, muy grave o mortal.

Se comunicará a la Autoridad Laboral, por teléfono o fax, dentro del Plazo de 24 horas contadas a partir de la fecha del accidente.

4.5.2. Plan de Vigilancia

- Conforme establece el Artículo 22 (Vigilancia médica) de la Ley 31/1995, esta empresa garantizará a los trabajadores (siempre que presten su consentimiento) a su servicio la vigilancia periódica de su estado de salud en función de los riesgos derivados de su trabajo, en los términos y condiciones establecidos en dicho Artículo.
- Así mismo y conforme se establece en el Artículo 16 de la Ley 31/1995, cuando se haya producido un daño para la salud de los trabajadores con ocasión de la vigilancia de la salud prevista en el artículo 22, aparezcan indicios de que las medidas de prevención resultan insuficientes, se llevará a cabo una investigación al respecto, a fin de detectar las causas de estos hechos.

PLAN DE VIGILANCIA DE LA SALUD:

Todos los trabajadores de nueva contratación aportarán el documento que certifique su reconocimiento médico antes de su incorporación a obra y los que dispongan de contratos en vigor justificarán el haberlos realizado.

Las empresas aportarán los certificados de haber realizado los reconocimientos médicos a sus trabajadores y éstos dejarán constancia con su firma en el acta correspondiente.

4.6. Aprobación de certificaciones

- El Coordinador en materia de seguridad y salud o la Dirección Facultativa en su caso, serán los encargados de revisar y aprobar las certificaciones correspondientes al Plan de Seguridad y Salud (basado en el Estudio) y serán presentadas a la Propiedad para su abono.
- Una vez al mes la Constructora extenderá la valoración de las partidas que, en materia de Seguridad y Salud se hubiesen realizado en la obra. La valoración se hará conforme al Plan de Seguridad y Salud (basado en el Estudio de Seguridad y Salud) y de acuerdo con los precios contratados por la Propiedad. Esta valoración será visada y aprobada por la Dirección Facultativa y sin este requisito no podrá ser abonada por la propiedad.
- El abono de las certificaciones expuestas en el párrafo anterior se hará conforme se estipule en el contrato de obra.
- Se tendrá en cuenta a la hora de redactar el presupuesto del apartado de seguridad, sólo las partidas que intervienen como medidas de seguridad y salud, haciendo omisión de medios auxiliares, sin los cuales la obra no se podría realizar.
- En caso de plantearse una revisión de precios, el empresario principal (Contratista) comunicará esta proposición a la Propiedad por escrito, habiendo obtenido la aprobación previa del Coordinador en materia de seguridad y salud durante la ejecución de la obra.

4.7. Precios contradictorios

- En el supuesto de aparición de riesgos no evaluados previamente en el documento de la Memoria de Seguridad y Salud que precisaran medidas de prevención con precios contradictorios, para su puesta en la obra, deberán previamente ser autorizados por parte del Coordinador en materia de seguridad y salud durante la ejecución de la obra o por la Dirección Facultativa en su caso.

4.8. Libro de incidencias

El Artículo 13 del Real Decreto 1627/97 y la Disposición final tercera del RD 1109/2007 *Modificaciones del Real Decreto 1627/1997*, regulan las funciones de este documento.

Dicho libro será habilitado y facilitado al efecto por el Colegio Profesional al que pertenezca el técnico que aprueba el Plan de Seguridad y Salud.

Conforme el RD 1109/2007 (*Disposición final tercera*), el Coordinador de Seguridad deberá:

- *Efectuada una anotación en el libro de incidencias, el coordinador en materia de seguridad y salud durante la ejecución de la obra o, cuando no sea necesaria la designación de coordinador, la dirección facultativa, deberán notificarla al contratista afectado y a los representantes de los trabajadores de éste. En el caso de que la anotación se refiera a cualquier incumplimiento de las advertencias u observaciones previamente anotadas en dicho libro por las personas facultadas para ello, así como en el supuesto a que se refiere el artículo siguiente, deberá remitirse una copia a la Inspección de Trabajo y Seguridad Social en el plazo de veinticuatro horas. En todo caso, deberá especificarse si la anotación efectuada supone una reiteración de una advertencia u observación anterior o si, por el contrario, se trata de una nueva observación.*

Las anotaciones podrán ser efectuadas por la Dirección Facultativa de la obra, el Coordinador en materia de seguridad y salud durante la ejecución de la obra, el Empresario principal (contratistas) y empresas concurrentes (subcontratistas), los trabajadores autónomos, así como las personas u órganos con responsabilidades en materia de prevención en las empresas intervinientes en la obra, los representantes de los trabajadores y los técnicos de los órganos especializados en materia de seguridad y salud en el trabajo de las Administraciones Públicas competentes.

Las anotaciones estarán, únicamente relacionadas con el control y seguimiento y especialmente con la inobservancia de las medidas, instrucciones y recomendaciones preventivas recogidas en los Planes de Seguridad y Salud respectivos.

4.9. Libro de órdenes

Las órdenes de Seguridad y Salud, se recibirán de la Dirección de Obra, a través de la utilización del Libro de Órdenes y Asistencias de la obra. Las anotaciones aquí expuestas, tienen categoría de órdenes o comentarios necesarios para la ejecución de la obra.

4.10. Paralización de trabajos

Sin perjuicio de lo previsto en los apartados 2 y 3 del artículo 21 y en el artículo 44 de la Ley de Prevención de Riesgos Laborales, cuando el Coordinador en materia de Seguridad y Salud durante la ejecución de la obra o cualquier otra persona integrada en la Dirección Facultativa observase incumplimiento de las medidas de Seguridad y Salud, advertirá a la Empresa Principal (Contratista) de ello, dejando constancia de tal incumplimiento en el libro de incidencias, cuando éste exista de acuerdo con lo dispuesto en el artículo 13, apartado 1º del Real Decreto 1627/1997, y quedando facultado para, en circunstancias de riesgo grave e inminente para la Seguridad y Salud de los trabajadores, disponer la paralización de los tajos o, en su caso, de la totalidad de la obra.

En el supuesto previsto anteriormente, la persona que hubiera ordenado la paralización deberá dar cuenta a los efectos oportunos a la Inspección de Trabajo y Seguridad Social correspondiente, a las empresas Concurrentes (contratistas y subcontratistas) afectadas por la paralización, así como a los representantes de los trabajadores de éstos.

5. Condiciones técnicas

5.1. Requisitos de los servicios de higiene y bienestar, locales de descanso y alojamiento, comedores y locales para la prestación de los primeros auxilios

La Empresa pondrá conforme se especifica en la Memoria, una caseta a pie de obra que dispondrá de lo siguiente:

A) Vestuarios dotados con percheros, sillas y calefacción: La superficie de los vestuarios ha sido estimada alrededor de 2 m² por trabajador que deba utilizarlos simultáneamente.

- Para cubrir las necesidades se instalarán tantos módulos como sean necesarios.
- La altura libre a techo será de 2,30 metros.
- Se habilitará un tablón conteniendo el calendario laboral y las notas informativas de régimen interior que la Dirección Técnica de la obra proporcione.
- La obra dispondrá de cuartos de vestuarios y de aseo para uso del personal, debidamente separados para los trabajadores de uno u otro sexo.
- Los cuartos vestuarios o los locales de aseo dispondrán de un lavabo de agua corriente, provisto de jabón, por cada diez empleados o fracción de esta cifra y de un espejo de dimensiones adecuadas por cada veinticinco trabajadores o fracción de esta cifra que finalicen su jornada de trabajo simultáneamente.

B) Servicios higiénicos dotados de lavamanos, ducha, inodoro, espejos y calefacción.

- Dispondrá de agua caliente en duchas y lavabos.
- Los suelos, techos y paredes serán lisos e impermeables, permitiendo la limpieza necesaria; asimismo dispondrán de ventilación independiente y directa.
- La altura libre de suelo a techo no deberá ser inferior a 2,30 metros, teniendo cada uno de los retretes una superficie de 1 x 1,20 metros.
- La obra dispondrá de abastecimiento suficiente de agua potable en proporción al número de trabajadores, fácilmente accesible a todos ellos y distribuidos en lugares próximos a los puestos de trabajo.
- En los retretes que hayan de ser utilizados por mujeres se instalarán recipientes especiales y cerrados.
- Existirá al menos un inodoro por cada 25 hombres y otro por cada 15 mujeres o fracciones de estas cifras que trabajen la misma jornada.

C) Comedor que dispondrá de mesa, sillas, calentador de comidas y recipientes para basuras, aunque debido a la proximidad de restaurantes en los alrededores, se aconsejará al trabajador por motivos de comodidad y relajación, que el personal de la obra coma en el Restaurante: La superficie del comedor ha sido estimada alrededor de 1,20 m² por cada trabajador que deba utilizarlo simultáneamente.

- Los suelos, paredes y techos serán lisos e impermeables, permitiendo la limpieza necesaria.
- Dispondrán de iluminación natural y artificial adecuada.
- Tendrán ventilación suficiente, independiente y directa.

D) Botiquín, cuyo contenido mínimo será el contemplado en el anexo VI.A).3 del Real Decreto 486/1997:

- desinfectantes y antisépticos autorizados (*agua oxigenada, alcohol de 96º, tintura de yodo, mercurocromo, amoniaco, antiespasmódicos, paracetamol, ácido acetil salicílico, etc...*)
- gasas estériles
- algodón hidrófilo
- venda
- esparadrapo

- apósitos adhesivos
- tijeras
- pinzas
- guantes desechables

Además del contemplado en dicho Real Decreto 486/1997, dispondrá de: jeringuillas desechables y termómetro clínico

Los botiquines deberán estar a cargo de la Seguridad Social a través de la Mutua de Accidentes y Enfermedades Profesionales, conforme se establece en la ORDEN TAS/2947/2007, de 8 de octubre, por la que se establece el suministro a las empresas de botiquines con material de primeros auxilios en caso de accidente de trabajo, como parte de la acción protectora del sistema de la Seguridad Social (y la Resolución de 27 de agosto de 2008 por la que se dicta de conformidad con el art.1, dictando instrucciones para su aplicación).

- Se dispondrá de un cartel claramente visible en el que se indiquen todos los teléfonos de urgencia de los centros hospitalarios más próximos; médicos, ambulancias, bomberos, policía, etc.
- En la obra se dispondrá de al menos un botiquín con los medios para efectuar las curas de urgencia en caso de accidente.
- Los botiquines estarán a cargo de personas capacitadas designadas por la empresa.
- Se revisará mensualmente su contenido y se repondrá inmediatamente lo usado.

CONDICIONES GENERALES APLICABLES A LOS SERVICIOS DE HIGIENE Y BIENESTAR

- Todas las dotaciones estarán en número suficiente, de acuerdo con las especificadas en las mediciones del Presupuesto de Seguridad adjunto a este Pliego y que excepto el Comedor, que podrá ser compartido por hombres y mujeres, los demás servicios deberán estar separados.
- La empresa se comprometerá a que estas instalaciones estén en funcionamiento antes de empezar la obra.
- Para la limpieza y conservación de las instalaciones se dispondrá de un trabajador con la dedicación necesaria.
- Se dispondrá la colocación en la obra de contenedores para recogida de las basuras y desperdicios que periódicamente se llevarán a un basurero controlado.
- La conexión de estas Casetas de Obra al servicio eléctrico se realizará al iniciar la obra, pero antes que se realice la oportuna conexión del servicio eléctrico de la misma, se conseguirá mediante la puesta en funcionamiento de un grupo electrógeno generador trifásico, accionado por un motor de gasoil.
- La conexión del servicio de agua potable, se realizará a la cañería del suministro actual.

5.2. Requisitos de los equipos de protección individual y sus accesorios en cuanto a su diseño, fabricación, utilización y mantenimiento

5.2.1. Condiciones técnicas de los epis

- El Real Decreto 773/1997, de 30 de mayo, establece en el marco de la Ley 31/1995 de 8 de noviembre de Prevención de Riesgos laborales, en sus Artículos 5, 6 y 7, las disposiciones mínimas de Seguridad y Salud para la elección, utilización por los trabajadores en el trabajo y mantenimiento de los equipos de protección individual (EPI's).
- Los EPI's deberán utilizarse cuando existen riesgos para la seguridad o salud de los trabajadores que no hayan podido evitarse o limitarse suficientemente por medios técnicos de protección colectiva o mediante medidas, métodos o procedimientos de organización del trabajo.
- El Anexo III del Real Decreto 773/1997 relaciona una -Lista indicativa y no exhaustiva de actividades y sectores de actividades que pueden requerir la utilización de equipos de protección individual-.

- El Anexo I del Real Decreto 773/1997 detalla una -Lista indicativa y no exhaustiva de equipos de protección individual-.
- En el Anexo IV del Real Decreto 773/1997 se relaciona las -Indicaciones no exhaustivas para la evaluación de equipos de protección individual-.
- El Real Decreto 1407/1992, de 20 de noviembre, establece las condiciones mínimas que deben cumplir los equipos de protección individual (EPI's), el procedimiento mediante el cual el Organismo de Control comprueba y certifica que el modelo tipo de EPI cumple las exigencias esenciales de seguridad requeridas en este Real Decreto, y el control por el fabricante de los EPI's fabricados, todo ello en los Capítulos II, V y VI de este Real Decreto.
- El Real Decreto 159/1995, de 3 de febrero, del Ministerio de Presidencia. Seguridad e Higiene en el Trabajo - Comunidad Europea, modifica algunos artículos del Real Decreto 1407/1992.
- Respecto a los medios de protección individual que se utilizarán para la prevención de los riesgos detectados, se deberán de cumplir las siguientes condiciones:

A) Los Equipos deben poseer la marca CE -según R.D. 1407/1992, de 20 de noviembre- y deberán cumplir con lo expresado en el RD. 773/1997, de 30 de mayo, *Utilización de equipos de protección individual*-.

B) Solo los equipos de protección individual que cumplan las indicaciones del apartado anterior, tienen autorizado su uso durante el periodo de vigencia.

C) De entre los equipos autorizados, se utilizarán los más cómodos y operativos, con la finalidad de evitar las negativas a su uso por parte de los trabajadores.

D) Se investigarán los abandonos de los equipos de protección, con la finalidad de razonar con los usuarios y hacer que se den cuenta de la importancia que realmente tienen para ellos.

E) Cualquier equipo de protección individual en uso que esté deteriorado o roto, será sustituido inmediatamente, quedando constancia en la oficina de obra del motivo del cambio así como el Nombre de la Empresa y de la persona que recibe el nuevo equipo, con el fin de dar la máxima seriedad posible a la utilización de estas protecciones.

F) Un vez los equipos hayan llegado a su fecha de caducidad se dejarán en un acopio ordenado, que será revisado por la Dirección de obra para que autorice su eliminación de la obra.

G) Las normas de utilización de los equipos de protección individual, se ajustarán a lo previsto en los folletos explicativos y de utilización de cada uno de sus fabricantes, que se certificará haber hecho llegar a cada uno de los trabajadores que deban utilizarlos.

ENTREGA DE EPIS:

Se hará entrega de los EPIS a los trabajadores. Se normalizará y sistematizará el control de los Equipos de Protección Individual para acreditar documentalmente la entrega de los mismos.

El objetivo fundamental de este protocolo es dejar constancia documental de la entrega de acuse de recibo del equipamiento individual de protección (E.P.I.) que cada Empresa Concurrente (Subcontratista) está obligada a facilitar al personal a su cargo.

5.2.2. Protección de la cabeza

1) Casco de seguridad:

Conjunto destinado a proteger la parte superior de la cabeza del usuario contra choques y golpes.

2) Criterios de selección:

El equipo debe poseer la marca CE (según R.D. 1407/1992 de 20 de Noviembre). La Norma UNE-EN 397, establece los requisitos mínimos (ensayos y especificaciones) que deben cumplir estos equipos, de acuerdo con el R.D. 1407/1992.

Conforme al REGLAMENTO (UE) 2016/425 del Parlamento Europeo y del Consejo, de 9 de marzo de 2016, relativo a los equipos de protección individual y por el que se deroga la Directiva 89/686/CEE del Consejo.

3) Exigencias específicas para prevenir los riesgos:

Estarán comprendidas las que se indican en el R.D. 1407/1992, en su Anexo II apartado 3.1.1 :

- a)** Golpes resultantes de caídas o proyecciones de objetos e impactos de una parte del cuerpo contra un obstáculo.

b) Deberán poder amortiguar los efectos de un golpe, en particular, cualquier lesión producida por aplastamiento o penetración de la parte protegida, por lo menos hasta un nivel de energía de choque por encima del cual las dimensiones o la masa excesiva del dispositivo amortiguador impedirían un uso efectivo del EPI durante el tiempo que se calcule haya de llevarlos.

4) Accesorios:

Son los elementos que sin formar parte integrante del casco pueden adaptarse al mismo para completar específicamente su acción protectora o facilitar un trabajo concreto como portalámparas, pantalla para soldadores, etc. En ningún caso restarán eficacia al casco. Entre ellos se considera conveniente el barbuquejo que es una cinta de sujeción ajustable que pasa por debajo de la barbilla y se fija en dos o más puntos simétricos de la banda de contorno o del casquete.

5) Materiales:

Los cascos se fabricarán con materiales incombustibles o de combustión lenta y resistente a las grasas, sales y elementos atmosféricos.

Las partes que se hallen en contacto con la cabeza no afectarán a la piel y se confeccionarán con material no rígido, hidrófugo y de fácil limpieza y desinfección.

La masa del casco completo, determinada en condiciones normales y excluidos los accesorios no sobrepasará en ningún caso los 450 gramos.

6) Fabricación:

El casquete tendrá superficie lisa, con o sin nervaduras, sus bordes serán redondeados y carecerá de aristas y resaltes peligrosos, tanto exterior como interiormente.

No presentará rugosidades, hendiduras, burbujas ni otros defectos que disminuyan las características resistentes y protectoras del mismo.

Casquete y arnés formarán un conjunto estable, de ajuste preciso y dispuesto de tal forma que permita la sustitución del atalaje sin deterioro de ningún elemento.

Ni las zonas de unión ni el atalaje en sí causarán daño o ejercerán presiones incómodas.

7) Ventajas de llevar el casco:

Además del hecho de suprimir o por lo menos reducir, el número de heridas en la cabeza, permite en la obra diferenciar los oficios, mediante un color diferente.

Asimismo mediante equipos suplementarios, es posible dotar al obrero de alumbrado autónomo, auriculares radiofónicos, o protectores contra el ruido.

El problema del ajuste en la nuca o del barbuquejo es en general asunto de cada individuo, aunque ajustar el barbuquejo impedirá que la posible caída del casco pueda entrañar una herida a los obreros que estén trabajando a un nivel inferior.

8) Elección del casco:

Se hará en función de los riesgos a que esté sometido el personal, debiendo tenerse en cuenta: a) resistencia al choque; b) resistencia a distintos factores agresivos; ácidos, electricidad (en cuyo caso no se usarán cascos metálicos); c) resistencia a proyecciones incandescentes (no se usará material termoplástico) y d) confort, peso, ventilación y estanqueidad.

9) Conservación del casco:

Es importante dar unas nociones elementales de higiene y limpieza.

No hay que olvidar que la transpiración de la cabeza es abundante y como consecuencia el arnés y las bandas de amortiguación pueden estar alteradas por el sudor. Será necesario comprobar no solamente la limpieza del casco, sino la solidez del arnés y bandas de amortiguación, sustituyendo éstas en el caso del menor deterioro.

10) Lista indicativa y no exhaustiva de actividades y sectores de actividades que pueden requerir la utilización de equipos de protección individual:

- Obras de construcción y, especialmente, en actividades, debajo o cerca de andamios y puestos de trabajo situados en altura, obras de encofrado y desencofrado, montaje e instalación, colocación de andamios y demolición.
- Trabajos en puentes metálicos, edificios y estructuras metálicas de gran altura, postes, torres, obras hidráulicas de acero, instalaciones de altos hornos, acerías, laminadores, grandes contenedores, canalizaciones de gran diámetro, instalaciones de calderas y centrales

eléctricas.

- Obras en fosas, zanjas, pozos y galerías.
- Movimientos de tierra y obras en roca.
- Trabajos en explotaciones de fondo, en canteras, explotaciones a cielo abierto y desplazamiento de escombreras.
- La utilización o manipulación de pistolas grapadoras.
- Trabajos con explosivos.
- Actividades en ascensores, mecanismos elevadores, grúas y andamios de transporte.
- Actividades en instalaciones de altos hornos, plantas de reducción directa, acerías, laminadores, fábricas metalúrgicas, talleres de martillo, talleres de estampado y fundiciones.

5.2.3. Protección del aparato ocular

- En el transcurso de la actividad laboral, el aparato ocular está sometido a un conjunto de agresiones como; acción de polvos y humos; deslumbramientos; contactos con sustancias gaseosas irritantes, cáusticas o tóxicas; choque con partículas o cuerpos sólidos; salpicadura de líquidos fríos y calientes, cáusticos y metales fundidos; radiación; etc.
- Ante estos riesgos, el ojo dispone de defensas propias que son los párpados, de forma que cuando estos están cerrados son una barrera a la penetración de cuerpos extraños con poca velocidad; pero los párpados, normalmente, no están cerrados, y por otro lado no siempre ve llegar estas partículas.
- Se puede llegar a la conclusión que el ojo es un órgano frágil, mal protegido y cuyo funcionamiento puede ser interrumpido de forma definitiva por un objeto de pequeño tamaño.
- Indirectamente, se obtiene la protección del aparato ocular, con una correcta iluminación del puesto de trabajo, completada con gafas de montura tipo universal con oculares de protección contra impactos y pantallas transparentes o viseras.
- El equipo deberá estar certificado - Certificado de conformidad, Marca CE, Garantía de Calidad de fabricación -, de acuerdo con lo dispuesto en el R.D. 1407/92 y Normas Armonizadas.
- En caso de riesgo múltiple que exija que se lleven además de las gafas otros EPIS, deberán ser compatibles.
- Deberán ser de uso personal; si por circunstancias es necesario el uso de un equipo por varios trabajadores, deberán tomarse las medidas para que no causen ningún problema de salud o higiene a los usuarios.
- Deberán venir acompañado por la información técnica y guía de uso, mantenimiento, contraindicaciones, caducidad, etc. reglamentada en la Directiva de certificación.

CLASES DE EQUIPOS

- a) Gafas con patillas.
- b) Gafas aislantes de un ocular.
- c) Gafas aislantes de dos oculares.
- d) Gafas de protección contra rayos X, rayos láser, radiación ultravioleta, infrarroja y visible.
- e) Pantallas faciales.
- f) Máscaras y cascos para soldadura por arco.

GAFAS DE SEGURIDAD

1) Características y requisitos

- Serán ligeras de peso y de buen acabado, no existiendo rebabas ni aristas cortantes o punzantes.
- Podrán limpiarse con facilidad y admitirán desinfecciones periódicas sin merma de sus prestaciones.
- No existirán huecos libres en el ajuste de los oculares a la montura.
- Dispondrán de aireación suficiente para evitar el empañamiento de los oculares en condiciones normales de uso.
- Todos los elementos metálicos se habrán sometido al ensayo de corrosión.
- Los materiales no metálicos que se utilicen en su fabricación no se inflamarán.
- Los oculares estarán firmemente fijados en la montura.

2) Particulares de la montura

- El material empleado en la fabricación de la montura podrá ser metal, plástico, combinación de ambos o cualquier otro material que permita su correcta adaptación a la anatomía del usuario.
- Las partes en contacto con la piel no serán de metal sin recubrimiento, ni de material que produzca efectos nocivos.
- Serán resistentes al calor y a la humedad.
- Las patillas de sujeción mantendrán en posición conveniente el frente de la montura fijándolo a la cabeza de manera firme para evitar su desajuste como consecuencia de los movimientos del usuario.

3) Particulares de los oculares

- Estarán fabricados con materiales de uso oftalmológico ya sea de vidrio inorgánico, plástico o combinación de ambos.
- Tendrán buen acabado, no existiendo defectos estructurales o superficiales que alteren la visión.
- Serán de forma y tamaño adecuados al modelo de gafas al que vayan a ser adaptados.
- El bisel será adecuado para no desprenderse fortuitamente de la montura a que vayan acoplados.
- Serán incoloros y ópticamente neutros y resistentes al impacto.
- Los oculares de plástico y laminados o compuestos no deberán inflamarse y ser resistentes al calor y la humedad.

4) Particulares de las protecciones adicionales

- En aquellos modelos de gafas de protección en los que existan estas piezas, cumplirán las siguientes especificaciones:
- Cuando sean de fijación permanente a la montura permitirán el abatimiento total de las patillas de sujeción para guardar las gafas cuando no se usen.
- Si son de tipo acoplables a la montura tendrán una sujeción firme para no desprenderse fortuitamente de ella.

5) Identificación

Cada montura llevará en una de las patillas de sujeción, marcadas de forma indeleble, los siguientes datos:

- Marca registrada o nombre que identifique al fabricante.
- Modelo de que se trate.
- Código identificador de la clase de protección adicional que posee.

PANTALLA PARA SOLDADORES

1) Características generales

- Estarán hechas con materiales que garanticen un cierto aislamiento térmico; deben ser poco conductores de la electricidad, incombustibles o de combustión lenta y no inflamables.
- Los materiales con los que se hayan realizado no producirán dermatosis y su olor no será causa de trastorno para el usuario.
- Serán de fácil limpieza y susceptibles de desinfección.
- Tendrán un buen acabado y no pesarán más de 600 gramos, sin contar los vidrios de protección.
- Los acoplamientos de los vidrios de protección en el marco soporte, y el de éste en el cuerpo de pantalla serán de buen ajuste, de forma que al proyectar un haz luminoso sobre la cara anterior del cuerpo de pantalla no haya paso de luz a la cara posterior, sino sólo a través del filtro.

2) Armazón

- Las formas y dimensiones del cuerpo opaco serán suficientes para proteger la frente, cara, cuello, como mínimo.
- El material empleado en su construcción será no metálico y será opaco a las radiaciones ultravioletas visibles e infrarrojas y resistentes a la penetración de objetos candentes.
- La cara interior será de acabado mate, a fin de evitar reflejos de las posibles radiaciones con incidencia posterior.
- La cara exterior no tendrá remaches, o elementos metálicos, y si éstos existen, estarán cubiertos de material aislante. Aquellos que terminen en la cara interior, estarán situados en puntos

suficientemente alejados de la piel del usuario.

3) Marco soporte

Será un bastidor, de material no metálico y ligero de peso, que acoplará firmemente el cuerpo de pantalla.

Marco fijo: Es el menos recomendable, ya que necesita el uso de otro elemento de protección durante el descascarillado de la soldadura. En general llevará una placa-filtro protegida o no con cubre-filtro.

El conjunto estará fijo en la pantalla de forma permanente, teniendo un dispositivo que permita recambiar fácilmente la placa-filtro y el cubre-filtro caso de tenerlo.

Marco deslizable: Está diseñado para acoplar más de un vidrio de protección, de forma que el filtro pueda desplazarse dejando libre la mirilla sólo con el cubre-filtro, a fin de permitir una visión clara en la zona de trabajo, garantizando la protección contra partículas volantes.

Marco abatible: Llevará acoplados tres vidrios (cubre-filtro, filtro y antecristal). Mediante un sistema tipo bisagra podrá abatirse el conjunto formado por el cubre filtro y la placa filtrante en los momentos que no exista emisión de radiaciones, dejando la mirilla con el antecristal para protección contra impactos.

4) Elementos de sujeción

- Pantallas de cabeza: La sujeción en este tipo de pantallas se realizará con un arnés formado por bandas flexibles; una de contorno, que abarque la cabeza, siguiendo una línea que una la zona media de la frente con la nuca, pasando sobre las orejas y otra u otras transversales que unan los laterales de la banda de contorno pasando sobre la cabeza. Estas bandas serán graduables, para poder adaptarse a la cabeza.

La banda de contorno irá provista, al menos en su parte frontal, de un almohadillado.

Existirán unos dispositivos de reversibilidad que permitan abatir la pantalla sobre la cabeza, dejando libre la cara.

- Pantallas de mano: Estarán provistas de un mango adecuado de forma que se pueda sujetar indistintamente con una u otra mano, de manera que al sostener la pantalla en su posición normal de uso quede lo más equilibrada posible.

5) Elementos adicionales

- En algunos casos es aconsejable efectuar la sujeción de la pantalla mediante su acoplamiento a un casco de protección.
- En estos casos la unión será tal que permita abatir la pantalla sobre el casco, dejando libre la cara del usuario.

6) Vidrios de protección. Clases.

En estos equipos podrán existir vidrios de protección contra radiaciones o placas-filtro y vidrios de protección mecánica contra partículas volantes.

Vidrios de protección contra radiaciones:

- Están destinados a detener en proporción adecuada las radiaciones que puedan ocasionar daño a los órganos visuales.
- Tendrán forma y dimensiones adecuadas para acoplar perfectamente en el protector al que vayan destinados, sin dejar huecos libres que permitan el paso libre de radiación.
- No tendrán defectos estructurales o superficiales que alteren la visión del usuario y ópticamente neutros.
- Serán resistentes al calor, humedad y al impacto cuando se usen sin cubre-filtros.

Vidrios de protección mecánica contra partículas volantes:

Son optativos y hay dos tipos; cubre-filtros y antecristales. Los cubrefiltros se sitúan entre el ocular filtrante y la operación que se realiza con objeto de prolongar la vida del filtro.

Los antecristales, situados entre el filtro y los ojos, están concebidos para protegerlo (en caso de rotura del filtro, o cuando éste se encuentre levantado) de las partículas desprendidas durante el descascarillado de la soldadura, picado de la escoria, etc.

Serán incoloros y superarán las pruebas de resistencia al choque térmico, agua e impacto.

Lista indicativa y no exhaustiva de actividades y sectores de actividades que pueden requerir la utilización de equipos de protección individual:

Gafas de protección, pantalla o pantallas faciales:

- Trabajos de soldadura, apomazados, esmerilados o pulidos y corte.
- Trabajos de perforación y burilado.
- Talla y tratamiento de piedras.
- Manipulación o utilización de pistolas grapadoras.
- Utilización de máquinas que al funcionar levanten virutas en la transformación de materiales que produzcan virutas cortas.
- Recogida y fragmentación de cascos.
- Recogida y transformación de vidrio, cerámica.
- Trabajo con chorro proyector de abrasivos granulados.
- Manipulación o utilización de productos ácidos y alcalinos, desinfectantes y detergentes corrosivos.
- Manipulación o utilización de dispositivos con chorro líquido.
- Trabajos con masas en fusión y permanencia cerca de ellas.
- Actividades en un entorno de calor radiante.
- Trabajos con láser.

5.2.4. Protección del aparato auditivo

- De entre todas las agresiones, a que está sometido el individuo en su actividad laboral, el ruido, es sin ningún género de dudas, la más frecuente de todas ellas.
- El sistema auditivo tiene la particularidad, gracias a los fenómenos de adaptación de contraer ciertos músculos del oído medio y limitar parcialmente la agresión sonora del ruido que se produce.
- Las consecuencias del ruido sobre el individuo pueden, aparte de provocar sorderas, afectar al estado general del mismo, como una mayor agresividad, molestias digestivas, etc.
- El R.D. 286/2006 sobre -Protección de la seguridad y salud de los trabajadores contra los riesgos relacionados con la exposición al ruido - establece una serie de disposiciones mínimas que tienen como objeto la protección de los trabajadores contra los riesgos para su seguridad y su salud derivados o que puedan derivarse de la exposición al ruido, en particular los riesgos para la audición.

1) Tipos de protectores:

Tapón auditivo:

- Es un pequeño elemento sólido colocado en el conducto auditivo externo, de goma natural o sintética.
- Se insertarán al comenzar la jornada y se retirarán al finalizarla.
- Deben guardarse (en el caso de ser reutilizables) en una caja adecuada.
- No son adecuados para áreas de trabajo con ruido intermitente donde la utilización no abarca toda la jornada de trabajo.
- Estos tapones son eficaces y cumplen en teoría la función para la que han sido estudiados pero por otra parte, presentan tales inconvenientes que su empleo está bastante restringido. El primer inconveniente consiste en la dificultad para mantener estos tapones en un estado de limpieza correcto.
- Evidentemente, el trabajo tiene el efecto de ensuciar las manos de los trabajadores y es por ello que corre el riesgo de introducir en sus conductos auditivos con las manos sucias, tapones también sucios; la experiencia enseña que en estas condiciones se producen tarde o temprano supuraciones del conducto auditivo del tipo -furúnculo de oído-.

Orejeras:

- Es un protector auditivo que consta de:

- a) Dos casquetes que ajustan convenientemente a cada lado de la cabeza por medio de elementos almohadillados, quedando el pabellón externo de los oídos en el interior de los mismos.
- b) Sistemas de sujeción por arnés.

- El pabellón auditivo externo debe quedar por dentro de los elementos almohadillados.
- El arnés de sujeción debe ejercer una presión suficiente para un ajuste perfecto a la cabeza.
- Si el arnés se coloca sobre la nuca disminuye la atenuación de la orejera.
- No deben presentar ningún tipo de perforación.
- El cojín de cierre y el relleno de goma espuma debe garantizar un cierre hermético.

Casco antirruido:

- Elemento que actuando como protector auditivo cubre parte de la cabeza además del pabellón externo del oído.

2) Clasificación

Como idea general, los protectores se construirán con materiales que no produzcan daños o trastornos en las personas que los emplean. Asimismo, serán lo más cómodo posible y se ajustarán con una presión adecuada.

3) Lista indicativa y no exhaustiva de actividades y sectores de actividades que pueden requerir la utilización de equipos de protección individual:

Protectores del oído:

- Trabajos que lleven consigo la utilización de dispositivos de aire comprimido.
- Trabajos de percusión.

5.2.5. Protección del aparato respiratorio

Los daños causados, en el aparato respiratorio, por los agentes agresivos como el polvo, gases tóxicos, monóxido de carbono, etc., por regla general no son causa, cuando estos inciden en el individuo, de accidente o interrupción laboral, sino de producir en un periodo de tiempo más o menos dilatado, una enfermedad profesional.

De los agentes agresivos, el que mayor incidencia tiene en la industria de la construcción es el polvo; estando formado por partículas de un tamaño inferior a 1 micrón.

Dichos agentes agresivos, en función del tamaño de las partículas que los constituyen pueden ser:

Polvo: Son partículas sólidas resultantes de procesos mecánicos de disgregación de materiales sólidos. Éste agente es el que mayor incidencia tiene en la industria de la construcción, por estar presente en canteras, perforación de túneles, cerámicas, acuchillado de suelos, corte y pulimento de piedras naturales, etc.

Humo: Son partículas de diámetro inferior a una micra, procedentes de una combustión incompleta, suspendidas en un gas, formadas por carbón, hollín u otros materiales combustibles.

Niebla: Dispersión de partículas líquidas, son lo suficientemente grandes para ser visibles a simple vista originadas bien por condensación del estado gaseoso o dispersión de un líquido por procesos físicos. Su tamaño está comprendido entre 0,01 y 500 micras.

Otros agentes agresivos son los vapores metálicos u orgánicos, el monóxido de carbono y los gases tóxicos industriales.

EQUIPOS DE PROTECCIÓN RESPIRATORIA

Se clasifican según las Normas Europeas EN, presentando una clasificación del medio ambiente en donde puede ser necesaria la utilización de los equipos de protección respiratoria y una clasificación de los equipos de protección respiratoria en función de su diseño.

A) Medio ambiente:

- Partículas.
- Gases y Vapores.
- Partículas, gases y vapores.

B) Equipos de protección respiratoria:

- Equipos filtrantes: filtros de baja eficacia; filtros de eficacia media; filtros de alta eficacia.

- Equipos respiratorios.

CLASES DE EQUIPOS DE PROTECCIÓN EN FUNCIÓN DEL MEDIO AMBIENTE.

Equipos dependientes del medio ambiente:

Son aquellos que purifican el aire del medio ambiente en que se desenvuelve el usuario, dejándolo en condiciones de ser respirado.

- a) De retención mecánica: Cuando el aire del medio ambiente es sometido antes de su inhalación por el usuario a una filtración de tipo mecánico.
- b) De retención o, retención y transformación física y/o química: Cuando el aire del medio ambiente es sometido antes de su inhalación por el usuario a una filtración a través de sustancias que retienen y/o transforman los agentes nocivos por reacciones químicas y/o físicas.
- c) Mixtos: Cuando se conjugan los dos tipos anteriormente citados.

Equipos independientes del medio ambiente:

Son aquellos que suministran para la inhalación del usuario un aire que no procede del medio ambiente en que éste se desenvuelve.

- a) Semiautónoma: Aquellos en los que el sistema suministrador de aire no es transportado por el usuario y pueden ser de aire fresco, cuando el aire suministrado al usuario se toma de un ambiente no contaminado; pudiendo ser de manguera de presión o aspiración según que el aire se suministre por medio de un soplante a través de una manguera o sea aspirado directamente por el usuario a través de una manguera.
- b) Autónomos: Aquellos en los que el sistema suministrador del aire es transportado por el usuario y pueden ser de oxígeno regenerable cuando por medio de un filtro químico retienen el dióxido de carbono del aire exhalado y de salida libre cuando suministran el oxígeno necesario para la respiración, procedente de unas botellas de presión que transporta el usuario teniendo el aire exhalado por esta salida libre al exterior.

ADAPTADORES FACIALES

Se clasifican en tres tipos: máscara, mascarilla y boquilla.

Los materiales del cuerpo de máscara, cuerpo de mascarilla y cuerpo de boquilla podrán ser metálicos, elastómeros o plásticos, con las siguientes características:

- No producirán dermatosis y su olor no producirá trastornos al trabajador.
- Serán incombustibles o de combustión lenta.
- Las viseras de las máscaras se fabricarán con láminas de plástico incoloro u otro material adecuado y no tendrán defectos estructurales o de acabado que puedan alterar la visión del usuario. Transmitirán al menos el 89 por 100 de la radiación visible incidente; excepcionalmente podrán admitirse viseras filtrantes.

Las máscaras cubrirán perfectamente las entradas a las vías respiratorias y los órganos visuales.

Las mascarillas podrán ser de diversas tallas, pero cubrirán perfectamente las entradas a las vías respiratorias.

La forma y dimensiones del visor de las cámaras dejarán como mínimo al usuario el 70 por 100 de su campo visual normal.

FILTROS MECÁNICOS. CARACTERÍSTICAS

Se utilizarán contra polvos, humos y nieblas.

El filtro podrá estar dentro de un portafiltros independiente del adaptador facial e integrado en el mismo.

El filtro será fácilmente desmontable del portafiltros, para ser sustituido cuando sea necesario.

Los filtros mecánicos deberán cambiarse siempre que su uso dificulte notablemente la respiración.

MASCARILLAS AUTOFILTRANTES

Éste elemento de protección, tiene como característica singular que el propio cuerpo es elemento filtrante, diferenciándose de los adaptadores faciales tipo mascarilla en que a estos se les puede incorporar un filtro de tipo mecánico, de retención física y/o mecánica e incluso una manguera, según las características propias del adaptador facial y en concordancia con los casos en que haga uso del mismo.

Estas mascarillas autofiltrantes sólo se podrán emplear frente a ambientes contaminados con polvo. Estarán constituidos por cuerpo de mascarilla, arnés de sujeción y válvula de exhalación. Los materiales para su fabricación no producirán dermatosis, serán incombustibles o de combustión lenta; en el arnés de sujeción serán de tipo elastómero y el cuerpo de mascarilla serán de una naturaleza tal que ofrezcan un adecuado ajuste a la cara del usuario.

TIPOS DE FILTRO EN FUNCIÓN DEL AGENTE AGRESIVO

Contra polvo, humos y nieblas: El filtro será mecánico, basándose su efecto en la acción tamizadora y absorbente de sustancias fibrosas afieltradas.

Contra disolventes orgánicos y gases tóxicos en débil concentración: El filtro será químico, constituido por un material filtrante, generalmente carbón activo, que reacciona con el compuesto dañino, reteniéndolo. Es adecuado para concentraciones bajas de vapores orgánicos y gases industriales, pero es preciso indicar que ha de utilizarse el filtro adecuado para cada exigencia, ya que no es posible usar un filtro contra anhídrido sulfuroso en fugas de cloro y viceversa.

A) Contra polvo y gases

El filtro será mixto. Se fundamenta en la separación previa de todas las materias en suspensión, pues de lo contrario podrían reducir en el filtro para gases la capacidad de absorción del carbón activo.

B) Contra monóxido de carbono

Para protegerse de este gas, es preciso utilizar un filtro específico, uniéndose la máscara al filtro a través del tubo traqueal, debido al peso del filtro.

El monóxido de carbono no es separado en el filtro, sino transformado en anhídrido carbónico por medio de un catalizador al que se incorpora oxígeno del aire ambiente, teniendo que contener como mínimo un 17 por 100 en volumen de oxígeno.

Es preciso tener en cuenta, que no siempre es posible utilizar máscaras dotadas únicamente de filtro contra CO, ya que para que estos resulten eficaces, es preciso concurren dos circunstancias; que exista suficiente porcentaje de oxígeno respirable y que la concentración de CO no sobrepase determinados límites que varían según la naturaleza del mismo. Cuando dichos requisitos no existen se utilizará un equipo semi-autónomo de aire fresco o un equipo autónomo mediante aire comprimido purificado.

VIDA MEDIA DE UN FILTRO

Los filtros mecánicos, se reemplazarán por otros cuando sus pasos de aire estén obstruidos por el polvo filtrado, que dificulten la respiración a través de ellos.

Los filtros contra monóxido de carbono, tendrán una vida media mínima de sesenta minutos.

Los filtros mixtos y químicos, tienen una vida media mínima en función del agente agresivo así por ejemplo contra amoníaco será de doce minutos; contra cloro será de quince minutos; contra anhídrido sulfuroso será de diez minutos; contra ácido sulfhídrico será de treinta minutos.

En determinadas circunstancias se suscita la necesidad de proteger los órganos respiratorios al propio tiempo que la cabeza y el tronco como en el caso de los trabajos con chorro de arena, pintura aerográfica u operaciones en que el calor es factor determinante.

En el chorro de arena, tanto cuando se opera con arena silíceo, como con granalla de acero, el operario se protegerá con una escafandra de aluminio endurecido dotado del correspondiente sistema de aireación, mediante toma de aire exterior.

En aquellos casos en que sea necesario cubrir el riesgo de calor se utilizan capuces de protección frente a altas temperaturas, con mirilla de cristal refractario y si es necesario casos con dispositivos de ventilación.

LISTA INDICATIVA Y NO EXHAUSTIVA DE ACTIVIDADES Y SECTORES DE UTILIZACIÓN DE ESTOS EPIS:

Equipos de protección respiratoria:

- Trabajos en contenedores, locales exigüos y hornos industriales alimentados con gas, cuando puedan existir riesgos de intoxicación por gas o de insuficiencia de oxígeno.
- Pintura con pistola sin ventilación suficiente.
- Ambientes pulvígenos.
- Trabajos en pozos, canales y otras obras subterráneas de la red de alcantarillado.
- Trabajos en instalaciones frigoríficas en las que exista un riesgo de escape de fluido.

5.2.6. Protección de las extremidades superiores

El diario Oficial de las Comunidades Europeas de 30.12.89 en la directiva del Consejo de 30 de noviembre de 1989 relativa a las disposiciones mínimas de seguridad y salud para la utilización por los trabajadores en el trabajo de EPIS en su anexo III nos muestra una lista de actividades y sectores de actividades que puedan requerir la utilización de equipos de protección individual de los brazos y las manos.

A) Guantes:

- Trabajos de soldadura.
- Manipulación de objetos con aristas cortantes, pero no al utilizar máquinas, cuando exista el riesgo de que el guante quede atrapado.
- Manipulación al aire de productos ácidos o alcalinos.

B) Guantes de metal trenzado:

- Sustitución de cuchillas en las máquinas de cortar.

CRITERIOS DE SELECCIÓN

El equipo debe poseer la marca CE -según R.D. 1407/1992 de 20 de Noviembre-.

1) La protección de manos, antebrazos y brazos se hará por medio de guantes, mangas, mitones y manguitos seleccionados para prevenir los riesgos existentes y para evitar la dificultad de movimientos al trabajador.

2) Estos elementos de protección serán de goma o caucho, cloruro de polivinilo, cuero curtido al cromo, plomo, malla metálica o cualquier otro material, según las características o riesgos del trabajo a realizar.

3) En determinadas circunstancias la protección se limitará a los dedos o palmas de las manos, utilizándose al efecto dediles o manoplas.

4) Para las maniobras con electricidad deberán usarse los guantes fabricados en caucho, neopreno o materias plásticas que lleven indicado en forma indeleble el voltaje máximo para el cual han sido fabricados.

5) Los guantes y manguitos en general, carecerán de costuras, grietas o cualquier deformación o imperfección que merme sus propiedades.

- Podrán utilizarse colorantes y otros aditivos en el proceso de fabricación, siempre que no disminuyan sus características ni produzcan dermatosis.
- Las manoplas, evidentemente, no sirven más que para el manejo de grandes piezas.
- Las características mecánicas y fisicoquímicas del material que componen los guantes de protección se definen por el espesor y resistencia a la tracción, al desgarro y al corte.
- La protección de los antebrazos, es a base de manguitos, estando fabricados con los mismos materiales que los guantes; a menudo el manguito es solidario con el guante, formando una sola pieza que a veces sobrepasa los 50 cm.

6) Aislamiento de las herramientas manuales usadas en trabajos eléctricos en baja tensión.

- Nos referimos a las herramientas de uso manual que no utilizan más energía que la del operario que las usa.
- Las alteraciones sufridas por el aislamiento entre -10°C y +50°C no modificará sus características de forma que la herramienta mantenga su funcionalidad. El recubrimiento tendrá un espesor mínimo de 1 mm.
- Llevarán en caracteres fácilmente legibles las siguientes indicaciones:
 - a) Distintivo del fabricante.
 - b) Tensión máxima de servicio 1000 voltios.

A continuación, se describen las herramientas más utilizadas, así como sus condiciones mínimas.

6.1) Destornillador.

Cualquiera que sea su forma y parte activa (rectos, acodados, punta plana, punta de cruz, cabeza

hexagonal, etc.), la parte extrema de la herramienta no recubierta de aislamiento, será como máximo de 8 mm. La longitud de la empuñadura no será inferior de 75 mm.

6.2) Llaves.

En las llaves fijas (planas, de tubo, etc.), el aislamiento estará presente en su totalidad, salvo en las partes activas.

No se permitirá el empleo de llaves dotadas de varias cabezas de trabajo, salvo en aquellos tipos en que no exista conexión eléctrica entre ellas.

No se permitirá la llave inglesa como herramienta aislada de seguridad.

La longitud de la empuñadura no será inferior a 75 mm.

6.3) Alicates y tenazas.

El aislamiento cubrirá la empuñadura hasta la cabeza de trabajo y dispondrá de un resalte para evitar el peligro de deslizamiento de la mano hacia la cabeza de trabajo.

6.4) Corta-alambres.

Cuando las empuñaduras de estas herramientas sean de una longitud superior a 400 mm. no se precisa resalte de protección.

Si dicha longitud es inferior a 400mm, irá equipada con un resalte similar al de los alicates.

En cualquier caso, el aislamiento recubrirá la empuñadura hasta la cabeza de trabajo.

6.5) Arcos-portasierras.

El aislamiento recubrirá la totalidad del mismo, incluyendo la palomilla o dispositivo de tensado de la hoja.

Podrán quedar sin aislamiento las zonas destinadas al engarce de la hoja.

7) Lista indicativa y no exhaustiva de actividades y sectores de actividades que pueden requerir la utilización de equipos de protección individual:

- Dediles de cuero: Transporte de sacos, paquetes rugosos, esmerilado, pulido.
- Dediles o semiguantes que protegen dos dedos y el pulgar, reforzados con cota de malla: Utilización de herramientas de mano cortantes.
- Manoplas de cuero: Albañiles, personal en contacto con objetos rugosos o materias abrasivas, manejo de chapas y perfiles.
- Semiguantes que protejan un dedo y el pulgar reforzados con malla: Algún trabajo de sierra, especialmente en la sierra de cinta.
- Guantes y manoplas de plástico: Guantes con las puntas de los dedos en acero: Manipulación de tubos, piezas pesadas.
- Guantes de cuero: Chapistas, plomeros, cincadores, vidrieros, soldadura al arco.
- Guantes de cuero al cromo: Soldadura al acero.
- Guantes de cuero reforzado: Manejo de chapas, objetos con aristas vivas.
- Guantes con la palma reforzada con remaches: Manipulación de cables de acero, piezas cortantes.
- Guantes de caucho natural: Ácido, álcalis.
- Guantes de caucho artificial: Ídem, hidrocarburos, grasas, aceite.

5.2.7. Protección de las extremidades inferiores

El equipo de protección deberá estar certificado y poseer la - marca CE- Según R.D. 1407/1992 de 20 de Noviembre.

Deberán serle de aplicación las Normas UNE-EN ISO 20344, UNE-EN ISO 20345, UNE-EN ISO 20346, UNE-EN ISO 20347, que establecen los requisitos mínimos -ensayos y especificaciones que deben cumplir los EPIS-.

El Diario Oficial de la Comunidad Europea de 30-12-89, en la Directiva del Consejo, de 30 de Noviembre de 1989, relativa a las disposiciones mínimas de seguridad y de salud para la utilización por los trabajadores en el trabajo de equipos de protección individual - tercera Directiva específica con arreglo al apartado 1 del artículo 16 de la Directiva 89/391/CEE (*SE TRANSPONE, por Real Decreto 488/1997, de 14 de abril -Ref. BOE-A-1997-8671-*), nos muestra una lista indicativa y no exhaustiva

de actividades que pueden requerir la utilización de equipos de protección individual del pie.

A) Calzados de protección con suela antiperforante:

- Trabajos de obra gruesa, ingeniería civil y construcción de carreteras.
- Trabajos en andamios.
- Obras de demolición de obra gruesa.
- Obras de construcción de hormigón y de elementos prefabricados que incluyan encofrado y desencofrado.
- Actividades en obras de construcción o áreas de almacenamiento.
- Obras de techado.

B) Zapatos de protección sin suela antiperforante.

- Trabajos en puentes metálicos, edificios metálicos de gran altura, postes, torres, ascensores, construcciones hidráulicas de acero, grandes contenedores, canalizaciones de gran diámetro, grúas, instalaciones de calderas, etc.
- Obras de construcción de hornos, montaje de instalaciones de calefacción, ventilación y estructuras metálicas.
- Trabajos en canteras, explotaciones a cielo abierto y desplazamiento de escombreras.
- Trabajos y transformación de piedras.
- Fabricación, manipulación y tratamiento de vidrio plano y vidrio hueco.
- Transporte y almacenamientos

C) Zapatos de seguridad con tacón o suela corrida y suela antiperforante

- Obras de techado

D) Zapatos de seguridad con suelas termoaislantes

- Actividades sobre y con masas ardientes o muy frías

CARACTERÍSTICAS DE LOS EPIS PARA PROTECCIÓN DE LOS PIES.

1) Polainas y cubrepies.

- Se usan en lugares con riesgo de salpicaduras de chispa y caldos; los de serraje son usados por los soldadores, los de cuero para protección de agentes químicos, grasas y aceites; los de neopreno para protección de agentes químicos.
- Pueden ser indistintamente de media caña o de caña alta; el tipo de desprendimiento ha de ser rápido, por medio de flejes.

2) Zapatos y botas.

- Para la protección de los pies, frente a los riesgos mecánicos, se utilizará calzado de seguridad acorde con la clase de riesgo.
- Clase I: Calzado provisto de puntera de seguridad para protección de los dedos de los pies contra los riesgos de caída de objetos, golpes o aplastamientos, etc.
- Clase II: Calzado provisto de plantilla o suela de seguridad para protección de la planta de los pies contra pinchazos.
- Clase III: Calzado de seguridad, contra los riesgos indicados en clase I y II.

3) Características generales.

- La puntera de seguridad formará parte integrante del calzado y será de material rígido.
- El calzado cubrirá adecuadamente el pie, permitiendo desarrollar un movimiento normal al andar.
- La suela estará formada por una o varias capas superpuestas y el tacón podrá llevar un relleno de madera o similar.
- La superficie de suela y tacón, en contacto con el suelo, será rugosa o estará provista de resaltes y hendiduras.
- Todos los elementos metálicos que tengan una función protectora serán resistentes a la corrosión a base de un tratamiento fosfatado.

4) Contra riesgos químicos.

- Se utilizará calzado con piso de caucho, neopreno, cuero especialmente tratado o madera y la unión del cuerpo con la suela será por vulcanización en lugar de cosido.
- 5) Contra el calor.
- Se usará calzado de seguridad resistente para altas temperaturas, pudiendo ser de piel bovina o de cualquier otro material que garantice su resistencia.
- 6) Contra el agua y humedad.
- Se usarán botas altas de goma.
- 7) Contra electricidad.
- Se usarán botas protectoras de caucho o polimérico frente a riesgos eléctricos.

5.2.8. Protección del tronco

El diario Oficial de las Comunidades Europeas de 30-12-89 en la directiva del Consejo de 30 de noviembre de 1989 relativa a las disposiciones mínimas de Seguridad y Salud para la utilización por los trabajadores en el trabajo de EPIS en su anexo III nos muestra una lista de actividades y sectores de actividades que puedan requerir la utilización de equipos de protección individual (SE *TRANSPONE, por Real Decreto 486/1997, de 14 de abril -Ref. BOE-A-1997-8669-*).

A) Equipos de protección:

- Manipulación de productos ácidos y alcalinos, desinfectantes y detergentes corrosivos.
- Manipulación de vidrio plano.
- Trabajos de chorreado con arena.

B) Ropa de protección antiinflamable:

- Trabajos de soldadura en locales exiguos.

C) Mandiles de cuero:

- Trabajos de soldadura.
- Trabajos de moldeado.

D) Ropa de protección para el mal tiempo:

- Obras al aire libre con tiempo lluvioso o frío.

E) Ropa de seguridad:

- Trabajos que exijan que las personas sean vistas a tiempo.

CRITERIOS DE SELECCIÓN:

- El equipo debe poseer la marca CE -según R.D. 1407/1992 de 20 de Noviembre-. Las normas UNE-EN 348, UNE-EN ISO 6530, UNE-EN ISO 9185, UNE-EN 381, UNE-EN 142 y UNE-EN 510, establecen los requisitos mínimos que debe cumplir la ropa de protección para ajustarse al citado Real Decreto.

CONDICIONES PREVIAS DE EJECUCIÓN:

- Disponer de varias tallas, y tipos de ropas de trabajo en función del tipo de trabajo, y estación del año en que se realiza.

CARACTERÍSTICAS FÍSICAS:

- Monos de trabajo: Serán de tejido ligero y flexible, serán adecuados a las condiciones ambientales de temperatura y humedad. Ajustarán bien al cuerpo. Cuando las mangas sean largas, ajustarán por medio de terminaciones de tejido elástico.
- Se eliminarán en lo posible los elementos adicionales, como bolsillos, bocamangas, botones,

partes vueltas hacia arriba, cordones, etc.

- Para trabajar bajo la lluvia, serán de tejido impermeable cuando se use en las proximidades de vehículos en movimiento, será a ser posible de color amarillo o anaranjado, complementándose con elementos reflectantes.

5.3. Requisitos de los equipos de protección colectiva

5.3.1. Condiciones técnicas de las protecciones colectivas sistema B3

MANTENIMIENTO DE LOS EQUIPOS DE PROTECCIÓN COLECTIVA SISTEMA B3.

Las protecciones colectivas del **sistema B3**, requieren de una vigilancia en su mantenimiento que garantice la idoneidad de su funcionamiento para el fin que fueron instaladas. Esta tarea debe de ser realizada por el Delegado de Prevención, apartado -d-, artículo 36 de la Ley de Prevención de Riesgos Laborales, quien revisará la situación de estos elementos con la periodicidad que se determine en cada caso y que como pauta general se indica a continuación.

Dispositivo de Protección colectiva sistema B3	Periodicidad
Elementos de redes y protecciones exteriores del sistema B3 (Pescantes con absorbedor de impactos o sin absorbedor de impactos).	Semanal
Cobertura/Cerramiento perimetral del forjado sistema B3.	Semanal
Marquesinas del sistema B3.	Semanal
Barandillas del sistema B3.	Semanal
Líneas de vida del sistema B3.	Semanal
Puntos de anclaje (a Pilares y a Forjados) sistema B3.	Semanal

CONDICIONES PARTICULARES DE LAS PROTECCIONES COLECTIVAS SISTEMA B3.

A) Redes sistema B3:

- La Norma UNE-EN 1263 Partes 1 y 2, establece las características, tipos y requisitos generales que han de satisfacer las redes de seguridad utilizadas con los pescantes del sistema B3, para proteger a las personas expuestas a los riesgos derivadas de caída de altura.
- La protección del riesgo de caída al vacío por el borde perimetral se hará mediante la utilización de redes sobre pescantes sistema B3. Además se protegerá el desencofrado mediante la cobertura/cerramiento perimetral del forjado utilizando los dispositivos del sistema B3.
- Las redes utilizadas serán de poliamida, de 100 x 100 mm., sobre soportes tipo horca sistema B3, colocadas a 6,00 m., salvo que el replanteo no lo permita.

En ningún caso los pescantes del sistema B3 rebasarán los 6,00 m. de separación.

- Llevarán cuerda perimetral de cerco anudada a la malla y para realizar los empalmes, así como para el arriostamiento de los tramos de malla a las pértigas, y será mayor de 8 mm.
- El extremo inferior de la red se sustentará mediante dispositivos metálicos sistema B3, apoyados entre anclajes dispuestos en el canto del forjado, el atado de los módulos entre sí será con cuerda de poliamida de diámetro 3 mm.
- Los tramos de malla se coserán entre ellos con el mismo tipo de cuerda de poliamida y nunca con alambres o cable, de forma que no dejen huecos.

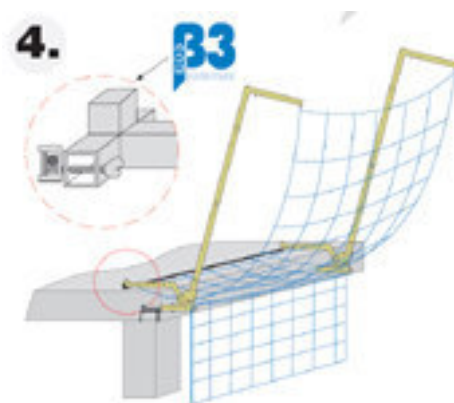

B) Marquesinas sistema B3:

Deberán cumplir las siguientes características:

- a) Longitud de volado será de 2,50 metros desde el borde del forjado.

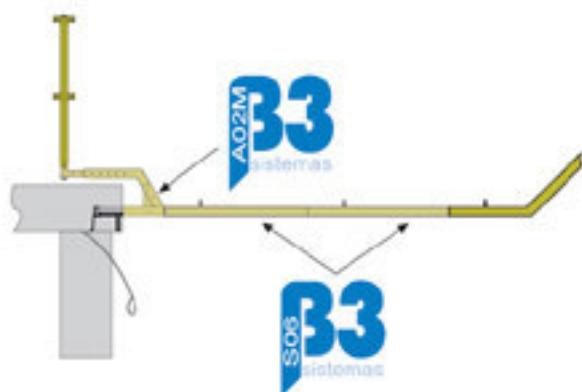

- b) Si el vuelo es superior a 2,50 m., las marquesinas del sistema B3 deberán disponer de cable tensor fijada al anclaje (Sistema B3 componentes A02/A03) en el forjado superior.

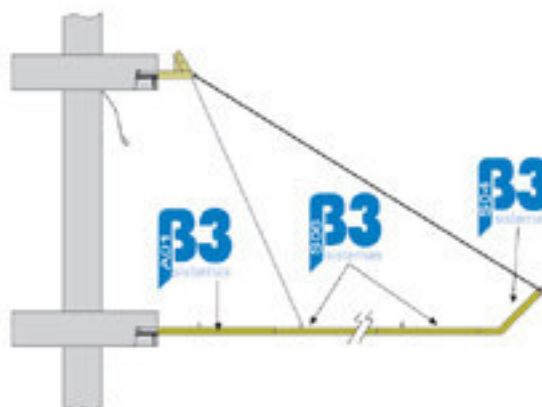

- b) Separación máxima entre pescantes de marquesinas de 3,00 metros.
c) Resistencia a un impacto sobre su superficie, igual o menor de 600 Kg. /m².

En ningún caso los pescantes del sistema B3 rebasarán los 3,00 m. de separación

- Las marquesinas estarán formadas por plataformas de tablonces de 50 mm. de espesor, o cualquier otro dispositivo cuajado, separados ligeramente entre ellos, de forma que en caso de lluvia impidan que se formen acumulaciones de agua en su superficie, pero al mismo tiempo tendrán que impedir que la herramienta material que impacta en ella, pueda colocarse entre los

intersticios de los tablonces de la plataforma.

- Para que ésta protección cumpla con lo programado, su longitud deberá ser igual a la fachada (exterior y/o interior) del edificio en construcción.

C) Protección perimetral en cubiertas sistema ß3:

La protección perimetral de cubiertas mediante el sistema ß3 permite el trabajo en condiciones de seguridad, a la vez que facilita simultáneamente puntos de anclaje donde amarrar los cinturones de seguridad de los trabajadores.



- a) Separación máxima entre pescantes de 3,00 metros.
- b) Resistencia a un impacto sobre su superficie, igual o menor de 600 Kg. /m².
- c) ancho mínimo de la pasarela de trabajo, 60 cm.

D) Barandillas sistema ß3:

- Se colocarán barandillas del sistema ß3, en el perímetro de todas las plantas del inmueble, así como en los huecos interiores del mismo que represente un riesgo potencial de caída, a medida que se van realizando los forjados.



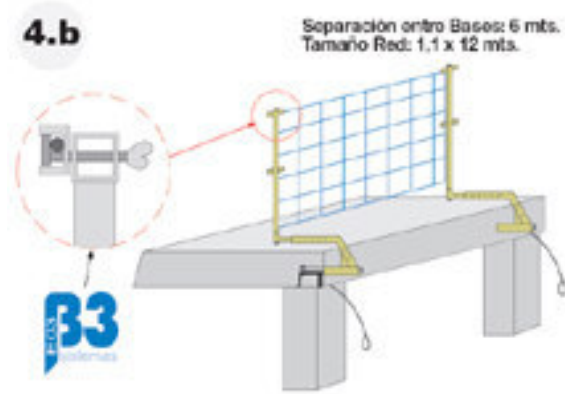

- Así mismo se colocarán barandillas en el perímetro de la zona de excavación y en todos aquellos puntos de la obra donde exista un potencial riesgo de caída.

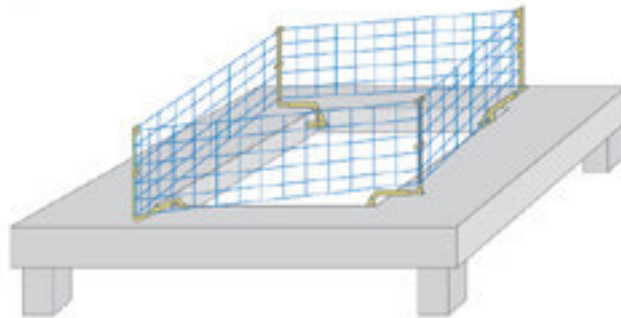

- El sistema β3 proporciona la suficiente resistencia para garantizar, conforme se establece en la normativa, la retención de personas (150 Kg. /m).
- Igualmente disponen de listón intermedio, rodapié de 20 cm. y pasamanos, garantizando el sistema β3 la resistencia adecuada para la retención de personas.
- Además las escaleras estarán todas ellas con barandillas sistema β3, tanto en las rampas como en las mesetas.

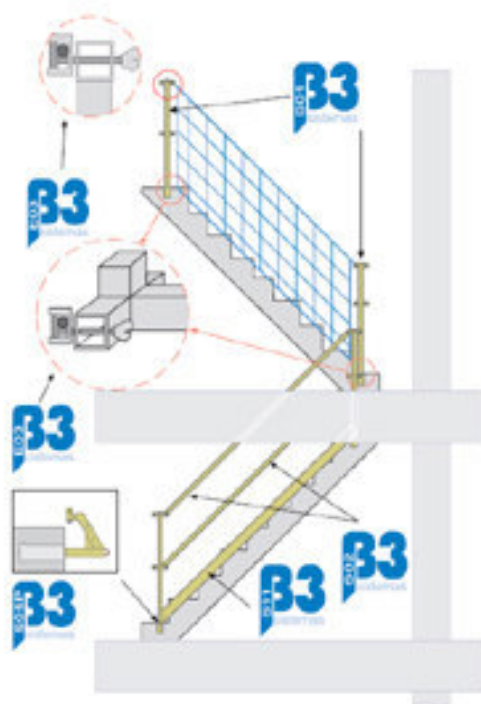

En ningún caso los montantes de las barandillas del sistema β3 rebasarán los 3,00 m. de separación

- El sistema β3 garantiza que la altura de las barandillas sea tal como indica la normativa de al menos 90 cm. en todos sus puntos.

E) Líneas de vida sistema β3 para sujeción de cinturón de seguridad y anclajes:

- Los cables de seguridad, una vez montados en la obra y antes de su utilización, serán examinados y probados con vistas a la verificación de sus características y a la seguridad del trabajo de los mismos.

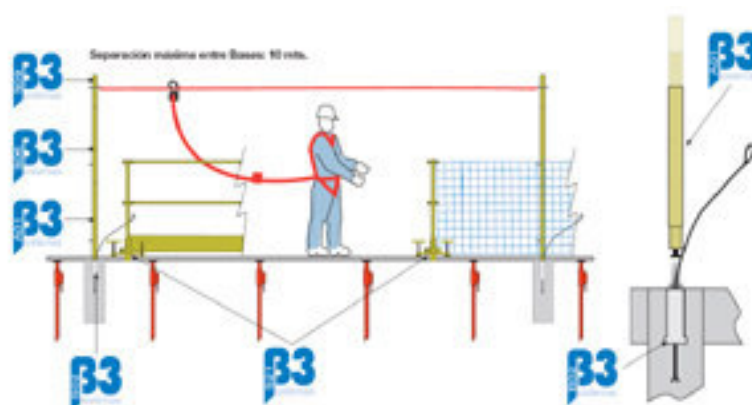

- Estas pruebas se repetirán cada vez que éstos sean objetos de traslado, modificaciones o reparaciones de importancia.
- Tendrán suficiente resistencia para soportar los esfuerzos a que puedan ser sometidos de acuerdo con su función protectora.
- Los puntos fijos de anclaje en cantos de forjados, se realizará mediante dispositivos del sistema β3, utilizando el componente B04, y se realizará atornillando los agujeros de las patas y de las aletas frontales para su inmovilización, a las planchas de madera de los encofrados de los forjados.



- Los puntos fijos de anclaje en pilares, se realizará mediante dispositivos del sistema B3 utilizando el componente B03, y se realizará posicionándolo y centrándolo en el pilar mediante varillas de acero. El sistema quedará empotrando en el pilar, quedando accesible la boca de dicha pieza a la que permitirá anclar otros dispositivos del sistema B3.



- Los puntos fijos de anclaje en pilares preparados para Arnés , se realizará mediante dispositivos del sistema B3 utilizando el componente B02, y se realizará posicionándolo y centrándolo en el pilar mediante varillas de acero. El sistema quedará empotrando en el pilar, quedando accesible la boca de dicha pieza a la que permitirá anclar otros dispositivos del sistema B3.



CRITERIOS GENERALES DE UTILIZACIÓN DE LAS PROTECCIONES COLECTIVAS SISTEMA B3:

Respecto a los medios de protección colectiva que se utilizarán para la prevención de los riesgos detectados en la Memoria de Seguridad, se deberán cumplir las siguientes condiciones:

- A)** La protección colectiva del sistema B3 ha sido diseñada en función de la tipología concreta de la obra, teniendo una atención especial a la señalización.
- B)** Las protecciones colectivas del sistema B3 utilizado en esta obra, estarán disponibles para su uso inmediato antes de la fecha decidida para su montaje, según lo previsto en el plan de ejecución de la obra.
- C)** Las protecciones colectivas del sistema B3 serán nuevas, a estrenar, si sus componentes tienen caducidad de uso reconocida.
- D)** Las protecciones colectivas del sistema B3 serán instaladas previamente antes de iniciar cualquier trabajo que requiera su montaje. Queda prohibido el comienzo de un trabajo o actividad que requiera protección colectiva, hasta que esta, esté montada completamente dentro del ámbito del riesgo que neutraliza o elimina.
- E)** Para al montaje de las protecciones colectivas del sistema B3, se tendrá en cuenta las directrices de la Dirección de obra y las recomendaciones especificadas por el fabricante: **Grupo Acerosa**.
- F)** Se desmontará inmediatamente, toda protección colectiva del sistema B3 que se esté utilizando, en la que se observen deterioramientos con disminución efectiva de su calidad real. Se sustituirá a

continuación el componente deteriorado y se volverá a montar la protección colectiva una vez resuelto el problema.

G) Durante la realización de la obra, puede ser necesario variar el modo o la disposición de la instalación de la protección colectiva del sistema $\beta 3$ prevista. De todas formas, se adoptaran las medidas apropiadas en cada caso con el visto bueno de la Dirección de obra.

H) Las protecciones colectivas del sistema $\beta 3$ proyectadas en estos trabajos, están destinadas a la protección de los riesgos de todos los trabajadores de la obra. Es decir, trabajadores de la empresa principal, los de las empresas concurrentes (subcontratadas), empresas colaboradoras, trabajadores autónomos, visitas de los técnicos de la dirección de obra o de la propiedad y visitas de las inspecciones de organismos oficiales o de invitados por diferentes causas.

I) La empresa Principal (contratista) realizará el montaje, mantenimiento y retirada de la protección colectiva del sistema $\beta 3$ por sus medios o mediante subcontratación, respondiendo delante de la Dirección de obra, según las cláusulas penalizadoras del contrato de adjudicación de obra y del Pliego de Condiciones Técnicas Particulares del Proyecto.

J) El montaje y uso correcto de la protección colectiva del sistema $\beta 3$ definida, es preferible al uso de equipos de protección individual para defenderse de un riesgo idéntico.

K.) En caso de accidente a alguna persona por el fallo de las protecciones colectivas del sistema $\beta 3$, se procederá según las normas legales vigentes, avisando además sin retardo, a la Dirección de obra.

L.) La Empresa Principal (contratista) mantendrá en la posición de uso previsto y montadas, las protecciones colectivas del sistema $\beta 3$ que fallen por cualquier causa, hasta que se realice la investigación pertinente del fallo, con la asistencia expresa de la Dirección.

AUTORIZACIÓN PARA UTILIZACIÓN DE LAS PROTECCIONES COLECTIVAS SISTEMA $\beta 3$:

Se revisará y posteriormente se autorizará la utilización de las Protecciones Colectivas del sistema $\beta 3$ en esta obra. El objetivo fundamental de la formalización del presente protocolo es dejar constancia documental del estado y uso de las protecciones colectivas del sistema $\beta 3$ a utilizar en la obra.

Será necesaria la previa autorización del Coordinador de Seguridad y Salud o Dirección Facultativa para la utilización de las protecciones.

Mensualmente se revisarán todas las protecciones colectivas presentes en obra para comprobar su autorización de uso.

5.3.2. Condiciones técnicas de las protecciones colectivas

MANTENIMIENTO DE LOS EQUIPOS DE PROTECCIÓN COLECTIVA.

Las protecciones colectivas requieren de una vigilancia en su mantenimiento que garantice la idoneidad de su funcionamiento para el fin que fueron instaladas. Esta tarea debe de ser realizada por el Delegado de Prevención, apartado -d-, artículo 36 de la Ley de Prevención de Riesgos Laborales, quien revisará la situación de estos elementos con la periodicidad que se determine en cada caso y que como pauta general se indica a continuación.

- Elementos de redes y protecciones exteriores, en general, barandillas, antepechos, etc. (semanalmente).
- Elementos de andamiaje, apoyos, anclajes, arriostramientos, plataformas, etc. (semanalmente).
- Estado del cable de las grúas torre independientemente de la revisión diaria del gruísta (semanalmente).
- Instalación provisional de electricidad, situación de cuadros auxiliares de plantas, cuadros secundarios, clavijas, etc. (semanalmente).
- Extintores, almacén de medios de protección personal, botiquín, etc. (mensualmente).
- Limpieza de dotaciones de las casetas de servicios higiénicos, vestuarios, etc. (semanalmente).

CONDICIONES PARTICULARES DE LAS PROTECCIONES COLECTIVAS.

A) Visera de protección acceso a obra:

- La protección del riesgo existente en los accesos de los operarios a la obra se realizará mediante la utilización de viseras de protección.

- Estarán formadas por una estructura metálica como elemento sustentante de los tabloneros, de anchura suficiente para el acceso del personal, prolongándose hacia el exterior del borde de forjado 2'5 m. y señalizándose convenientemente.

Los tabloneros que forman la visera de protección deberán formar una superficie perfectamente cuajada.

B) Instalación eléctrica provisional de obra:

a) Red eléctrica:

- La instalación provisional de obra estará de acuerdo con la ITC-BT-33 e instrucciones complementarias.
- Todos los conjuntos de aparatos empleados en las instalaciones de obras deben cumplir las prescripciones de la norma UNE-EN 60349 -4.
- En los locales de servicios (oficinas, vestuarios, locales sanitarios, etc.) serán aplicables las prescripciones técnicas recogidas en la ITC-BT-24
- Durante la fase de realización de la instalación, así como durante el mantenimiento de la misma, los trabajos se efectuarán sin tensión en las líneas verificándose esta circunstancia con un comprobador de tensión.

b) Interruptor diferencial de 30 mA:

- Interruptor diferencial de 30 mA para la red de alumbrado, instalado en el cuadro general eléctrico de la obra, en combinación con la red eléctrica general de toma de tierra de la obra.
- Serán nuevos, a estrenar
- El interruptor diferencial de 30 miliamperios será del modelo establecido por el proyecto de instalación eléctrica provisional de obra; instalado en el cuadro general eléctrico de la obra, en combinación con la red eléctrica general de toma de tierra de la obra. Instalación.
- Se revisará diariamente, procediéndose a su sustitución inmediata en caso de avería.
- Se comprobará diariamente, que no han sido puenteados. En caso afirmativo: se eliminará el puente y se investigará quién es su autor, con el fin de explicarle lo peligroso de su acción y conocer los motivos que le llevaron a ella con el fin de eliminarlos.

c) Interruptor diferencial de 300 mA:

- Serán nuevos, a estrenar
- Interruptor diferencial de 300 mA para la red de fuerza, instalado en el cuadro general eléctrico de la obra, en combinación con la red eléctrica general de toma de tierra de la obra.
- Se comprobará diariamente, que no han sido puenteados. En caso afirmativo: se eliminará el puente y se investigará quién es su autor, con el fin de explicarle lo peligroso de su acción y conocer los motivos que le llevaron a ella con el fin de eliminarlos.

d) Toma de tierra:

- Las tomas de tierra podrán estar constituidas por placas o picas verticales.
- Las placas de cobre tendrán un espesor mínimo de 2 mm. y la de hierro galvanizado serán de 2.5 Mm.
- Las picas de acero galvanizado serán de 25 Mm. de diámetro como mínimo, las de cobre de 14 mm. de diámetro como mínimo y los perfiles de acero galvanizado de 60 Mm. de lado como mínimo.

C) Cables de sujeción de cinturón de seguridad y anclajes:

- Los cables de seguridad, una vez montados en la obra y antes de su utilización, serán examinados y probados con vistas a la verificación de sus características y a la seguridad del trabajo de los mismos.
- Estas pruebas se repetirán cada vez que éstos sean objetos de traslado, modificaciones o reparaciones de importancia.
- Tendrán suficiente resistencia para soportar los esfuerzos a que puedan ser sometidos de acuerdo con su función protectora.

D) Marquesinas:

Deberán cumplir las siguientes características:

- a) Longitud mínima de volado 2,5 metros desde el borde del forjado.
 - b) Separación máxima entre mordazas de 2 metros.
 - c) Resistencia a un impacto sobre su superficie, igual o menor de 600 Kg. /m².
- Las marquesinas estarán formadas por plataformas de tablonces de 50 Mm. de espesor, separados ligeramente entre ellos, de forma que en caso de lluvia impidan que se formen acumulaciones de agua en su superficie, pero al mismo tiempo tendrán que impedir que la herramienta material que impacta en ella, pueda colocarse entre los intersticios de los tablonces de la plataforma.
 - Para que ésta protección cumpla con lo programado, su longitud deberá ser igual a la fachada (exterior y/o interior) del edificio en construcción.
- E) Redes:**
- La Norma UNE-EN 1263 Partes 1 y 2, establece las características, tipos y requisitos generales que han de satisfacer las redes de seguridad utilizadas en determinados lugares de trabajo para proteger a las personas expuestas a los riesgos derivadas de caída de altura.
 - La protección del riesgo de caída al vacío por el borde perimetral se hará mediante la utilización de redes sobre pescantes tipo horca. Además se protegerá el desencofrado mediante redes, ancladas al perímetro de los forjados.
 - Las redes utilizadas serán de poliamida, de 100 x 100 mm., con soportes tipo horca colocadas a 4,50 m., salvo que el replanteo no lo permita. En ningún caso los pescantes rebasarán los 5,00 m. de separación.
 - Llevarán cuerda perimetral de cerco anudada a la malla y para realizar los empalmes, así como para el arriostamiento de los tramos de malla a las pértigas, y será mayor de 8 mm.
 - El extremo inferior de la red se amarrará a horquillas metálicas embebidas en el forjado separadas como máximo 1,00 m., el atado de los módulos entre sí será con cuerda de poliamida de diámetro 3 Mm.
 - Los tramos de malla se coserán entre ellos con el mismo tipo de cuerda de poliamida y nunca con alambres o cable, de forma que no dejen huecos.
- F) Mallazos:**
- Los huecos horizontales interiores se protegerán con mallas electrosoldadas de resistencia y malla adecuada, siendo indicado cuando estos son de reducido tamaño (normalmente menor de 2 m²).
 - En obra disponemos de mallas de acero electrosoldado, en diferentes elementos estructurales, por lo que es un elemento común.
 - Las mallas se componen de dos sistemas de alambre o barras paralelos, de acero estirado en frío, o trefilado, formando retícula ortogonal y unida mediante soldadura eléctrica en sus puntos de contacto.
 - Por su condición de resistencia a esfuerzos cortantes de cada nudo soldado, es ideal para la retención de materiales y objetos en la protección de huecos de forjados.
 - Las ventajas que pueden obtenerse con el empleo de mallas electrosoldadas son: fácil colocación en obra, ahorro de trabajo, buen anclaje al forjado porque forma parte de él, supresión de ganchos, etc.
- G) Vallado de obra:**
- Deberá realizarse el vallado del perímetro de la obra, según planos y antes del inicio de la obra.
 - Tendrán al menos 2 metros de altura.
 - Dispondrán de portón para acceso de vehículos de 4 metros de anchura y puerta independiente para acceso de personal.
 - Esta deberá mantenerse hasta la conclusión de la obra o en su caso a su sustitución por el vallado definitivo.
- H) Plataformas de Entrada/Salida de materiales:**
- Se utilizará este tipo de plataformas para la recepción de los materiales en planta.
 - Se colocarán en todas las plantas de los forjados, estando perfectamente apuntaladas para garantizar su estabilidad.
 - El ancho de la plataforma será al menos de 60 cm. e irá provista de barandillas que impidan la caída de los trabajadores.

I) Protección contra incendios:

- En los centros de trabajo se observarán las normas que, para prevención y extinción de incendios, establecen los siguientes apartados de éste capítulo y en el Plan de Emergencia que acompaña a este Pliego de Seguridad y Salud. Asimismo, en las industrias o trabajos con riesgo específico de incendio, se cumplirán las prescripciones impuestas por los reglamentos técnicos generales o especiales, dictados por la Presidencia del Gobierno, o por otros departamentos ministeriales, en el ámbito de sus respectivas competencias, así como las correspondientes ordenanzas municipales.
- Los extintores serán de polvo polivalente, revisándose periódicamente tal como establece el Plan de Emergencia.

J) Encofrados continuos:

- La protección efectiva del riesgo de caída en esta obra de los operarios desde un forjado en ejecución al forjado inferior se realizará mediante la utilización de encofrados continuos.
- La empresa constructora deberá por medio del Plan de Seguridad, justificar la elección de un determinado tipo de encofrado continuo entre la oferta comercial existente.
- Cumplirán lo dispuesto en el apartado 11 de la parte C del anexo IV del Real Decreto 1627/1997.

K) Tableros:

- La protección de los riesgos de caída al vacío por los huecos existentes en el forjado se realizará mediante la colocación de tableros de madera.
- Estos huecos se refieren a los que se realizan en obra para el paso de ascensores, montacargas y pequeños huecos para conductos de instalaciones.
- Los tableros de madera deberán tener la resistencia adecuada y estarán formados por un cuajado de tablones de madera de 7 x 20 cm. sujetos inferiormente mediante tres tablones transversales, tal como se indica en los Planos.

L) Pasillos de seguridad:**a) Porticados:**

- Podrán realizarse los pórticos con pies derechos y dintel de tablones embridados, firmemente sujetos al terreno y cubierta cuajada de tablones. Estos elementos también podrán ser metálicos (los pórticos con tubo o perfiles y la cubierta de chapa).
- Serán capaces de soportar el impacto de los objetos que se prevea puedan caer (600 Kg. /m²), pudiendo colocar elementos amortiguadores sobre la cubierta.

b) Pasarelas:

- Se utilizarán las pasarelas como elementos de protección colectiva para navegar con seguridad por zanjas de cimentación, cimentaciones, forjados en construcción y en general por aquellos sitios o lugares en los que la circulación de las personas no se realice sobre suelo uniforme y estable.
- Las pasarelas utilizadas en esta obra serán de 60 cm. de ancho.

M) Barandillas:

- Se colocarán barandillas en el perímetro de todas las plantas del inmueble, así como en los huecos interiores del mismo que represente un riesgo potencial de caída, a medida que se van realizando los forjados.
- Así mismo se colocarán barandillas en el perímetro de la zona de excavación y en todos aquellos puntos de la obra donde exista un potencial riesgo de caída.
- Deberán tener la suficiente resistencia para garantizar la retención de personas (150 Kg. /ml).
- Tendrán listón intermedio, rodapié de 20 cm. y pasamanos, con la resistencia adecuada para la retención de personas.
- Además las escaleras estarán todas ellas con barandillas tanto en las rampas como en las mesetas.
- La altura será al menos de 90 cm., siendo recomendable la utilización de barandillas con altura de 1,00 metros.

CRITERIOS GENERALES DE UTILIZACIÓN DE LAS PROTECCIONES COLECTIVAS:

Respecto a los medios de protección colectiva que se utilizarán para la prevención de los riesgos detectados en la Memoria de Seguridad, se deberán cumplir las siguientes condiciones:

- A)** La protección colectiva ha sido diseñada en función de la tipología concreta de la obra, teniendo una atención especial a la señalización.
- B)** Las protecciones colectivas de esta obra, estarán disponibles para su uso inmediato antes de la fecha decidida para su montaje, según lo previsto en el plan de ejecución de la obra.
- C)** Las protecciones colectivas serán nuevas, a estrenar, si sus componentes tienen caducidad de uso reconocida.
- D)** Las protecciones colectivas serán instaladas previamente antes de iniciar cualquier trabajo que requiera su montaje. Queda prohibido el comienzo de un trabajo o actividad que requiera protección colectiva, hasta que esta esté montada completamente dentro del ámbito del riesgo que neutraliza o elimina.
- E)** Para al montaje de las protecciones colectivas, se tendrá en cuenta las directrices de la Dirección de obra.
- F)** Se desmontará inmediatamente, toda protección colectiva que se esté utilizando, en la que se observen deterioramientos con disminución efectiva de su calidad real. Se sustituirá a continuación el componente deteriorado y se volverá a montar la protección colectiva una vez resuelto el problema.
- G)** Durante la realización de la obra, puede ser necesario variar el modo o la disposición de la instalación de la protección colectiva prevista. De todas formas, se adoptaran las medidas apropiadas en cada caso con el visto bueno de la Dirección de obra.
- H)** Las protecciones colectivas proyectadas en estos trabajos, están destinadas a la protección de los riesgos de todos los trabajadores de la obra. Es decir, trabajadores de la empresa principal, los de las empresas concurrentes (subcontratadas), empresas colaboradoras, trabajadores autónomos, visitas de los técnicos de la dirección de obra o de la propiedad y visitas de las inspecciones de organismos oficiales o de invitados por diferentes causas.
- I)** La empresa Principal (contratista) realizará el montaje, mantenimiento y retirada de la protección colectiva por sus medios o mediante subcontratación, respondiendo delante de la Dirección de obra, según las cláusulas penalizadoras del contrato de adjudicación de obra y del Pliego de Condiciones Técnicas Particulares del Proyecto.
- J)** El montaje y uso correcto de la protección colectiva definida, es preferible al uso de equipos de protección individual para defenderse de un riesgo idéntico.
- K.)** En caso de accidente a alguna persona por el fallo de las protecciones colectivas, se procederá según las normas legales vigentes, avisando además sin retardo, a la Dirección de obra.
- L.)** La Empresa Principal (contratista) mantendrá en la posición de uso previsto y montadas, las protecciones colectivas que fallen por cualquier causa, hasta que se realice la investigación pertinente del fallo, con la asistencia expresa de la Dirección.

AUTORIZACIÓN PARA UTILIZACIÓN DE LAS PROTECCIONES COLECTIVAS:

Se revisará y posteriormente se autorizará la utilización de las Protecciones Colectivas. El objetivo fundamental de la formalización del presente protocolo es dejar constancia documental del estado y uso de las protecciones colectivas a utilizar en la obra.

Será necesaria la previa autorización del Coordinador de Seguridad y Salud o Dirección Facultativa para la utilización de las protecciones.

Mensualmente se revisarán todas las protecciones colectivas presentes en obra para su autorización de uso.

5.3.3. Normas que afectan a los medios de protección colectiva que están normalizados y que se van a utilizar en la obra

Relación de Fichas técnicas:

Ficha: Redes de Seguridad verticales
Definición:
<ul style="list-style-type: none"> • Sistema de protección colectiva consistente en redes verticales que impiden la caída de

<p>personas y objetos a través de fachadas o de huecos verticales del edificio en construcción.</p> <ul style="list-style-type: none"> • Deberán cumplir las Normas Europeas EN/ISO, normas UNE y demás especificaciones técnicas y normativas establecidas en la tabla siguiente. 		
N o r m a EN/ISO	Norma UNE	Título
EN ISO 2307	UNE-EN ISO 2307	Cuerda de fibra para usos diversos. Determinación de ciertas propiedades físicas y mecánicas.
EN ISO 9001	UNE-EN ISO 9001	Sistemas de calidad. Modelo para el aseguramiento de la calidad en el diseño, el desarrollo, la producción, la instalación y el servicio postventa
ISO 554	UNE 7520	Atmósferas normales para acondicionamiento o ensayos. Especificaciones
	UNE-EN 1263-1	Redes de seguridad. Parte 1 : Requisitos de seguridad, métodos de ensayo.
	UNE-EN 1263-2	Redes de seguridad. Parte 2 : Requisitos de seguridad para los límites de instalación.
		NTP-124 editada por el INSHT
Especificaciones técnicas:		
<ul style="list-style-type: none"> • Los paños de las redes deberán llevar el certificado AENOR 		

Ficha: Redes de seguridad para Horca o pescante		
Definición:		
<ul style="list-style-type: none"> • Sistema de protección colectiva consistente en redes verticales sustentadas mediante pescantes tipo horca y que impiden la caída de personas y objetos a través de fachadas o de huecos verticales del edificio en construcción. • Deberán cumplir las Normas Europeas EN/ISO, normas UNE y demás especificaciones técnicas y normativas establecidas en la tabla siguiente. 		
N o r m a EN/ISO	Norma UNE	Título
EN ISO 2307	UNE-EN ISO 2307	Cuerda de fibra para usos diversos. Determinación de ciertas propiedades físicas y mecánicas.
EN ISO 9001	UNE-EN ISO 9001	Sistemas de calidad. Modelo para el aseguramiento de la calidad en el diseño, el desarrollo, la producción, la instalación y el servicio postventa
ISO 554	UNE 7520	Atmósferas normales para acondicionamiento o ensayos. Especificaciones
	UNE-EN 1263-1	Redes de seguridad. Parte 1 : Requisitos de seguridad, métodos de ensayo.
	UNE-EN 1263-2	Redes de seguridad. Parte 2 : Requisitos de seguridad para los límites de instalación.
		NTP-124 editada por el INSHT
Especificaciones técnicas:		
<ul style="list-style-type: none"> • Los paños de las redes deberán llevar el certificado AENOR 		

Ficha: Redes de Seguridad bajo forjado recuperables		
Definición:		
<ul style="list-style-type: none"> • Sistema de protección colectiva consistente en redes colocadas bajo los encofrados de los forjados en construcción, y que impiden la caída de personas y objetos a través de los mismos. • Deberán cumplir las Normas Europeas EN/ISO, normas UNE y demás especificaciones técnicas y normativas establecidas en la tabla siguiente. 		
N o r m a	Norma UNE	Título

EN/ISO		
EN ISO 2307	UNE-EN ISO 2307	Cuerda de fibra para usos diversos. Determinación de ciertas propiedades físicas y mecánicas.
EN ISO 9001	UNE-EN ISO 9001	Sistemas de calidad. Modelo para el aseguramiento de la calidad en el diseño, el desarrollo, la producción, la instalación y el servicio postventa
ISO 554	UNE 7520	Atmósferas normales para acondicionamiento o ensayos. Especificaciones
	UNE-EN 1263-1	Redes de seguridad. Parte 1 : Requisitos de seguridad, métodos de ensayo.
	UNE-EN 1263-2	Redes de seguridad. Parte 2 : Requisitos de seguridad para los límites de instalación.
		NTP-124 editada por el INSHT
Especificaciones técnicas:		
<ul style="list-style-type: none"> • Los paños de las redes deberán llevar el certificado AENOR • Son recuperables al 100% de su conjunto. 		

Ficha: Redes de Seguridad bajo forjado de un solo uso		
Definición:		
<ul style="list-style-type: none"> • Sistema de protección colectiva consistente en redes colocadas bajo los encofrados de los forjados en construcción, y que impiden la caída de personas y objetos a través de los mismos. • Serán de un solo uso, desechándose posteriormente. • Deberán cumplir las Normas Europeas EN/ISO, normas UNE y demás especificaciones técnicas y normativas establecidas en la tabla siguiente. 		
N o r m a EN/ISO	Norma UNE	Título
EN ISO 2307	UNE-EN ISO 2307	Cuerda de fibra para usos diversos. Determinación de ciertas propiedades físicas y mecánicas.
EN ISO 9001	UNE-EN ISO 9001	Sistemas de calidad. Modelo para el aseguramiento de la calidad en el diseño, el desarrollo, la producción, la instalación y el servicio postventa
ISO 554	UNE 7520	Atmósferas normales para acondicionamiento o ensayos. Especificaciones
	UNE-EN 1263-1	Redes de seguridad. Parte 1 : Requisitos de seguridad, métodos de ensayo.
	UNE-EN 1263-2	Redes de seguridad. Parte 2 : Requisitos de seguridad para los límites de instalación.
		NTP-124 editada por el INSHT
Especificaciones técnicas:		
<ul style="list-style-type: none"> • Los paños de las redes deberán llevar el certificado AENOR • Son de un solo uso, procediendo posteriormente a su destrucción. 		

Ficha: Mallazos electro-soldados
Definición:
<ul style="list-style-type: none"> • Sistema de protección colectiva consistente en la colocación de mallas electro-soldadas que impiden la caída de personas por huecos horizontales practicados en los forjados. • Deberán cumplir las Normas Europeas EN/ISO, normas UNE y demás especificaciones técnicas y normativas establecidas en la tabla siguiente.

N o r m a EN/ISO	Norma UNE	Título
		Deberán cumplir la Instrucción EHE relativa a los aceros utilizados en las obras de construcción.
Especificaciones técnicas:		
<ul style="list-style-type: none"> • Estarán embebidas en la masa de forjado al menos 1 metro. 		

Ficha: Barandillas de seguridad		
Definición:		
<ul style="list-style-type: none"> • Sistema de protección colectiva consistente en la colocación de barandillas provisionales de obra por los bordes de forjados, escaleras y huecos, con el objeto de impedir la caída de personas y objetos. • Deberán cumplir las Normas Europeas EN/ISO, normas UNE, las especificaciones recogidas por el RD 1627/1997 ANEXO IV. Disposiciones mínimas de seguridad y de salud que deberán aplicarse en las obras, en concreto en la <i>Parte C: disposiciones mínimas específicas relativas a puestos de trabajo en las obras en el exterior de los locales. Punto 3. Caídas de altura.</i> • Así mismo deberán cumplir las especificaciones técnicas y normativas establecidas en la tabla siguiente. 		
N o r m a EN/ISO	Norma UNE	Título
EN ISO 9001	UNE-EN ISO 9001	Sistemas de calidad. Modelo para el aseguramiento de la calidad en el diseño, el desarrollo, la producción, la instalación y el servicio postventa
		REAL DECRETO 1215/1997, de 18 de julio, por el que se establecen las disposiciones mínimas de seguridad y salud para la utilización por los trabajadores de los equipos de trabajo.
		REAL DECRETO 1627/1997. Establece las disposiciones mínimas de seguridad y salud en las obras, (MINISTERIO PRESIDENCIA, BOE núm. 256, de 25 de Octubre de 1997).
		REAL DECRETO 486/1997, de 14 de abril, por el que se establecen las disposiciones mínimas de seguridad y salud en los lugares de trabajo.
		NTP-123: Barandillas, editada por el INSHT
Especificaciones técnicas:		
<ul style="list-style-type: none"> • Deberán llevar pasamanos, listón intermedio y rodapié, que cubrirá 20 cm. • Deberán ser al menos de 90 cm. de altura • Las barandillas serán capaces de resistir una carga de 150 Kg por metro lineal. 		

Ficha: Plataformas de entrada-salida de materiales		
Definición:		
<ul style="list-style-type: none"> • Plataforma metálica volada, sustentada mediante puntales de tipo metálico capaz de permitir la descarga de objetos volados por la grúa torre, sin necesidad que el operario se asome al exterior. • Deberán cumplir las Normas Europeas EN/ISO, normas UNE y demás especificaciones técnicas y normativas establecidas en la tabla siguiente. 		
N o r m a EN/ISO	Norma UNE	Título

EN ISO 9001	UNE-EN ISO 9001	Sistemas de calidad. Modelo para el aseguramiento de la calidad en el diseño, el desarrollo, la producción, la instalación y el servicio postventa
		REAL DECRETO 1627/1997. Establece las disposiciones mínimas de seguridad y salud en las obras, (MINISTERIO PRESIDENCIA, BOE núm. 256, de 25 de Octubre de 1997).
		REAL DECRETO 486/1997, de 14 de abril, por el que se establecen las disposiciones mínimas de seguridad y salud en los lugares de trabajo.
		REAL DECRETO 1215/1997, de 18 de julio, por el que se establecen las disposiciones mínimas de seguridad y salud para la utilización por los trabajadores de los equipos de trabajo.
Especificaciones técnicas:		
<ul style="list-style-type: none"> Dispondrán del marcado CE, no pudiéndose utilizar en la obra plataformas sin la autorización previa del Coordinador de Seguridad. 		

Ficha: Redes de Seguridad para barandillas		
Definición:		
<ul style="list-style-type: none"> Sistema de protección colectiva consistente en redes de seguridad utilizadas como complemento a las barandillas que impiden la caída de personas y objetos a través de fachadas o de huecos verticales del edificio en construcción. Deberán cumplir las Normas Europeas EN/ISO, normas UNE y demás especificaciones técnicas y normativas establecidas en la tabla siguiente. 		
N o r m a EN/ISO	Norma UNE	Título
EN ISO 2307	UNE-EN ISO 2307	Cuerda de fibra para usos diversos. Determinación de ciertas propiedades físicas y mecánicas.
EN ISO 9001	UNE-EN ISO 9001	Sistemas de calidad. Modelo para el aseguramiento de la calidad en el diseño, el desarrollo, la producción, la instalación y el servicio postventa
ISO 554	UNE 7520	Atmósferas normales para acondicionamiento o ensayos. Especificaciones
	UNE-EN 1263-1	Redes de seguridad. Parte 1 : Requisitos de seguridad, métodos de ensayo.
	UNE-EN 1263-2	Redes de seguridad. Parte 2 : Requisitos de seguridad para los límites de instalación.
		NTP-124 editada por el INSHT
Especificaciones técnicas:		
<ul style="list-style-type: none"> Los paños de las redes deberán llevar el certificado AENOR 		

5.4. Requisitos de la señalización en materia de seguridad y salud, seguridad vial, etc

Los medios a adoptar en la organización de esta obra son los encaminados a la señalización visual. Los camiones y máquinas suelen disponer de bocinas y señales acústicas, ciertos productos pueden emanar mal olor, pero suelen llegar a la obra con las señalizaciones montadas. Los medios utilizados frecuentemente están tipificados y el mercado ofrece una amplia gama de productos que cubren perfectamente las demandas en los siguientes grupos de medios de señalización:

1) BALIZAMIENTO

Se utilizará en esta obra para hacer visibles los obstáculos u objetos que puedan provocar

accidentes. En particular, se usará en la implantación de pequeños trabajos temporales como para abrir un pozo, colocar un poste, etc.

2) ETIQUETAS, CINTAS, GUIRNALDAS, LUMINOSOS Y DESTELLANTES

En esta obra se utilizarán las señales que se estimen oportunas, acompañadas con frases que se pueden redactar en colores distintos, llamativos, que especifiquen peligros ó indicaciones de posición, situación, advertencia, utilización o modo de uso del producto contenido en los envases.

3) SEÑALES

Las que se utilizarán en esta obra responderán a convenios internacionales y se ajustarán a la normativa actual. El objetivo es que sean conocidas por todos.

3.1) Señalización de obra.

Esta señalización cumplirá con el contenido del Real Decreto 485 de 14 de abril de 1.997 que desarrolle los preceptos específicos sobre señalización de riesgos en el trabajo según la Ley 31 de 8 de Noviembre de 1.995 de prevención de riesgos laborales, con las modificaciones del art. 1 y anexos III y VII, establecidas por el Real Decreto 598/2015, de 3 de julio

3.2) Señalización vial.

Esta señalización cumplirá con el nuevo -Código de Circulación- y la Instrucción de Carreteras 8.3-IC.

CARACTERÍSTICAS TÉCNICAS DE LAS SEÑALES.

Se utilizarán señales nuevas y normalizadas según la Instrucción de Carreteras 8.3-IC (*aprobado por la Orden de 31 de agosto de 1987 sobre señalización, balizamiento, defensa, limpieza y terminación de obras fijas en vías fuera de poblado*).

En el montaje de las señales deberá tenerse presente:

- a) Se ha de tener en cuenta tanto el riesgo de ser atropellado por los vehículos que circulen por la zona de las obras como el riesgo de caer desde una determinada altura mientras se instala una señal.
- b) Se tendrá siempre presente, que normalmente la señalización vial se monta y desmonta con la zona de las obras abierta al tráfico rodado, y que los conductores que no saben que se encontrarán con esta actividad, circulen confiadamente, por tanto, es una operación crítica con un alto riesgo tanto para a los operarios que trabajen como para a los usuarios de la vía que se pueden ver sorprendidos inesperadamente.

5.5. Requisitos para la correcta instalación, utilización y mantenimiento de la maquinaria

- Real Decreto 1644/2008, de 10 de octubre, por el que se establecen las normas para la comercialización y puesta en servicio de las máquinas.
- Real Decreto 842/2002, de 2 de Agosto, por el que se aprueba el Reglamento Electrotécnico de Baja Tensión y sus instrucciones técnicas complementarias que lo desarrollan.
- Real Decreto 836/2003, de 27 de junio, por el que se aprueba la nueva Instrucción técnica complementaria «MIE-AEM-2» del Reglamento de aparatos de elevación y manutención, referente a grúas torre para obras u otras aplicaciones (*y se añaden las disposiciones del Real Decreto 560/2010 por el que se modifica la ITC MIE-AEM-2, los anexos II.7.b), V, VI y se añaden las disposiciones adicionales 3 a 6*).
- Instrucción Técnica Complementaria -MIE-AEM-2- del Reglamento de Aparatos de Elevación y Manutención, referente a grúas torre para obras u otras aplicaciones.

AUTORIZACIÓN DE UTILIZACIÓN DE MÁQUINAS:

- Se revisará y posteriormente se autorizará el uso de máquinas a utilizar en la obra. El objetivo fundamental es dejar constancia documental de la conformidad de recepción de las Máquinas, en función del cumplimiento de los requisitos de seguridad establecidos en el R.D. 1644/2008, de 10

de octubre, por el que se establecen las normas para la comercialización y puesta en servicio de las máquinas.

- Las Máquinas a utilizar en obra deberán ser nuevas siempre que sea posible. En caso de que estos equipos sean reutilizados y en función de sus tipos deberán disponer de sus proyectos técnicos específicos de instalación y puesta en marcha o los certificados del fabricante o empresa de alquiler de maquinaria en el que se indique que han sido revisados y que se encuentran en perfecto estado de utilización en obra.
- No se podrá utilizar ninguna máquina motorizada que no cumpla con los requisitos indicados en el párrafo anterior, los cuales deberán ser comprobados por el Coordinador de Seguridad y Salud o Dirección Facultativa, quien procederá a dar su visto bueno.
- Cuando no exista una norma oficial de certificación administrativa de Seguridad, las Máquinas deberán disponer de la garantía escrita del fabricante o suministrador que certifique que los mismos responden a las prestaciones de seguridad requeridas por la reglamentación vigente en nuestro país, en las condiciones de servicio y utilización por él descritas. El Empresario Principal (Contratista) elegirá entre los productos del mercado aquel que reúna las condiciones de calidad y seguridad en su utilización según sus prestaciones, exigiendo al fabricante o suministrador los certificados que lo avalen.
- Para dicha normalización interna deberá contar con el VºBº del Coordinador en materia de Seguridad y Salud para esta obra.
- Existirá en el almacén una reserva de accesorios y recambios para la maquinaria, con el fin de garantizar la reposición de los mismos.
- En esta previsión se tendrá en cuenta la vida útil de las Máquinas, su fecha de caducidad.
- El control afectará a toda máquina y se realizará por el empresario responsable de la misma asegurándose de que han sido comprendidas las condiciones de recepción, montaje, utilización y mantenimiento por parte de sus operadores y usuarios.
- En el caso de las grúas torre, se llevará a cabo el control, a partir de las disposiciones establecidas, exigencias y requisitos del R.D. 836/2003 de 27 de junio.

5.6. Requisitos para la correcta utilización y mantenimiento de los útiles y herramientas portátiles

Se revisará y posteriormente se autorizará el uso de equipos de trabajo. El objetivo fundamental es dejar constancia documental de la conformidad de recepción de los Equipos de Trabajo en función del cumplimiento de los requisitos de seguridad establecidos en el Real Decreto 1644/2008, de 10 de octubre, por el que se establecen las normas para la comercialización y puesta en servicio de las máquinas.

- Se elegirán los equipos de trabajo más adecuados para garantizar y mantener unas condiciones de trabajo seguras.
- Las dimensiones de los equipos de trabajo deberán estar adaptadas a la naturaleza del trabajo y a las dificultades previsibles y deberán permitir la circulación sin peligro.
- Los Equipos de Trabajo a utilizar en obra deberán ser nuevos siempre que sea posible. En caso de que estos equipos sean reutilizados y en función de sus tipos deberán disponer de sus proyectos técnicos específicos de instalación y puesta en marcha o los certificados del fabricante o empresa de alquiler en el que se indique que han sido revisados y que se encuentran en perfecto estado de utilización en obra.
- No se podrá utilizar ningún equipo de trabajo motorizado que no cumpla con los requisitos indicados en el párrafo anterior, los cuales deberán ser comprobados por el Coordinador de Seguridad y Salud o Dirección Facultativa, quien procederá a dar su visto bueno.
- Cuando no exista una norma oficial de certificación administrativa de Seguridad, los Equipos de Trabajo deberán disponer de la garantía escrita del fabricante o suministrador que certifique que los mismos responden a las prestaciones de seguridad requeridas por la reglamentación vigente en nuestro país, en las condiciones de servicio y utilización por él descritas. El Empresario Principal (Contratista) elegirá entre los productos del mercado aquel que reúna las condiciones de calidad y seguridad en su utilización según sus prestaciones, exigiendo al fabricante o suministrador los certificados que lo avalen.
- Para dicha normalización interna deberá contar con el VºBº del Coordinador en materia de Seguridad y Salud para esta obra.

- Existirá en el almacén una reserva de accesorios y recambios para los equipos de obra, con el fin de garantizar la reposición de los mismos.
- En esta previsión se tendrá en cuenta la vida útil de los Equipos de Trabajo y su fecha de caducidad.
- El control afectará a todo equipo incluido en el ámbito de aplicación del Real Decreto 1644/2008, de 10 de octubre, por el que se establecen las normas para la comercialización y puesta en servicio de las máquinas, y se realizará por el empresario responsable del equipo, asegurándose de que han sido comprendidas las condiciones de recepción, montaje, utilización y mantenimiento por parte de sus operadores y usuarios.

Correcta utilización de herramientas de albañilería en general:

Las herramientas de albañilería (*paletas, paletines, llanas, plomada, etc.*) están sujetas a riesgos. Para evitarlos, deberán seguirse los pasos que se expresan a continuación:

- Las paletas, paletines o llanas, pueden originar cortes, para evitarlos, no apoye la otra mano sobre el objeto en el que trabaja y utilice guantes impermeabilizados de loneta de algodón lo más ajustados posible.
- Utilice calzado de seguridad para evitar lesiones en caso de que se le caiga una herramienta.
- No sitúe las espuelas al borde de plataformas de andamios o forjados. Pueden caerse y originar un accidente.
- Al manejar la llana, procure realizar giros suaves, ya que un sobreesfuerzo o posición inadecuada le puede hacer caer desde altura.

Correcta utilización de herramientas de carpintería en general:

Las herramientas de carpintería (*formones, buriles, martillos, atornilladores, etc.*) están sujetas a riesgos. Para evitarlos, deberán seguirse los pasos que se expresan a continuación:

- Los formones o el buril, están sujetos al riesgo de cortes, para evitar los cortes, no apoye la otra mano sobre el objeto en el que trabaja y utilice guantes de cuero lo más ajustados posible.
- Al afilar el formón o el buril, hágalo protegido con guantes, si suelta o se le escapa el formón, será proyectado y puede producir un accidente.
- No toque con los dedos el filo de corte, puede producirse una herida.
- El afilado, produce chispas, por lo que para evitar incendios, limpie de madera o de serrín los alrededores de la muela.
- Utilice calzado de seguridad para evitar lesiones en caso de que se le caiga de las manos.
- No sitúe las espuelas al borde de plataformas de andamios o forjados. Pueden caerse y originar un accidente.

Correcta utilización de herramientas manuales:

Las herramientas manuales (*palas, martillos, mazos, tenazas, uñas palanca, alicates, etc.*) están sujetas a riesgos. Para evitarlos, deberán seguirse los pasos que se expresan a continuación:

Las palas, martillos, mazos, tenazas, uñas palanca, alicates, etc. están sujetas a sobreesfuerzos, para evitarlo, deben suministrarse a los operarios los siguientes equipos de protección individual:

- a) muñequeras y faja contra los sobreesfuerzos.
- b) botas de seguridad contra los golpes, caída de objetos o heridas punzantes.
- c) guantes para cortes.
- d) Ropa de trabajo

Procedimiento específico para manejo de palas manuales:

- Utilice los epis apropiados (botas de seguridad, guantes, faja y muñequeras).
- Sujete la pala poniendo una mano cerca de la chapa de la hoja y la otra en el extremo superior.
- Hínque la pala, para ello debe dar un empujón a la hoja con el pie.
- Flexione las piernas y eleve la pala con su contenido.

- Gírese y deposítelo en el lugar elegido.
- Evite caminar con la pala cargada, para evitar sobreesfuerzos. Al manejar la pala, recuerde que es un instrumento cortante y puede lesionar a alguien.
- Cuando sienta fatiga, descanse, luego reanude la tarea.
- Si está al aire libre y siente calor, beba agua abundantemente, nunca bebidas alcohólicas.

Procedimiento específico para manejo de martillos o mazos.

- Utilice los epis apropiados (botas de seguridad, guantes, faja y muñequeras).
- Sujete el martillo o mazo poniendo una mano cerca de la chapa de la maza y la otra en el otro extremo.
- Levante la maza dejando correr la mano sobre el astil mientras lo sujeta firmemente con la otra. Cuide no golpearse las manos o golpear a alguien cercano.
- De fuerza a la maza y descargue el golpe sobre el lugar deseado. Los primeros golpes deben darse con suavidad, si es que deseamos hincar algún objeto.
- Si le ayuda un compañero, debe hincarlo un poco con el martillo antes de dar el primer mazazo, de esta manera, el compañero podrá apartarse de la zona de golpe en caso de error en el mazazo.
- Cuando sienta fatiga, descanse, luego reanude la tarea.
- Si está al aire libre y siente calor, beba agua abundantemente, nunca bebidas alcohólicas.

Procedimiento específico para manejo de uña de palanca.

- Utilice los epis apropiados (botas de seguridad, guantes, faja y muñequeras).
- Sujete la uña de palanca desde el astil poniendo una mano cerca de la uña y la otra en el otro extremo.
- Aproxímese el lugar requerido.
- Ponga las dos manos en el brazo de palanca, para ejercer la fuerza. Apóyese ahora con todo su peso sobre el astil y separará el objeto deseado. Recuerde que el objeto desprendido o separado puede caer y golpear a alguien.
- Cuando sienta fatiga, descanse, luego reanude la tarea.
- Si está al aire libre y siente calor, beba agua abundantemente, nunca bebidas alcohólicas.

5.7. Requisitos para la correcta instalación, utilización y mantenimiento de los medios auxiliares

Se revisará y posteriormente se autorizará la utilización de los medios auxiliares de obra. Deberá reflejarse en un acta, cuyo objetivo fundamental de la formalización del documento es dejar constancia documental del estado operativo y uso de los medios auxiliares a utilizar en la obra. En esta obra se entienden por medios auxiliares aquellos elementos no motorizados (andamios tubulares, plataformas, andamios colgados, torretas de hormigonado, andamios de fachada, plataformas de E/S de materiales, escaleras de mano, etc.). Los elementos motorizados tienen la consideración de máquinas y cumplirán lo establecido en el documento correspondiente.

Los medios auxiliares a utilizar en obra deberán ser preferiblemente nuevos, dispondrán obligatoriamente de marcado CE (en casos excepcionales si no disponen de marcado CE, deberán ser homologados por organismo competente). En caso de ser reutilizados se comprobará su estado, vida útil y se realizará prueba de servicio. Los medios provenientes de empresas dedicadas al alquiler de estos elementos contarán con certificado de revisión, puesta a punto y uso, emitido por ésta.

Será necesaria la previa autorización del Coordinador de Seguridad y Salud o Dirección Facultativa para la utilización de cualquiera de los medios auxiliares utilizados en esta obra.

Especificaciones particulares introducidas por el RD 2177/2004:

1 Las escaleras de mano se revisarán periódicamente, prohibiendo el uso de escaleras improvisadas o de madera pintadas.

2 Los siguientes tipos de andamios utilizados en esta obra, para ser autorizados deberán disponer de un plan de montaje, de utilización y desmontaje, realizado por persona autorizada:

- a) Plataformas suspendidas de nivel variable (de accionamiento manual o motorizadas), y plataformas elevadoras sobre mástil.
- b) Andamios constituidos con elementos prefabricados apoyados sobre terreno natural, soleras de hormigón, forjados, voladizos u otros elementos cuya altura, desde el nivel inferior de apoyo hasta la coronación de la andamiada, exceda de seis metros o dispongan de elementos horizontales que salven vuelos y distancias superiores entre apoyos de más de ocho metros. Se exceptúan los andamios de caballetes o borriquetas.
- c) Andamios instalados en el exterior, sobre azoteas, cúpulas, tejados o estructuras superiores cuya distancia entre el nivel de apoyo y el nivel del terreno o del suelo exceda de 24 metros de altura.
- d) Torres de acceso y torres de trabajo móviles en los que los trabajos se efectúen a más de seis metros de altura desde el punto de operación hasta el suelo.

Sin embargo, cuando se trate de andamios que, a pesar de estar incluidos entre los anteriormente citados, dispongan del marcado CE, por serles de aplicación una normativa específica en materia de comercialización, el citado plan podrá ser sustituido por las instrucciones específicas del fabricante, proveedor o suministrador, sobre el montaje, la utilización y el desmontaje de los equipos, salvo que estas operaciones se realicen de forma o en condiciones o circunstancias no previstas en dichas instrucciones.

3. Los andamios sólo podrán ser montados, desmontados o modificados sustancialmente bajo la dirección de una persona con una formación universitaria o profesional que lo habilite para ello, y por trabajadores que hayan recibido una formación adecuada y específica para las operaciones previstas, que les permita enfrentarse a riesgos específicos de conformidad con las disposiciones del artículo 5 del RD 1215/1997, destinada en particular a:

- a) La comprensión del plan de montaje, desmontaje o transformación del andamio de que se trate.
- b) La seguridad durante el montaje, el desmontaje o la transformación del andamio de que se trate.
- c) Las medidas de prevención de riesgos de caída de personas o de objetos.
- d) Las medidas de seguridad en caso de cambio de las condiciones meteorológicas que pudiesen afectar negativamente a la seguridad del andamio de que se trate.
- e) Las condiciones de carga admisible.
- f) Cualquier otro riesgo que entrañen las mencionadas operaciones de montaje, desmontaje y transformación.

4. Tanto los trabajadores afectados como la persona que supervise dispondrán del plan de montaje y desmontaje mencionado, incluyendo cualquier instrucción que pudiera contener.

5. Cuando no sea necesaria la elaboración de un plan de montaje, utilización y desmontaje, las operaciones previstas en este apartado podrán también ser dirigidas por una persona que disponga de una experiencia certificada por el empresario en esta materia de más de dos años y cuente con la formación preventiva correspondiente, como mínimo, a las funciones de nivel básico, conforme a lo previsto en el apartado 1 del artículo 35 del Reglamento de los Servicios de Prevención, aprobado por el Real Decreto 39/1997, de 17 de enero.

6. Los andamios deberán ser inspeccionados por una persona con una formación universitaria o profesional que lo habilite para ello:

- a) Antes de su puesta en servicio.
- b) A continuación, periódicamente.
- c) Tras cualquier modificación, período de no utilización, exposición a la intemperie, sacudidas sísmicas, o cualquier otra circunstancia que hubiera podido afectar a su resistencia o a su estabilidad.

7. Cuando no sea necesaria la elaboración de un plan de montaje, utilización y desmontaje, las operaciones previstas en este apartado podrán también ser dirigidas por una persona que disponga de una experiencia certificada por el empresario en esta materia de más de dos años y cuente con la formación preventiva correspondiente, como mínimo, a las funciones de nivel básico, conforme a lo previsto en el apartado 1 del artículo 35 del Reglamento de los Servicios de Prevención, aprobado por el Real Decreto 39/1997, de 17 de enero.

Procedimientos preventivos de obligado cumplimiento para el uso por todo el personal de los

medios auxiliares que se van a utilizar en la obra.**a) Andamios metálicos modulares:**

- Siga las instrucciones dictadas para realizar su trabajo de forma segura.
- Revise en el documento de la *Memoria de seguridad*, los riesgos que entraña trabajar en esta obra con los andamios.
- Si detecta alguna anomalía o deficiencia, deberá comunicarlo inmediatamente al Encargado o al Recurso preventivo, para que sean solucionadas lo antes posible.
- Se seguirán las instrucciones y recomendaciones del fabricante, tanto para trabajar en el andamio como para su mantenimiento y siguiendo para el montaje el manual de su fabricante o en su caso el plan de montaje realizado por un técnico especialista competente que lo habrá firmado.
- El montaje solo debe realizarse por trabajadores con certificado acreditativo correspondiente y con capacidad de entender las instrucciones y planos que definen la secuencia de operaciones del montaje.
- Los andamios, están dotados de una escalera segura de acceso a las diferentes plataformas. Las plataformas serán continuas y estarán dotadas de barandillas tubulares de 90 cm. o preferentemente 100 cm de altura, con barra intermedia y rodapié de 15 cm también de altura.
- Cada vez que se modifique la andamiada o cuando las condiciones ambientales así lo requiera, es necesario que antes de subir al andamio, realice una inspección de comprobación de su seguridad realizada y firmada por un técnico competente.

Procedimiento de seguridad y salud obligatorio, para el montaje y desmontaje de los andamios metálicos modulares:

- Para evitar el riesgo de caída de componentes durante el montaje y desmontaje, se subirán sujetos con cuerdas y nudos seguros, utilizando trócolas, garruchas o similares.
- Para evitar el riesgo de caída a distinto nivel, durante el montaje y desmontaje del andamio, deberá utilizarse un arnés de seguridad, amarrado a puntos fijos de la estructura.
- Para evitar el riesgo de vuelco estructural durante el montaje y desmontaje, se instalarán tacos de sujeción de tipo de expansión que se irán sustituyendo por tacos de mortero, a medida que se va montando.
- Para evitar el riesgo de caída a distinto nivel, las plataformas de trabajo serán modulares metálicas, sólidas, estables, antideslizantes, continuas y seguras.
- El andamio se montará con todos sus componentes de seguridad. Los que no existieran serán solicitados al fabricante para su instalación antes de su uso.
- Los montadores se ajustarán estrictamente a las instrucciones del *Manual de montaje y mantenimiento* dadas por el fabricante del modelo de andamios metálicos modulares a montar o en su defecto del *Plan de Montaje*.
- Módulos para formar las plataformas, de 30 cm de anchura fabricados en chapa metálica antideslizante o rejilla, soldada a la perfilera de contorno por cordón continuo. Dotados de garras de apoyo e inmovilización. Todos los componentes provendrán del mismo fabricante y tendrán su marca. Se pretende evitar el accidente mortal ocurrido por fallo de los componentes artesanales de una plataforma.
- La plataforma de trabajo, se conseguirá montando los módulos correspondientes que cubran el total del ancho, estando prohibido el uso de plataformas formadas por parte de los módulos y utilizar el resto a modo de soporte de materiales o herramientas.
- Las plataformas de trabajo dispondrán de barandillas perimetrales formadas por pasamanos, listón intermedio y rodapié. En ningún caso las cruces de San Andrés montadas como arriostamiento sustituirán a las barandillas.
- Los componentes del andamio, estarán libres de defectos, desperfectos u oxidaciones que mermen su resistencia.
- No se utilizará por los trabajadores, hasta el momento en el que comprobada su seguridad por el Encargado, este autorice el acceso al mismo.
- Para evitar el posible asiento diferencial de cualquiera de los apoyos del andamio, está previsto que los husillos de nivelación se apoyen sobre durmientes de madera para reparto de cargas.

Se hará entrega a los trabajadores del siguiente texto para su conocimiento:

Procedimiento de seguridad y salud obligatorio, para los trabajadores de esta obra, que hagan uso de andamios metálicos modulares.

- Va usted a trabajar sobre un medio auxiliar seguro si está montado correctamente y se utiliza correctamente. Si elimina algún elemento de seguridad, puede accidentarse o provocar el accidente de algún compañero.
- Las plataformas de trabajo deben cubrir todo el ancho del andamio sin claros entre sí.
- Las plataformas de trabajo dispondrán de barandillas de al menos 90 cm. o preferentemente 100 cm de altura, para evitar caídas a distinto nivel. Las barandillas dispondrán de pasamanos, barra intermedia y rodapié bien sujetos. Recuerde que la cruz de San Andrés no sustituye a las barandillas.
- La separación entre el andamio y la fachada de más de 20 cm. es un riesgo intolerable de caída, que debe poner en conocimiento del encargado para que lo resuelvan.
- Mantengan el orden y limpieza en las plataformas de trabajo para evitar tropiezos.
- No monte borriquetas o utilice otros elementos como bidones para montar nuevas plataformas sobre las propias de los andamios.
- Si observa en la visera de recogida de materiales y objetos desprendidos alguna deficiencia, comuníquela para que sea reparada. Se evitará accidentes a los trabajadores que se aproximen por debajo del andamio.

b) Andamios de borriquetas:

- Siga las instrucciones dictadas para realizar su trabajo de forma segura.
- Revise en el documento de la *Memoria de seguridad*, los riesgos que entraña trabajar en esta obra con los andamios de borriquetas.
- Si detecta alguna anomalía o deficiencia, deberá comunicarlo inmediatamente al Encargado o al Recurso preventivo, para que sea solucionada lo antes posible.

Procedimiento de seguridad y salud obligatorio, para el montaje y desmontaje de los andamios sobre borriquetas:

- Las borriquetas serán metálicas tubulares y estarán en buen uso, sin deformaciones.
- Las plataformas cuajadas formadas por tres módulos metálicos antideslizantes, siendo al menos de 60 cm.
- Cuando la altura de caída sea superior a 2 m., se dispondrán barandillas de al menos 90 cm. y dispondrán de pasamanos, listón intermedio y rodapié de 15 cm, de altura.
- Los andamios se montarán nivelados y arriostros contra la oscilación con independencia de la altura de la plataforma de trabajo.
- Las plataformas no sobresaldrán de los laterales de las borriquetas para evitar el riesgo de vuelcos por basculamiento.
- La separación entre las borriquetas siempre será la que permitan los anclajes de las plataformas metálicas antideslizantes.

Procedimiento de seguridad y salud obligatorio, para el trabajo sobre los andamios de borriquetas:

- Están prohibidos los andamios formados sobre una borriqueta y otros elementos, como los bidones, palets, sacos, etc.
- Sobre los andamios de borriquetas sólo se apoyará el material estrictamente necesario y repartido sobre la plataforma de trabajo.
- Para evitar el riesgo de caída desde altura, por ubicación de andamios sobre borriquetas en terrazas o balcones, está previsto el uso de las siguientes protecciones a discreción de las necesidades de la ejecución de la obra:

a) Cuelgue en puntos fuertes de seguridad de la estructura, de cables en los que amarrar el fiador del cinturón de seguridad.

b) Cuelgue de los puntos preparados para ello en el borde de los forjados, de redes tensas de seguridad.

c) Carretón o carretilla de mano (*chino*)

Procedimiento de seguridad y salud obligatorio, para el uso de carretillas de mano:

- Para cargar la carretilla, flexione ligeramente las piernas, sujete firmemente los mangos y elévese de manera uniforme para que no se desequilibre y vuelque. Mueva la carretilla, empuje y transporte el material.
- Para descargar la carretilla, repita la misma maniobra anterior, pero en sentido inverso.
- Cargue siempre la carretilla de manera uniforme para garantizar su equilibrio.
- Si debe salvar obstáculos o desniveles, debe preparar una pasarela de al menos 60 cm. de ancho, con un ángulo de inclinación lo más suave posible, de lo contrario puede accidentarse por sobreesfuerzo.
- Evite la conducción de las carretillas con objetos que sobresalgan por los lados, es peligroso y puede chocar en el trayecto y accidentarse.
- El camino de circulación debe mantenerse limpio para evitar chocar y volcar el contenido.
- Debe utilizar los siguientes equipos de protección individual: casco de seguridad, guantes, botas de seguridad, ropa de trabajo y chaleco reflectante si transita por lugares en los que están trabajando con máquinas.

d) Contenedor de escombros

Procedimiento de seguridad obligatorio para la descarga y ubicación del contenedor de escombros en obra.

- Controlar los movimientos de descarga para que se realicen según las instrucciones del operario del camión de transporte.
- Subir y bajar del camión solo por los lugares establecidos por el fabricante para este fin.
- No saltar nunca desde la plataforma de transporte al suelo, puede fracturarse algún hueso.
- Suba a la plataforma solamente si es necesario para soltar las mordazas de inmovilización del contenedor.
- Apártese a un lugar seguro y ordene el inicio de la maniobra de descarga. El contenedor quedará depositado sobre el suelo.
- Situarlo en el lugar adecuado para su función, evitando sobreesfuerzos. En este sentido instale un tráctel amarrado por un extremo a un punto fuerte y por el otro al contenedor y muévalo por este procedimiento.
- Cargar el contenedor sin colmo, enrasando la carga, después avisar al camión para su retirada.

Procedimientos de seguridad y salud obligatorios, para la utilización en obra del contenedor de escombros.

- Cubran el contenedor con una lona contra los vertidos accidentales de la carga.
- Por el sistema explicado de tracción con tráctel, esta vez amarrado al contenedor y a uno de los anclajes de la plataforma de carga del camión, realicen los movimientos necesarios para que el mecanismo de carga pueda izarlo.
- Apártense a un lugar seguro mientras se realiza la carga.
- Para la realización de las maniobras descritas en los dos apartados anteriores, es necesario que utilicen el siguiente listado de equipos de protección individual: casco, gafas contra el polvo, guantes de cuero, botas de seguridad, faja y muñequeras contra los sobreesfuerzos y ropa de trabajo.

e) Cubo de hormigonado de suspensión a gancho de grúa

Procedimiento de seguridad y salud obligatorio para utilización del cubilote en obra:

- Las órdenes de llenado se darán por el capataz en comunicación directa con el gruista, para ello se utilizará el medio de comunicación más apropiado: *Teléfono inalámbrico, Teléfono móvil o Walkie talkie.*
- La salida del cubilote del punto de carga, la ordenará el capataz de hormigonado. Evitará la paralización del cubilote durante el trayecto.

- Para evitar el penduleo de la carga o atrapamiento del trabajador que debe recibir el cubilote de hormigón para su descarga, se le dotará de una cuerda de control, de unos 3 m de longitud.

Procedimiento de seguridad en el lugar a hormigonar:

- Para evitar los riesgos por penduleo se ordenará su detención sobre el punto de descarga a una altura de unos 3 m, los mismos que está previsto que tenga de longitud la cuerda de control y ordenará proceder como sigue:
 - Controlar el penduleo de carga.
 - Aproximar el cubilote al lugar de vertido del hormigón lentamente.
 - Cerciorarse de que no existe nada que pueda atrapar a las personas durante la maniobra de descarga del hormigón (el cubilote asciende con la descarga de peso).
 - Recordar siempre antes de accionar la palanca de descarga del hormigón, el ascenso rápido que realizará el cubilote cuando pierda peso por la descarga.
 - Dirigir el retorno del cubilote al lugar de carga para repetir el proceso.

f) Escaleras de mano.

Procedimientos de seguridad y salud obligatorio para utilización de escaleras por los trabajadores de la obra:

- Siga todas las instrucciones que se le den para realizar su trabajo de forma segura.
- Revise en el documento de la *Memoria de seguridad*, los riesgos que entraña trabajar en esta obra con las escaleras de mano.
- Si detecta alguna anomalía o deficiencia, deberá comunicarlo inmediatamente al Encargado o al Recurso preventivo, para que sean solucionadas lo antes posible.
- Está prohibido el uso de escaleras de mano para salvar alturas iguales o superiores a 5 m.
- Las escaleras de mano estarán firmemente amarradas en su extremo superior al objeto o estructura al que dan acceso.
- Se instalarán cumpliendo la condición de inclinación, de tal manera que en posición de uso, formarán un ángulo sobre el plano de apoyo entorno a los 75°.
- No se accederá a las escaleras de mano, con pesos a hombro o a mano, cuyo transporte no sea seguro para la estabilidad del trabajador.
- Solo se apoyarán sobre lugares firmes evitando inestabilidades.
- Solo se accederá por las escaleras de mano de uno en uno, estando prohibida la utilización al mismo tiempo por dos o más personas.
- Está prohibido deslizarse sobre ellas apoyado sólo en los largueros. El ascenso y descenso por las escaleras de mano, se efectuará frontalmente, mirando directamente hacia los peldaños.
- Se prohíbe empalmes improvisados de tramos de escalera con el fin de alcanzar mayor altura.
- No improvise escaleras en obra y utilice solo modelos comercializados que cumplan con las siguientes características técnicas:

A. De aplicación a las escaleras de mano fabricadas con madera.

- Instaladas en su lugar de uso, ya inclinadas, tendrán la longitud necesaria para salvar la altura que se necesite, más 100 cm de seguridad.
- Los largueros estarán contruidos en una sola pieza, sin grietas, empalmes o nudos que puedan mermar su seguridad.
- No tendrán suplementos con uniones soldadas, atornilladas o embridadas.
- Los peldaños de madera estarán ensamblados.
- El empalme de escaleras metálicas solo se realizará mediante la instalación de los dispositivos industriales fabricados para tal fin, y siguiendo las especificaciones del fabricante.
- La madera estará protegida solo mediante barnices transparentes que no oculten defectos.
- Instaladas en su lugar de uso, ya inclinadas, tendrán la longitud necesaria para salvar la altura que se necesite más 100 cm, de seguridad.
- Los largueros dispondrán de zapatas antideslizantes en buen estado.
- Se guardarán a cubierto con el fin de garantizar el buen estado de uso.

C. De aplicación a las escaleras de mano fabricadas con aluminio.

- Los largueros dispondrán de zapatas antideslizantes en buen estado.

B. De aplicación a las escaleras de mano fabricadas con acero.

- Los largueros estarán contruidos en una sola pieza, sin deformaciones o abolladuras que puedan mermar su seguridad.
- Instaladas en su lugar de uso, ya inclinadas, tendrán la longitud necesaria para salvar la altura que se necesite, más 100 cm, de seguridad.
- Los largueros estarán contruidos en una sola pieza, sin deformaciones o abolladuras que puedan mermar su seguridad.
- No tendrán suplementos con uniones soldadas, atornilladas o embridadas.
- Estarán pintadas contra la oxidación.
- El empalme de escaleras se realizará mediante la instalación de los dispositivos industriales

- fabricados para tal fin y siguiendo las especificaciones del fabricante
- Los largueros dispondrán de zapatas antideslizantes en buen estado.

D. De aplicación a las escaleras de tijera en general.

- Los largueros dispondrán de zapatas antideslizantes en buen estado
- Estarán dotadas en su articulación superior, con topes de seguridad de máxima apertura.
- Dispondrán a mitad de su altura, de una cadenilla (o cable de acero) de limitación de apertura máxima.
- Se utilizarán siempre abriendo ambos largueros para no mermar su seguridad. No se utilizarán como escaleras de mano de apoyo a elementos verticales.

Procedimientos de seguridad y salud obligatorios para el transporte de escaleras:

- Procurar no dañarlas durante su transporte por obra.
- Depositarlas con suavidad, no tirarlas o dejarlas caer.
- No utilizarlas para transportar materiales a modo de carretilla.
- Controlar durante el transporte los extremos, para no provocar ningún accidente.
- Sólo se transportará por una sola persona, escaleras simples o de tijeras con un peso máximo de 55 K.
- No se transportarán horizontalmente. Hacerlo siempre con la parte delantera hacia abajo.
- No hacerla pivotar ni transportarla sobre la espalda, entre montantes, etc.
- Las escaleras extensibles se transportarán con los paracaídas bloqueando los peldaños en los planos móviles y las cuerdas atadas a dos peldaños vis a vis en los distintos niveles.

g) Eslingas de acero (hondillas, bragas)

Las eslingas y bragas de acero, se utilizan en la obra para transportar cargas mediante el gancho de la grúa. Tienen que resistir la carga que deben soportar, por lo que si utiliza eslingas taradas o en mal estado, se corre el riesgo de sobrecargarlas y que se rompan.

- Antes de realizar la carga al gancho de la grúa, solicite la eslinga apropiada al peso a trasladar. Compruebe la carga máxima que admite y consulte si es suficiente para soportar el peso que se ha previsto elevar con el gancho de la grúa.
- Utilice guantes de seguridad para evitar heridas en las manos.
- Sujete el peso que se vaya a transportar, cierre los estribos (o deje que se cierren los pestillos de seguridad de los ganchos de cuelgue).
- Utilice una cuerda de guía segura de cargas, para evitar que la carga oscile durante su transporte.
- Guíe la carga, siguiendo las instrucciones del Encargado.
- Evite que la carga salga de los caminos aéreos, para evitar accidentes eléctricos.
- El ángulo que formen las dos hondillas a la altura de la argolla de cuelgue será igual o inferior a 90° para evitar los riesgos de sobreesfuerzo del sistema de cuelgue, por descomposición desfavorable de fuerzas.

h) Puntales metálicos

Procedimiento de seguridad y salud obligatorio para el trabajo con puntales metálicos en la obra:

- Comprobar el aplomado correcto de los puntales antes de autorizar proseguir con el resto de los trabajos. Si fuera necesario instalar puntales inclinados, se acuñará el durmiente de tablón, nunca el husillo de nivelación del puntal.
- Realizar el hormigonado uniformemente repartido tratando de no desequilibrar las cargas que van a recibir los puntales para lo cual se tendrá en cuenta, los ejes de simetría de los forjados.
- Para evitar sobrecargas, se controlará que los puntales ya en carga, no se aflojan ni tensan y si por cualquier razón, se observa que uno o varios puntales trabajan con exceso de carga, se instalarán a su lado otros que absorban el exceso de carga.
- Para evitar el riesgo catastrófico por deformación del apuntalamiento, se prohíbe usar los puntales extendidos en su altura máxima.

- El desencofrado no se realizará por lanzamiento violento o golpes de puntales u objetos contra los puntales que se pretende desmontar.
- Al desmontar cada puntal, el trabajador controlará la sopanda con el fin de evitar su caída brusca y descontrolada.
- Para evitar el riesgo de caída de objetos durante su transporte a gancho por la grúa, se apilarán sobre una batea emplintada por capas de una sola fila de puntales o de sopandas cruzados perpendicularmente. Se inmovilizarán mediante eslingas a la batea y a continuación se dará el orden de izado a gancho de grúa.

i) Bajante de escombros

Procedimiento de seguridad y salud, obligatorio para el montaje de la bajante de escombros.

- El montaje está sujeto a sobreesfuerzos y caídas a distinto nivel, por lo que los trabajadores que lo realicen utilizarán muñequeras y fajas contra los sobreesfuerzos, guantes de cuero, arnés de seguridad y botas de seguridad.
- Colocar los anclajes de la estructura.
- Montar los módulos, insertando cada uno en el siguiente, colocando a su vez las cadenas de cuelgue e inmovilización.
- Con la ayuda de la grúa (maquinillo, garrucha, etc.) elevar hasta la posición requerida la tolva y recibir las cadenas de cuelgue, a los anclajes de la estructura.

Procedimiento de seguridad y salud, obligatorio para la utilización de la bajante de escombros con maniobra sujeta al riesgo de caída desde altura sin alféizar.

- Instalar los anclajes para recibir los cinturones de seguridad.
- Instale en el suelo, junto a la boca de vertido, los topes de final de recorrido de los carretones chino.
- Los trabajadores que utilicen la tolva, deben realizar las maniobras de vertido, sujetos con el arnés de seguridad a los anclajes previstos para este fin siguiendo la secuencia de maniobras siguiente:
 - Aproximarse con el carretón chino a la tolva.
 - Anclar su cinturón de seguridad.
 - Aproximar la rueda delantera del carretón hasta el tope final de recorrido.
 - Levante el carretón y vierta su contenido.
 - Gire el carretón hacia el interior.
 - Suelte el cinturón de seguridad.
 - Vaya a por la siguiente carga.

Procedimiento de seguridad y salud, obligatorio para la utilización de la bajante de escombros con maniobra sujeta al riesgo de caída desde altura con alféizar.

- Instalar los anclajes para recibir los cinturones de seguridad.
- Instalar en el suelo a dos tercios de la altura de alféizar, una rampa rodeada de barandillas de seguridad.
- Los trabajadores que utilicen la tolva, deben realizar las maniobras de vertido, sujetos con el arnés de seguridad a los anclajes previstos para este fin siguiendo la secuencia de maniobras siguiente:
 - Aproximarse por la rampa con el carretón chino a la tolva.
 - Anclar su cinturón de seguridad.
 - Aproximar la rueda delantera del carretón hasta el tope que presenta el trozo de alféizar visible.
 - Levante el carretón y vierta su contenido.
 - Gire el carretón hacia el interior.
 - Descienda por la rampa
 - Suelte el cinturón de seguridad.
 - Vaya a por la siguiente carga.

5.8. Requisitos para la correcta instalación, utilización y mantenimiento de las instalaciones provisionales

5.8.1. Requisitos de las instalaciones eléctricas

- La instalación eléctrica provisional de obra se realizará siguiendo las pautas señaladas en los apartados correspondientes de la Memoria Descriptiva y de los planos, debiendo ser realizada por empresa autorizada y siendo de aplicación lo señalado en el vigente Reglamento Electrotécnico de Baja Tensión -Real Decreto 842/2002, de 2 de Agosto- y sus instrucciones técnicas complementarias que lo desarrollan:
 - *En especial a la ITC-BT-33: - Instalaciones provisionales y temporales de obras.*
 - **Se tendrán en cuenta las modificaciones introducidas con efectos de 30 de junio de 2015, las ITC BT-02, BT-04, BT-05, BT-10, BT-16 y BT-25, y añade la BT-52, por Real Decreto 1053/2014, de 12 de diciembre.**
 - **Igualmente las modificaciones del art. 22, la ITC BT03, se sustituye lo indicado y se añaden las disposiciones adicionales 1 a 4, por Real Decreto 560/2010, de 7 de mayo.**
 - **Así como la sentencia de 17 de febrero de 2004, de la Sala Tercera del Tribunal Supremo, por la que se anula el inciso 4.2.c.2 de la ITC-BT-03 anexa al Reglamento Electrónico para baja tensión, aprobado por Real Decreto 842/2002, de 2 de agosto.**
- El calibre o sección del cableado será el especificado en planos y de acuerdo a la carga eléctrica que ha de soportar en función de la maquinaria e iluminación prevista.
- Los cables a emplear en acometidas e instalaciones exteriores serán de tensión asignada mínima 450/750 V, con cubierta de policloropreno o similar, según UNE 21027 ó UNE 21150 y aptos para servicios móviles.
- Para instalaciones interiores los cables serán de tensión asignada mínima 300/500 V, según UNE 21027 ó UNE 21031, y aptos para servicios móviles.
- La distribución desde el cuadro general de obra a los cuadros secundarios (o de planta), se efectuará mediante canalizaciones enterradas.
- En caso de efectuarse tendido de cables y mangueras, éste se realizará a una altura mínima de 2 m. en los lugares peatonales y de 5 m. en los de vehículos, medidos sobre el nivel del pavimento.
- El tendido de los cables para cruzar viales de obra, como ya se ha indicado anteriormente, se efectuará enterrado. Su instalación será conforme a lo indicado en ITC-BT-20 e ITC-BT-21. Se señalará el -paso del cable- mediante una cubrición permanente de tablonos que tendrán por objeto el proteger mediante reparto de cargas, y señalar la existencia del -paso eléctrico- a los vehículos. La profundidad de la zanja mínima, será entre 40 y 50 cm.; el cable irá además protegido en el interior de un tubo rígido, bien de fibrocemento, bien de plástico rígido curvable en caliente.
- Todos los cables que presenten defectos superficiales u otros no particularmente visibles, serán rechazados.
- Los conductores de la instalación se identifican por los colores de su aislamiento, a saber:
 - Azul claro: Para el conductor neutro.*
 - Amarillo/verde: Para el conductor de tierra y protección.*
 - Marrón/negro/gris: Para los conductores activos o de fase.*
- En los cuadros, tanto principales como secundarios, se dispondrán todos aquellos aparatos de mando, protección y maniobra para la protección contra sobrecargas (sobrecarga y cortocircuitos) y contra contactos directos e indirectos, tanto en los circuitos de alumbrado como de fuerza.
- Dichos dispositivos se instalaron en los orígenes de los circuitos así como en los puntos en los que la intensidad admisible disminuya, por cambiar la sección, condiciones de instalación, sistemas de ejecución o tipo de conductores utilizados.
- Para la prevención de posibles contactos eléctricos indirectos, el sistema de protección elegido es el de puesta a tierra de las masas y dispositivos de corte por intensidad de defecto (interruptores

- diferenciales).
- Las medidas generales para la protección contra los choques eléctricos serán las indicadas en la ITC-BT-24, teniendo en cuenta:
 - a) Medidas de protección contra contactos directos:
Se realizarán mediante protección por aislamiento de las partes activas o por medio de barreras o envolventes.
 - b) Medidas de protección contra contactos indirectos:
Cuando la protección de las personas contra los contactos indirectos está asegurada por corte automático de la alimentación, según esquema de alimentación TT, la tensión límite convencional no debe ser superior a 24 V de valor eficaz en corriente alterna ó 60 V en corriente continua.
Cada base o grupo de bases de toma de corriente deben estar protegidas por dispositivos diferenciales de corriente residual asignada igual como máximo a 30 mA; o bien alimentadas a muy baja tensión de seguridad MBTS; o bien protegidas por separación eléctrica de los circuitos mediante un transformador individual.

5.8.2. Requisitos de los servicios de seguridad, higiene y bienestar

La Empresa pondrá conforme se especifica en la Memoria, una caseta a pie de obra que dispondrá de lo siguiente:

- A) Vestuarios dotados con percheros, sillas y calefacción
 - B) Servicios higiénicos dotados de lavamanos, ducha, inodoro, espejos y calefacción.
 - C) Comedor que dispondrá de mesa, sillas, calentador de comidas y recipientes para basuras, aunque debido a la proximidad de restaurantes en los alrededores, se aconsejará al trabajador por motivos de comodidad y relajación, que el personal de la obra coma en el Restaurante: La superficie del comedor ha sido estimada alrededor de 1,20 m² por cada trabajador que deba utilizarlo simultáneamente.
 - D) Botiquín, cuyo contenido mínimo será: desinfectantes y antisépticos autorizados, gasas estériles, algodón hidrófilo, venda, esparadrapo, apósitos adhesivos, tijeras, pinzas y guantes desechables.
- Estas instalaciones estarán en funcionamiento antes de empezar la obra.
 - Para la limpieza y conservación de las instalaciones se dispondrá de un trabajador con la dedicación necesaria.
 - Se prevé la colocación en la obra de contenedores para recogida de las basuras y desperdicios que periódicamente se llevarán a un basurero controlado.
 - La conexión del servicio eléctrico se realizará al iniciar la obra, pero antes que se realice la oportuna conexión del servicio eléctrico de la misma, se conseguirá mediante la puesta en funcionamiento de un grupo electrógeno generador trifásico, accionado por un motor de gasoil.
 - La conexión del servicio de agua potable, se realizará a la cañería del suministro actual del polígono.

5.8.3. Requisitos de los sistemas de prevención contra incendios

Para evitar en obra el posible riesgo de incendio, se cumplirán las siguientes normas de obligado cumplimiento, estando prohibido en la obra:

- a) La realización de hogueras no aisladas de su entorno.
- b) La realización de soldaduras en lugares en los que existan materiales inflamables.
- c) La utilización de calentadores (hornillos de gas), fuera del lugar indicado para su utilización.
- d) Tirar colillas y/o cerillas encendidas.

La existencia de extintores de incendio en la obra es obligatoria, como medida de prevención frente al riesgo de incendio.

En cualquier caso se deberán seguir las prescripciones marcadas en el *Anexo I* de este Pliego de

condiciones particulares: *Plan Emergencia de la Obra*.

Condiciones de los extintores de incendio de la obra:

Cumplirán las especificaciones del Real Decreto 513/2017, de 22 de mayo, por el que se aprueba el Reglamento de instalaciones de protección contra incendios.

Los extintores serán para los fuegos de las Clases "A", "B", "C" y los de CO2 especiales para fuegos eléctricos.

A) Lugares de la obra en los que se instalarán los extintores de incendios:

- Servicios de higiene y bienestar (vestuario).
- Comedor del personal de la obra.
- Local de primeros auxilios.
- Oficinas de la obra.
- Almacenes con productos o materiales inflamables.
- Cuadro general eléctrico.
- Cuadros de máquinas fijas de obra.
- Almacenes de material.
- En todos los talleres.
- Acopios especiales con riesgo de incendio (papel y cartón).

Está prevista además, la existencia y utilización, de extintores móviles para trabajos de soldaduras, oxicorte y aquellos otros que pueden originar incendios.

B) Mantenimiento de los extintores de incendios

- Los extintores serán revisados, retimbrados y mantenidos conforme las especificaciones del fabricante. Se deberá concertar con una empresa acreditada para realizar estos mantenimientos y revisiones.

C) Normas de seguridad para la instalación y uso de los extintores de incendios

- Se instalarán colgados o sobre carro, según las necesidades previstas.
- En cualquier caso, sobre la vertical del lugar donde se ubique el extintor se instalará una señal normalizada
- con la oportuna pictografía y la palabra "EXTINTOR".
- Al lado de cada extintor, existirá un rótulo, que mostrará las *Normas para utilización del extintor*:

NORMAS PARA LA UTILIZACIÓN DEL EXTINTOR DE INCENDIOS

- En caso de incendio, descuelgue el extintor.
- Retire el pasador de la cabeza que inmoviliza el mando de accionamiento.
- Colóquese en la misma dirección que el viento, evitando que las llamas o el humo vayan hacia usted.
- Accione el extintor dirigiendo el chorro a la base de las llamas, hasta apagarlas o agotar el contenido.
- Si observa que no puede dominar el incendio, pida que alguien avise al 112 lo más rápidamente que pueda, informando sobre la magnitud y gravedad de los hechos.

5.9. Requisitos de los materiales y productos sometidos a reglamentación específica que vayan a ser utilizados en la obra

Será de aplicación cualquier normativa técnica con contenidos que afecten a la prevención de riesgos labores.

Entre otras serán también de aplicación:

- Real Decreto 130/2017, de 24 de febrero, por el que se aprueba el Reglamento de Explosivos.
- Real Decreto 664/1997 (*con las modificaciones del Anexo II, por Orden de 25 de marzo de 1998 -Ref. BOE-A-1998-7341-*), la Orden ESS/1451/2013 por la que se dicta de conformidad sobre la protección de los trabajadores contra los riesgos relacionados con la exposición a agentes biológicos durante el trabajo y la Orden de 25 de marzo de 1998 por la que se modifica el Anexo II del RD 664/1997.
- Real Decreto 349/2003, de 21 de marzo, por el que se modifica el Real Decreto 665/1997, de 12 de mayo, sobre la protección de los trabajadores contra los riesgos relacionados con la exposición a agentes cancerígenos durante el trabajo, y por el que se amplía su ámbito de aplicación a los agentes mutágenos.
- Real Decreto 665/1997, de 12 de mayo sobre la protección de los trabajadores contra los riesgos relacionados con la exposición a agentes cancerígenos durante el trabajo, con las modificaciones:

- Se modifican los Arts. 2.1 y 2, 4, 10.1.c) y la denominación del anexo I, por Real Decreto 598/2015, de 3 de julio.

- Se modifica por Real Decreto 349/2003, de 21 de marzo.

- Se modifican los arts. 1, 2, 5, disposición derogatoria única y se añade un anexo III, por Real Decreto 1124/2000, de 16 de junio.

- Real Decreto 105/2008, de 1 de febrero, por el que se regula la producción y gestión de los residuos de construcción y demolición
- Real Decreto 656/2017, de 23 de junio, por el que se aprueba el Reglamento de Almacenamiento de Productos Químicos y sus Instrucciones Técnicas Complementarias MIE APQ 0 a 10.
- Real Decreto, 216/1999, -Seguridad y Salud en el ámbito de las empresas del trabajo temporal-
- Real Decreto 842/2002, de 2 de Agosto, por el que se aprueba el Reglamento Electrotécnico de Baja Tensión y sus instrucciones técnicas complementarias que lo desarrollan, con las especificaciones:

SE MODIFICA:

- con efectos de 30 de junio de 2015, las ITC BT-02, BT-04, BT-05, BT-10, BT-16 y BT-25, y AÑADE la BT-52, por Real Decreto 1053/2014, de 12 de diciembre (Ref. BOE-A-2014-13681).

- el art. 22, la ITC BT03, SE SUSTITUYE lo indicado y SE AÑADEN las disposiciones adicionales 1 a 4, por Real Decreto 560/2010, de 7 de mayo (Ref. BOE-A-2010-8190).

- SE DECLARA la nulidad del inciso 4.2.c.2 de la ITC BT-03 anexa, por Sentencia del TS de 17 de febrero de 2004 (Ref. BOE-A-2004-6072).

- Real Decreto 286/2006, de 10 de marzo, sobre la protección de la salud y la seguridad de los trabajadores contra los riesgos relacionados con la exposición al ruido.

5.10. Procedimiento que permite verificar, con carácter previo a su utilización en la obra, que dichos equipos, máquinas y medios auxiliares disponen de la documentación necesaria para ser catalogados como seguros desde la perspectiva de su fabricación o adaptación

Equipos de trabajo:

Cuando no exista una norma oficial de certificación administrativa de Seguridad, los Equipos de Trabajo deberán disponer de la garantía escrita del fabricante o suministrador, que certifique que los mismos responden a las prestaciones de seguridad requeridas por la reglamentación vigente en nuestro país, en las condiciones de servicio y utilización por él descritas.

El Empresario principal (Contratista) elegirá entre los productos del mercado aquel que reúna las condiciones de calidad y seguridad en su utilización según sus prestaciones, exigiendo al fabricante o suministrador los certificados que lo avalen.

Para dicha normalización interna deberá contar con el VºBº del Coordinador en materia de Seguridad

y Salud para esta obra.

No se utilizará ningún equipo de trabajo que no haya sido previamente autorizado su uso en la obra por el Coordinador de Seguridad y Salud.

La Autorización deberá ser formalizada mediante un Acta.

Medios auxiliares:

Cuando no exista una norma oficial de certificación administrativa de Seguridad, los Medios Auxiliares deberán disponer de la garantía escrita del fabricante o suministrador, que certifique que los mismos responden a las prestaciones de seguridad requeridas por la reglamentación vigente en nuestro país, en las condiciones de servicio y utilización por él descritas.

El Empresario principal (Contratista) elegirá entre los productos del mercado aquel que reúna las condiciones de calidad y seguridad en su utilización según sus prestaciones, exigiendo al fabricante o suministrador los certificados que lo avalen.

Para dicha normalización interna deberá contar con el VºBº del Coordinador en materia de Seguridad y Salud para esta obra.

No se utilizará ningún medio auxiliar que no haya sido previamente autorizado su uso en la obra por el Coordinador de Seguridad y Salud.

La Autorización deberá ser formalizada mediante un Acta.

Máquinas:

Cuando no exista una norma oficial de certificación administrativa de Seguridad, las Máquinas deberán disponer de la garantía escrita del fabricante o suministrador, que certifique que las mismas responden a las prestaciones de seguridad requeridas por la reglamentación vigente en nuestro país, en las condiciones de servicio y utilización por él descritas. El Empresario Principal (Contratista) elegirá entre los productos del mercado aquel que reúna las condiciones de calidad y seguridad en su utilización según sus prestaciones, exigiendo al fabricante o suministrador los certificados que lo avalen.

Para dicha normalización interna deberá contar con el VºBº del Coordinador en materia de Seguridad y Salud para esta obra.

No se utilizará ninguna máquina en la obra que no haya sido previamente autorizado su uso en la obra por el Coordinador de Seguridad y Salud.

La Autorización deberá ser formalizada mediante un Acta.

5.11. Índices de control

En esta obra se llevarán los índices siguientes:

1. Índice de incidencia:
Es el promedio del número total de accidentes con respecto al número medio de personas expuestas por cada mil personas. I.I. = (Nº total de accidentes / Nº medio de personas expuestas) x 1000

2. Índice de frecuencia:
Para representar la accidentabilidad de la empresa, y corresponde al número de siniestros con baja acaecidos por cada millón de horas trabajadas. I.F. = (Nº total de accidentes / Nº total de horas trabajadas) x 1000000

Considerando como el número de horas trabajadas:

Nº total de horas trabajadas = Nº trabajadores expuestos al riesgo x Nº medio horas trabajador

3. Índice de gravedad:
Representa la gravedad de las lesiones, y corresponde al número de jornadas perdidas por cada mil trabajadas.

$$I.G. = (N^{\circ} \text{jorn. no trabajadas por accidente en jornada de trabajo con baja} / N^{\circ} \text{total horas trabajadas}) \times 1000$$

4. Duración media de incapacidad:

Representa el tiempo promedio que han durado los accidentes de la empresa, y corresponde al número de jornadas perdidas por cada accidente con baja.

D.M.I. = Jornadas no trabajadas / N° de accidentes

Estadísticas:

- a) Los partes de deficiencia se dispondrán debidamente ordenados por fechas desde el origen de la obra hasta su terminación, y se complementarán con las observaciones hechas por el Comité de Seguridad y las normas ejecutivas dadas para subsanar las anomalías observadas.
- b) Los partes de accidentes, si los hubiere, se dispondrán de la misma forma que los partes de deficiencias.
- c) Los índices de control se llevarán en un estadillo mensual con gráficos de dientes de sierra, que permitan hacerse una idea clara de la evolución de los mismos con una somera inspección visual; en absicisas se colocarán los meses del año y en ordenadas los valores numéricos del índice correspondiente.

5.12. Tratamiento de residuos

5.12.1. Normas y contenidos técnicos de tratamientos de residuos

La gestión de los residuos de construcción y demolición de la obra se llevarán a cabo en los términos establecidos por el Real Decreto 105/2008 de 1 de Febrero y las disposiciones y decretos autonómicos correspondientes.

En este sentido, se exigirá a cada contratista el **Plan de Gestión de Residuos de Construcción y Demolición** que refleje cómo se llevarán a cabo las obligaciones que le incumban en relación con los residuos de construcción y demolición que vaya a producir.

Este Plan una vez aprobado por la dirección facultativa y tal como establece el RD 105/2008, pasará a formar parte de los documentos contractuales de la obra.

El Coordinador de Seguridad y Salud realizará, en colaboración con las partes implicadas (*contratistas, subcontratistas, trabajadores autónomos*) una identificación de los riesgos procedentes de la evacuación de los residuos de la construcción, e indicará unas normas y condiciones para el tratamiento y manipulación en obra de los mismos, todo ello conforme al "Estudio de Gestión de Residuos de construcción y demolición" incluido en el proyecto de ejecución y de acuerdo al Plan de Gestión de Residuos presentado por el contratista:

- a) **Escombros propios de la ejecución de la obra, restos de materiales deteriorados, rotos, fraccionados, etc.:**

Hormigón	Señalización de las zonas de acopio de productos residuales de hormigón.
Ladrillos, tejas, materiales cerámicos	Disposición de contenedores para tal fin, señalizando su ubicación, delimitando espacios e impidiendo el paso de personas.
Metales	Señalización de las zonas de acopio de residuos de ferralla y otros productos metálicos. Prohibición de accesos a la zona por personas y vehículos no autorizados.

Maderas	Señalización de las zonas de acopio de maderas.
Vidrios	Depósito en contenedores específicos y debidamente señalizados. Prohibición de accesos y manipulación de residuos por personas y vehículos no autorizados.
Plásticos	Disposición de contenedores para tal fin, señalizando su ubicación.
Papel y cartón	Disposición de contenedores para tal fin, señalizando su ubicación.

b) Restos de productos con tratamientos especiales:

Basura orgánica	Contenedores de basura específicos para tal fin, los cuales se retirarán con frecuencia.
Fibrocemento	Prohibición de acopiar, almacenar o depositar cualquier producto de fibrocemento sin seguir las especificaciones específicamente establecidas por el " <i>Plan de trabajo</i> " de desamiantado.

En cualquier caso, se cumplirá con las condiciones siguientes de eliminación de residuos

(para mayor precisión se recomienda consultar el Plan de Gestión de RCDs de la obra aprobado por la Dirección Facultativa):

- **Escombro en general**, se evacuará mediante bajantes de escombros (trompas de vertido) de continuidad total y sin fugas. Las bajantes de escombros descargarán sobre contenedor. La boca de la bajante, estará unida al contenedor mediante una lona que abrazando la boca de salida, cubra toda la superficie del contenedor.
- **Escombro especial**, se evacuará mediante bateas emplintadas a gancho de grúa, cubiertas con una lona contra los derrames fortuitos.
- **Limpieza de bajos de maquinaria** antes de su salida de la obra. Pasarán por una alberca de decantación para la limpieza de ruedas y demás residuos.
- **Los camiones hormigonera** se limpiarán en un lugar concreto que se definirá en los planos de ejecución de obra y que estará de acuerdo a los planos del *Plan de Gestión de RCDs*.
- **Escombro derramado**, se evacuará mediante apilado con pala cargadora, con carga posterior a camión de transporte para su traslado a gestor autorizado.

5.12.2. Normas y contenidos técnicos de tratamientos de materiales y sustancias peligrosas

El Coordinador de Seguridad y Salud realizará, en colaboración con respecto a las partes implicadas (empresa contratista, subcontratista, autónomos) una identificación de los riesgos procedentes de la evacuación de materiales y sustancias peligrosas de la obra, e indicará unas normas y condiciones para el tratamiento de los mismos:

- **Fibrocemento:** Deberá manipularse, retirarse, recogerse y envasarse conforme se especifica en el Plan de Trabajo elaborado por la empresa que procede al desamiantado, todo ello conforme al RD 396/2006 así como a la ficha técnica establecida en la memoria de Seguridad y Salud.
- **Aditivos y sustancias químicas:** Deberá seguirse las recomendaciones establecidas en las fichas de los envases del producto, o en su defecto recogerse conforme se especifica en la ficha técnica establecida en la memoria de Seguridad y Salud.
- **Alquitrán:** Deberá recogerse conforme las recomendaciones establecidas por el fabricante, o en su defecto conforme se especifica en la ficha técnica establecida en la memoria de Seguridad y Salud.
- **Fibras:** Deberán recogerse conforme las recomendaciones establecidas por el fabricante de las

mismas, o en su defecto conforme se especifica en la ficha técnica.

6. Condiciones económico administrativas

6.1. Condiciones específicas para la obra

- Una vez al mes, esta Constructora extenderá la valoración de las partidas que en materia de seguridad se hubiesen realizado en la obra; la valoración se hará conforme se ha establecido en el Presupuesto y de acuerdo con los precios contratados por la propiedad.
- El abono de las certificaciones expuestas en el párrafo anterior se hará conforme se estipule en el contrato de la obra.
- A la hora de redactar el presupuesto de Seguridad y Salud, se ha tenido en cuenta solo las partidas que intervienen como medidas de Seguridad y Salud, haciendo omisión de medios auxiliares sin los cuales la obra no se podría realizar.
- En caso de ejecutar en la obra unidades no previstas en el presupuesto, se definirán total y correctamente las mismas, y se les adjudicará el precio correspondiente, procediéndose para su abono tal como se indica en los apartados anteriores.
- En caso de plantearse una revisión de precios el Contratista comunicará esta proposición a la propiedad por escrito, procediéndose seguidamente a lo estipulado en las Condiciones de Índole Facultativo.

6.2. Criterios que se tomarán como base para realizar las mediciones, valoraciones, certificaciones, abonos (incluidas las partidas alzadas de seguridad y salud) de cada una de las unidades de obra

Aunque los EPIS deberán estar en la obra en **número suficiente**, al objeto de cuantificarlos, las mediciones se realizarán según los criterios de unidad de medida definidos por las tablas siguientes y que son las establecidas en el estado de mediciones y presupuestos, siguiendo las recomendaciones del INSHT, aunque sabemos que estarán siempre en número suficiente:

Criterios adoptados para la Medición de EPIS

Cascos de seguridad	1,8 x NO x NA
Cascos de seguridad iluminación autónoma	1,2 x NO x NA
Cascos de seguridad protectores auditivos	1,2 x NO x NA
Cascos de seguridad iluminación + protectores auditivos	1,2 x NO x NA
Cascos clase e 1,1 x	NO x NA
Pantalla de soldadura sustentación manual	3 x NOE x NA
Gafas antiproyectos	0,15 x NO x NA
Gafas antipolvo	0,18 x NO x NA
Mascarilla antipartículas de retención mecánica simple	0,2 x NO x NA
Mascarilla antipartículas con filtro recambiable	0,18 x NO x NA
Mascarilla anti emanaciones tóxicas	0,15 x NO x NA
Filtro para mascarilla antipolvo	30 x NOE
Equipo de respiración autónoma	NOE
Taponcillos antirruído	0,48 x NO x NA
Cascos protectores auditivos	2 x NOE x NA
Cinturón de seguridad clase a	1,5 x NOE x NA
Cinturón de seguridad clase b	NOE
Cinturón de seguridad clase c	1 x NOE x NA

Cinturón portaherramientas	0,36 x NO x NA
Faja protección contra sobreesfuerzos	1 x NOE x NA
Faja anti vibratoria	1 x NOE x NA
Muñequeras anti vibratorias	1 x NOE x NA
Guantes de cuero para carga y descarga	3,6 x NO x NA = 36
Guantes de cuero con dorso de loneta para carga y descarga	3,7 x NO x NA = 37
Manoplas de cuero	3,6 x NO x NA = 36
Guantes de cuero con malla metálica	3 x NOE x NA = 150
Guantes de cuero para conductores	1 x NOE x NA = 50
Guantes impermeabilizados	3,8 x NO x NA = 38
Guantes de goma o de pvc	2,4 x NO x NA
Guantes aislantes para alta tensión	NOE
Guantes aislantes para baja tensión	NOE
Botas de seguridad	1,44 x NO x NA
Botas de suela antideslizante	1,44 x NOE x NA
Sandalias de seguridad	1,44 x NO x NA
Plantillas anti-objetos punzantes	1,44 x NOE x NA
Botas de goma o pvc de media caña	0,4 x NO x NA
Bota pantalón en goma o pvc	1 x NOE x NA
Bota de seguridad en goma o pvc de media caña	0,4 x NO x NA
Zapatos de seguridad	1 x NOE x NA
Mandiles impermeables	1,8 x NOE x NA
Mandiles de cuero	1,2 x NOE x NA
Polainas de cuero	3 x NOE x NA
Polainas impermeables	3 x NOE x NA
Deslizadores paracaídas para cinturones de seguridad	NOE
Trajes impermeables para zonas lluviosas	2,4 x NO x NA
Trajes de trabajo para zonas no lluviosas	0,84 x NO x NA
Trajes de trabajo, buzos o monos	NOE
Comando impermeable	1 x NOE x NA
Comando abrigo	1 x NOE x NA
Chaleco reflectante	NOE
Botas con suela de cuero para artilleros	1,44 x NOE x NA
Chalecos salvavidas	0,36 x NO x NA

NO : Número de obreros

NA : Número de años

NOE : Número de obreros expuestos

Criterios adoptados para la Medición de los Servicios de Higiene y Bienestar

Número de vestuarios con bancos, sillas, perchas, etc :	NO x 2 m2
Número de taquillas	1,2 x NO
Los m2 de Comedor requeridos	NO x 1,2 m2
Número de calienta comidas	1 x cada 50 NO o fracción
Número de grifos en la pileta	1 por cada 10 NO o fracción
Número de duchas en servicios	1 x 10 NO o fracción
Número de inodoros en servicios	1 x 25 NO o fracción

Número de calentadores de 100 litros	1x 25 NO o fracción
Número de lavabos en servicios	1 x 10 NO o fracción

NO : Número de obreros/as

En el documento que forma parte del Presupuesto de Seguridad y Salud, denominado **Mediciones** se especifican éstas, para las diferentes Partidas consideradas.

Aquellas unidades de Seguridad y Salud no previstas en el mismo, darán lugar a la oportuna creación de un *Precio contradictorio*, el cual se aprobará por el Coordinador de Seguridad y Salud, antes de acometer el trabajo, conforme se establece en este mismo Pliego de Condiciones Particulares para esta obra.



EXCMO. AYUNTAMIENTO
DE LAREDO
SERVICIOS TÉCNICOS

S.Ref: Página 15 de 23
N.Ref: /2020
Fecha: marzo/2020
Nº Expediente: /2020
Nº Documento: Conservación y mantenimiento
Pasarela del Regatón en Laredo



ANEJO Nº 4: ESTUDIO DE GESTIÓN DE RESIDUOS

Estudio de Gestión de RCD´s Conservación y Mantenimiento pasarela en El Regatón de Laredo

Conforme RD 105/2008, de 1 de febrero por el que se regula la producción y gestión de los residuos de construcción y demolición.

jueves, 19 de marzo de 2020

Índice

1. Generalidades	4
2. Datos generales de la obra	5
2.1. Datos identificación del proyecto y de la obra	5
2.1.1. Identificación de la Obra	5
2.1.2. Promotores	5
2.1.3. Autores del Proyecto	5
2.2. Clasificación y descripción de los residuos	5
2.3. Identificación de los residuos generados en la obra (según Orden MAM/304/2002)	9
3. Producción y Gestión de los Residuos de Construcción y Demolición de la obra	11
3.1. Estimación de la cantidad de residuos de construcción y demolición que se generará en la obra, en toneladas y metros cúbicos	11
3.2. Estimación de los pesos y volúmenes de los Residuos de Construcción y Demolición generados	12
3.3. Previsión de operaciones de reutilización en la misma obra o en emplazamientos externos	14
3.4. Destino previsto para los residuos no reutilizables ni valorizables -in situ- (indicando características y cantidad de cada tipo de residuos)	14
3.5. Estudio gráfico de previsión de la producción de los RCDs	16
3.5.1. Residuos procedentes de la excavación: RCDs Nivel I	16
3.5.1.1. Representación gráfica RCDs de la excavación global	16
3.5.1.2. Representación gráfica RCDs de la excavación por componentes MAM	16
3.5.2. Residuos procedentes de la construcción y demolición: RCDs Nivel II	17
3.5.2.1. Representación gráfica RCDs construcción y demolición global	17
4. Medidas para la prevención de residuos en la obra	18
4.1. Gestión en la preparación de los residuos en la obra	18
4.2. Reciclado y recuperación	18
4.3. Recepción y manipulación de materiales en la obra	18
4.4. Abastecimiento de residuos de construcción y demolición en el lugar de producción	19
4.5. Almacenamiento de materiales en la obra	19
5. Operaciones de reutilización, valorización o eliminación a que se destinan los residuos generados en la obra	20
6. Prescripciones del pliego de prescripciones técnicas particulares del proyecto	24
6.1. En relación con el almacenamiento de los RCD	24
6.2. En relación con el manejo de los RCD	26
6.3. En relación con la separación de los RCD	26
6.4. Otras operaciones de Gestión de los Residuos de Construcción y Demolición dentro de la obra	28
7. Valoración del coste previsto de la Gestión de los Residuos de Construcción y Demolición que formará parte del presupuesto del proyecto en capítulo independiente	32
7.1. Previsión de operaciones de valorización -in situ- de los residuos generados	32
7.2. Valoración del coste previsto de la Gestión correcta de los Residuos de Construcción y Demolición, y que forma parte del presupuesto del proyecto en capítulo aparte	32
8. Documentación acreditativa	35
8.1. Acreditación documental de que los Residuos de Construcción y Demolición	35

producidos han sido entregados a una instalación de valorización o de eliminación para su tratamiento por un gestor de residuos autorizado

1. Generalidades

De acuerdo con el *RD 105/2008*, así como por las obligaciones previstas en la normativa aplicable en especial con la *Ley 22/2011 (con las modificaciones reflejadas en el apartado de 'Marco Legislativo' de este mismo Estudio)*, de 28 de julio, de residuos y suelos contaminados, se desarrolla el presente **Estudio de Gestión de Residuos de Construcción y Demolición**, conforme a lo dispuesto en el *Artículo 4. Obligaciones del productor de residuos de construcción y demolición*, y con el siguiente contenido:

- 1.º Una estimación de la cantidad, expresada en toneladas y en metros cúbicos, de los residuos de construcción y demolición que se generarán en la obra, codificados con arreglo a la lista europea de residuos publicada por Orden MAM/304/2002, de 8 de febrero, por la que se publican las operaciones de valorización y eliminación de residuos y la lista europea de residuos, o norma que la sustituya.
- 2.º Las medidas para la prevención de residuos en la obra objeto del proyecto.
- 3.º Las operaciones de reutilización, valorización o eliminación a que se destinarán los residuos que se generarán en la obra.
- 4.º Las medidas para la separación de los residuos en obra, en particular, para el cumplimiento por parte del poseedor de los residuos, de la obligación establecida en el apartado 5 del artículo 5.
- 5.º Los planos de las instalaciones previstas para el almacenamiento, manejo, separación y, en su caso, otras operaciones de gestión de los residuos de construcción y demolición dentro de la obra.
- 6.º Las prescripciones del pliego de prescripciones técnicas particulares del proyecto, en relación con el almacenamiento, manejo, separación y, en su caso, otras operaciones de gestión de los residuos de construcción y demolición dentro de la obra.
- 7.º Una valoración del coste previsto de la gestión de los residuos de construcción y demolición que formará parte del presupuesto del proyecto en capítulo independiente.

2. Datos generales de la obra

2.1. Datos identificación del proyecto y de la obra

2.1.1. Identificación de la Obra

Identificación de la Obra	
Edificio	Conservación y mantenimiento pasarela en El Regatón de Laredo
Dirección	
Provincia	Cantabria
Municipio	Laredo
C. Postal	39770

2.1.2. Promotores

Promotor 1	
Nombre/Razón social	Excmo. Ayto. de Laredo
Dirección	Av. de Cantabria nº 6
Provincia	Cantabria
Municipio	Laredo
Código Postal	39770
NIF	
Teléfono	9421605100

2.1.3. Autores del Proyecto

Proyectista 1	
Nombre	Servicios Técnico Municipales
Titulación	Ingeniero
Nº de Colegiado	
Teléfono	942605100

2.2. Clasificación y descripción de los residuos

Los residuos de esta obra se adecuarán al **Plan Marco Nacional de Residuos para el período 2016-2022**.

La definición de los *Residuos de Construcción y Demolición* RCDs, es la contemplada en la LER (Lista Europea de Residuos), de aplicación desde el 1 de enero de 2002, que ha sido transpuesta al derecho español en la Orden MAM/304/2002, de 8 de febrero, y que posteriormente la misma definición adopta el *R.D. 105/2008, de 1 de febrero, por el que se regula la producción y gestión de los residuos de construcción y demolición*.

La taxonomía utilizada para identificar todos los residuos posibles se estructura en un árbol clasificatorio que se inicia agrupándolos en 20 grandes grupos o capítulos, correspondiendo mayoritariamente el *LER*

Nº 17 RESIDUOS DE LA CONSTRUCCIÓN Y DEMOLICIÓN (INCLUIDA LA TIERRA EXCAVADA DE ZONAS CONTAMINADAS) a los residuos de la obra, no obstante otros capítulos hacen referencia a residuos que igualmente pueden generarse en operaciones de derribo, mantenimiento, reparación, conservación, (o en caso de incendio, como lo es por ejemplo las cenizas: 10 01 XX), etc.. por lo que se exponen a continuación todos ellos ordenados numéricamente por su Código MAM:

Clasificación y descripción de los residuos generados en la obra (según Orden MAM/304/2002)

Código MAM (LER)	Nivel	Inventario de residuos de la obra y demolición (incluida la tierra excavada de zonas contaminadas)
01 04 07	I	Residuos que contienen sustancias peligrosas procedentes de la transformación física y química de minerales no metálicos
01 04 08	I	Residuos de grava y rocas trituradas distintos de los mencionados en el código 01 04 07
01 04 09	I	Residuos de arena y arcillas
01 04 10	I	Residuos de polvo y arenilla distintos de los mencionados en el código 01 04 07
01 05 04	I	Lodos y residuos de perforaciones que contienen agua dulce.
01 05 05	I	Lodos y residuos de perforaciones que contienen hidrocarburos.
01 05 06	I	Lodos y otros residuos de perforaciones que contienen sustancias peligrosas.
01 05 07	I	Lodos y residuos de perforaciones que contienen sales de bario distintos de los mencionados en los códigos 01 05 05 y 01 05 06.
01 05 08	I	Lodos y residuos de perforaciones que contienen cloruros distintos de los mencionados en los códigos 01 05 05 y 01 05 06
03 01 04	II	Serrín, virutas, recortes, madera, tableros de partículas y chapas que contienen sustancias peligrosas
03 01 05	II	Serrín, virutas, recortes, madera, tableros de partículas y chapas distintos de los mencionados en el código 03 01 04
03 03 01	II	Residuos de corteza y madera
07 02 16	II	Residuos que contienen siliconas peligrosas
07 02 17	II	Residuos que contienen siliconas distintas de las mencionadas en el código 07 02 16
07 07 01	II	Líquidos de limpieza
08 01 11	II	Residuos de pintura y barniz que contienen disolventes orgánicos u otras sustancias peligrosas
08 01 12	II	Residuos de pintura y barniz distintos de los especificados en el código 08 01 11
08 01 17	II	Residuos del decapado o eliminación de pintura y barniz que contienen disolventes orgánicos u otras sustancias peligrosas
08 01 18	II	Residuos del decapado o eliminación de pintura y barniz distintos de los especificados en el código 08 01 17
08 01 21	II	Residuos de decapantes o desbarnizadores
08 02 01	II	Residuos de la FFDU de otros revestimientos (incluidos materiales cerámicos): Residuos de arenillas de revestimiento
08 02 02	II	Residuos de la FFDU de otros revestimientos (incluidos materiales cerámicos): Lodos acuosos que contienen materiales cerámicos
08 04 09	II	Residuos de adhesivos y sellantes que contienen disolventes orgánicos u otras sustancias peligrosas

08 04 10	II	Residuos de adhesivos y sellantes distintos de los especificados en el código 08 04 09,
10 01 03	II	Cenizas volantes de turba y de madera (no tratada)
10 01 04	II	Cenizas volantes y polvo de caldera de hidrocarburos
12 01 01	II	Limaduras y virutas de metales férreos
12 01 02	II	Polvo y partículas de metales férreos
12 01 03	II	Limaduras y virutas de metales no férreos
12 01 04	II	Polvo y partículas de metales no férreos
12 01 05	II	Virutas y rebabas de plástico
12 01 13	II	Residuos de soldadura
13 02 05	II	Aceites minerales no clorados de motor, de transmisión mecánica y lubricantes
13 07 01	II	Residuos de combustibles líquidos: Fuel oil y gasóleo
13 07 02	II	Residuos de combustibles líquidos: Gasolina
13 07 03	II	Otros combustibles (incluidas mezclas)
14 06 03	II	Otros disolventes y mezclas de disolventes
15 01 01	II	Envases de papel y cartón
15 01 02	II	Envases de plástico
15 01 03	II	Envases de madera
15 01 04	II	Envases metálicos
15 01 05	II	Envases compuestos
15 01 06	II	Envases mezclados
15 01 07	II	Envases de vidrio
15 01 09	II	Envases textiles
15 01 10	II	Envases que contienen restos de sustancias peligrosas o estén contaminados por ellas
15 01 11	II	Envases metálicos, incluidos los recipientes a presión vacíos, que contienen una matriz porosa sólida peligrosa (por ejemplo, amianto)
15 02 02	II	Absorbentes, materiales de filtración (incluidos los filtros de aceite no especificados en otra categoría), trapos de limpieza y ropas protectoras contaminados por sustancias peligrosas
16 01 07	II	Filtros de aceite.
16 06 01	II	Baterías de plomo.
16 06 03	II	Pilas que contienen mercurio.
16 06 04	II	Pilas alcalinas (excepto las del código 16 06 03).
17 01 01	II	Hormigón
17 01 02	II	Ladrillos
17 01 03	II	Tejas y materiales cerámicos
17 01 06	II	Mezclas, o fracciones separadas, de hormigón, ladrillos, tejas y materiales cerámicos, que contienen sustancias peligrosas
17 01 07	II	Mezclas de hormigón, ladrillos, tejas y materiales cerámicos distintas de las especificadas en el código 17 01 06.
17 02 01	II	Madera
17 02 02	II	Vidrio
17 02 03	II	Plástico

17 02 04	II	Vidrio, plástico y madera que contienen sustancias peligrosas o estén contaminados por ellas
17 03 01	II	Mezclas bituminosas que contienen alquitrán de hulla
17 03 02	II	Mezclas bituminosas distintas de las especificadas en el código 17 03 01
17 03 03	II	Alquitrán de hulla y productos alquitranados
17 04 01	II	Cobre, bronce, latón
17 04 02	II	Aluminio
17 04 03	II	Plomo
17 04 04	II	Zinc
17 04 05	II	Hierro y acero
17 04 06	II	Estaño
17 04 07	II	Metales mezclados
17 04 09	II	Residuos metálicos contaminados con sustancias peligrosas
17 04 10	II	Cables que contienen hidrocarburos, alquitrán de hulla y otras sustancias peligrosas
17 04 11	II	Cables distintos de los especificados en el código 17 04 10
17 05 03	I	Tierra y piedras que contienen sustancias peligrosas
17 05 04	I	Tierra y piedras distintas de las especificadas en el código 17 05 03.
17 05 05	I	Lodos de drenaje que contienen sustancias peligrosas
17 05 06	I	Lodos de drenaje distintos de los especificados en el código 17 05 05.
17 05 07	I	Balasto de vías férreas que contienen sustancias peligrosas.
17 05 08	I	Balasto de vías férreas distinto del especificado en el código 17 05 07.
17 06 01	II	Materiales de aislamiento que contienen amianto
17 06 03	II	Otros materiales de aislamiento que consisten en, o contienen, sustancias peligrosas
17 06 04	II	Materiales de aislamiento distintos de los especificados en los códigos 17 06 01 y 17 06 03.
17 06 05	II	Materiales de construcción que contienen amianto.
17 08 01	II	Materiales de construcción a partir de yeso contaminados con sustancias peligrosas.
17 08 02	II	Materiales de construcción a partir de yeso distintos de los especificados en el código 17 08 01.
17 09 01	II	Residuos de construcción y demolición que contienen mercurio.
17 09 02	II	Residuos de construcción y demolición que contienen PCB (por ejemplo, sellantes que contienen PCB, revestimientos de suelo a partir de resinas que contienen PCB, acristalamientos dobles que contienen PCB, condensadores que contienen PCB).
17 09 03	II	Otros residuos de construcción y demolición (incluidos los residuos mezclados) que contienen sustancias peligrosas.
17 09 04	II	Residuos mezclados de construcción y demolición distintos de los especificados en los códigos 17 09 01, 17 09 02 y 17 09 03.
20 01 01	II	Papel y cartón.
20 01 08	II	Residuos biodegradables de cocinas
20 01 21	II	Tubos fluorescentes y otros residuos que contienen mercurio.
20 02 01	II	Residuos biodegradables

20 03 01	II	Mezcla de residuos Municipales
----------	----	--------------------------------

Para proceder al estudio, identificación y valorización de los residuos en la obra, los clasificamos en dos categorías, tal como se observa en la tabla siguiente.

Clasificación por Niveles de los Residuos de Construcción y Demolición (RCD)

Nivel I	<p>En este nivel clasificamos los residuos generados por el desarrollo de las obras de infraestructura de ámbito local o supramunicipal contenidas en los diferentes planes de actuación urbanística o planes de desarrollo de carácter regional, siendo resultado de los excedentes de excavación de los movimientos de tierra generados en el transcurso de dichas obras.</p> <p>Se trata, por tanto, de las tierras y materiales pétreos, no contaminados, procedentes de obras de excavación.</p>
Nivel II	<p>En este nivel, clasificamos los residuos generados por las actividades propias del sector de la construcción tanto de edificación como de obra civil, demolición, reparación domiciliaria y de la implantación de servicios (abastecimiento y saneamiento, telecomunicaciones, suministro eléctrico, gasificación y otros).</p> <p>Son residuos no peligrosos que no experimentan transformaciones físicas, químicas o biológicas significativas.</p> <p>Los residuos inertes no son solubles ni combustibles, ni reaccionan física ni químicamente ni de ninguna otra manera, ni son ni afectan negativamente a otras materias con las que entran en contacto de forma que puedan dar lugar a contaminación del medio ambiente o perjudicar a la salud humana. Se contemplan los residuos inertes procedentes de obras de construcción y demolición, incluidos los de obras menores de construcción y reparación domiciliaria sometidas a licencia municipal o no.</p>

2.3. Identificación de los residuos generados en la obra (según Orden MAM/304/2002)

Los residuos generados en la obra, son los que se identifican en la tabla siguiente, (clasificados conforme la Lista Europea establecida en la Orden MAM/304/2002).

No se han tenido en cuenta los materiales que no superan 1m³ de aporte siempre que estos no son considerados peligrosos, es decir que requieran un tratamiento especial.

Tabla 1: Identificación de los residuos generados en la obra (según Orden MAM/304/2002)

A.1 Residuos Construcción y Demolición: Nivel I	
A.1.1 Tierras y pétreos de la excavación	
1. Tierras y pétreos de la excavación	
17 05 04	Tierras y piedras distintas de las especificadas en el código 17 05 03

A.2 Residuos Construcción y Demolición: Nivel II

A.2.1 Residuos de naturaleza no pétreo

1. Asfalto

---	---
-----	-----

2. Maderas

---	---
-----	-----

3. Metales

---	---
-----	-----

4. Papel

---	---
-----	-----

5. Plástico

---	---
-----	-----

6. Vidrio

---	---
-----	-----

7. Yeso

---	---
-----	-----

A.2.2 Residuos de naturaleza pétreo

1. Arena grava y otros áridos

---	---
-----	-----

2. Hormigón

---	---
-----	-----

3. Ladrillos, azulejos y otros productos cerámicos

---	---
-----	-----

4. Piedras

---	---
-----	-----

A.2.3 Residuos potencialmente peligrosos y otros

1. Basuras

---	---
-----	-----

2. Potencialmente peligrosos y otros

---	---
-----	-----

3. Producción y Gestión de los Residuos de Construcción y Demolición de la obra

3.1. Estimación de la cantidad de residuos de construcción y demolición que se generará en la obra, en toneladas y metros cúbicos

La estimación de los residuos de esta obra se realizará clasificada en función de los niveles establecidos anteriormente:

- RCDs de Nivel I
- RCDs de Nivel II

Criterios para la estimación de los Residuos de Construcción y Demolición (RCD)

Para el cálculo de los Volúmenes en m³ y Toneladas de RCDs, se han considerado los valores de hipótesis siguientes:

Conforme el **Plan Nacional de residuos 2007-2012** los escombros generados por m² construido/derribado son:

Edificación nueva planta:	120 K/m ²	(Alt. escombros ~ 10 cm.)
Rehabilitación:	338,7 K/m ²	(Alt. escombros ~ 27 cm.)
Demolición total:	1129 K/m ²	(Alt. escombros ~ 90 cm.)
Demolición parcial:	903,2 K/m ²	(Alt. escombros ~ 73 cm.)



Edificación <i>Obra nueva planta</i>	Se estima a partir de datos estadísticos, 10 cm. de altura máxima de mezcla de residuos por m ² construido, con una densidad tipo del orden de 1,5 a 0,5 Tn/m ³ , es decir con una densidad media de 1,0 Tn/m ³ .
Rehabilitación	Se estima a partir de datos estadísticos, 27 cm. de altura máxima de mezcla de residuos por m ² construido, con una densidad tipo del orden de 1,5 a 0,5 Tn/m ³ , es decir con una

	densidad media de 1,0 Tn/m ³ .
Obra Civil	Se estima a partir de datos estadísticos, 15 cm. de altura de mezcla de residuos por m ² de superficie afectada por las obras, con una densidad tipo del orden de 1,5 a 0,5 Tn/m ³ , es decir con una densidad media de 1,0 Tn/m ³ .
Demolición total	En caso de demolición los datos pueden variar, atendiendo principalmente a la tipología de edificio y por supuesto a los materiales de construcción del mismo, no obstante y a título orientativo, se estima entre 90 cm. de altura de mezcla de residuos por m ² construido, con una densidad igualmente del orden entre el 1,5 y 0,5 Tn/m ³ .
Demolición parcial	En caso de demolición los datos pueden variar, atendiendo principalmente a la tipología de edificio y por supuesto a los materiales de construcción del mismo, no obstante y a título orientativo, se estima 73 cm. de altura de mezcla de residuos por m ² construido, con una densidad igualmente del orden entre el 1,5 y 0,5 Tn/m ³ .

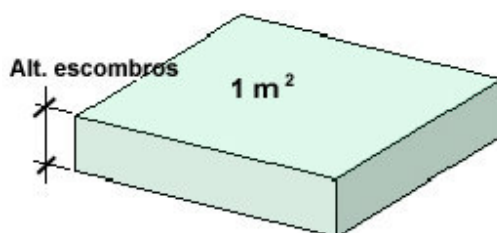

$$\text{Volúmen Residuos} = \text{Alt. escombros} \times \text{Superficie}$$

En base a estos datos, la estimación completa de residuos en la obra es la que se manifiesta en la tabla siguiente:

Tabla 1. Estimación de la cantidad de cada tipo de residuo de construcción y demolición que se generará en la obra, en toneladas y metros cúbicos.

Estimación de Residuos Construcción y Demolición (RCD)

Volumen de tierras estimado de la excavación	35 m3
Superficie total considerada (incluyendo en su caso la superficie de Demolición, Edificación y de O.Civil)	0 m2
Presupuesto estimado de la obra	0 €
Toneladas de residuos generados	0 Tn
Densidad media de los residuos (Estimada entre 0,5 y 1,5 T/m3)	0 T/m3
Volumen total de residuos estimado	0 m3

3.2. Estimación de los pesos y volúmenes de los Residuos de Construcción y Demolición generados

Con el dato estimado de RCDs por metro cuadrado de construcción, se consideran los siguientes pesos y

volúmenes en función de la tipología de residuo:

Tabla 3: Estimación de los pesos y volúmenes de los Residuos de Construcción y Demolición generados

A.1 Residuos Construcción y Demolición: Nivel I

A.1.1 Tierras y pétreos de la excavación			
Tipología de RCD <i>Clasificación de RCD agrupados por tipología</i>	Tn <i>Toneladas de RCD</i>	D <i>Densidad en T/m3</i>	V <i>Volumen en m3</i>
1. Tierras y pétreos de la excavación	52,50	1,5	35
TOTAL estimación	52,50	---	35

A.2 Residuos Construcción y Demolición: Nivel II

A.2.1 Residuos de naturaleza no pétreo			
Tipología de RCD <i>Clasificación de RCD agrupados por tipología</i>	Tn <i>Toneladas de RCD</i>	D <i>Densidad en T/m3</i>	V <i>Volumen en m3</i>
1. Asfalto	0	1,3	0
2. Maderas	0	0,6	0
3. Metales	0	1,5	0
4. Papel	0	0,9	0
5. Plástico	0	0,9	0
6. Vidrio	0	1,5	0
7. Yeso	0	1,2	0
TOTAL estimación	0	---	0

A.2.2 Residuos de naturaleza pétreo			
Tipología de RCD <i>Clasificación de RCD agrupados por tipología</i>	Tn <i>Toneladas de RCD</i>	D <i>Densidad en T/m3</i>	V <i>Volumen en m3</i>
1. Arena grava y otros áridos	0	1,5	0
2. Hormigón	0	1,5	0
3. Ladrillos, azulejos y otros productos cerámicos	0	1,5	0
4. Piedras	0	1,5	0
TOTAL estimación	0	---	0

A.2.3 Residuos potencialmente peligrosos y otros			
Tipología de RCD <i>Clasificación de RCD agrupados por tipología</i>	Tn <i>Toneladas de RCD</i>	D <i>Densidad en T/m3</i>	V <i>Volumen en m3</i>
1. Basuras	0	0,9	0
2. Potencialmente peligrosos y otros	0	0,5	0
TOTAL estimación	0	---	0

3.3. Previsión de operaciones de reutilización en la misma obra o en emplazamientos externos

A continuación se especifica la relación de operaciones de reutilización previstas en la misma obra o en emplazamientos externos:

	Previsión de operaciones	Destino
X	No hay previsión de reutilización en la misma obra o en emplazamientos externos, simplemente serán transportados a vertedero autorizado los siguientes RCDs: <ul style="list-style-type: none"> • Hormigón • Ladrillos, tejas, cerámicos • Metales • Madera • Vidrio • Plásticos • Papel y cartón 	<ul style="list-style-type: none"> • (*)Externo a obra
X	Reutilización de tierras procedentes de la excavación	<ul style="list-style-type: none"> • En la obra (en parte) • (*)Externo a obra (resto)
--	Reutilización de residuos minerales o pétreos en áridos reciclados o en urbanización	--
--	Reutilización de materiales cerámicos	--
--	Reutilización de materiales no pétreos: madera, vidrio...	--
--	Reutilización de materiales metálicos	--

(*) Ver identificación del destino externo que se tiene previsto para hacer el depósito de los RCDs producidos en obra

Identificación del destino previsto externo a la obra:

Datos del Gestor al que se envían los RCDs generados en las operaciones de la obra	
Razón social	
Nº de autorización	
Denominación del centro	
N.I.F.	
Dirección	
Localidad	
Provincia	

3.4. Destino previsto para los residuos no reutilizables ni valorizables -in situ- (indicando características y cantidad de cada tipo de residuos)

Tabla 4: Destino previsto para los residuos no reutilizables ni valorizables "in situ" (indicando características y cantidad

de cada tipo de residuos)

A.1 Residuos Construcción y Demolición: Nivel I

A.1.1 Tierras y pétreos de la excavación

1. Tierras y pétreos de la excavación				
Código MAM	Descripción	Tratamiento	Destino	Cantidad
17 05 04	Tierras y piedras distintas de las especificadas en el código 17 05 03	Sin tratamiento esp.	Restauración / Vertedero	52,50

A.2 Residuos Construcción y Demolición: Nivel II

A.2.1 Residuos de naturaleza no pétreo

1. Asfalto				
Código MAM	Descripción	Tratamiento	Destino	Cantidad
---	---	---	---	---

2. Maderas				
Código MAM	Descripción	Tratamiento	Destino	Cantidad
---	---	---	---	---

3. Metales				
Código MAM	Descripción	Tratamiento	Destino	Cantidad
---	---	---	---	---

4. Papel				
Código MAM	Descripción	Tratamiento	Destino	Cantidad
---	---	---	---	---

5. Plástico				
Código MAM	Descripción	Tratamiento	Destino	Cantidad
---	---	---	---	---

6. Vidrio				
Código MAM	Descripción	Tratamiento	Destino	Cantidad
---	---	---	---	---

7. Yeso				
Código MAM	Descripción	Tratamiento	Destino	Cantidad
---	---	---	---	---

A.2.2 Residuos de naturaleza pétreo

1. Arena grava y otros áridos				
Código MAM	Descripción	Tratamiento	Destino	Cantidad
---	---	---	---	---

2. Hormigón				
Código MAM	Descripción	Tratamiento	Destino	Cantidad
---	---	---	---	---

3. Ladrillos, azulejos y otros productos cerámicos				
Código MAM	Descripción	Tratamiento	Destino	Cantidad
---	---	---	---	---

4. Piedras				
Código MAM	Descripción	Tratamiento	Destino	Cantidad
---	---	---	---	---

A.2.3 Residuos potencialmente peligrosos y otros

1. Basuras				
Código MAM	Descripción	Tratamiento	Destino	Cantidad
---	---	---	---	---

2. Potencialmente peligrosos y otros				
Código MAM	Descripción	Tratamiento	Destino	Cantidad
---	---	---	---	---

3.5. Estudio gráfico de previsión de la producción de los RCDs

3.5.1. Residuos procedentes de la excavación: RCDs Nivel I

3.5.1.1. Representación gráfica RCDs de la excavación global

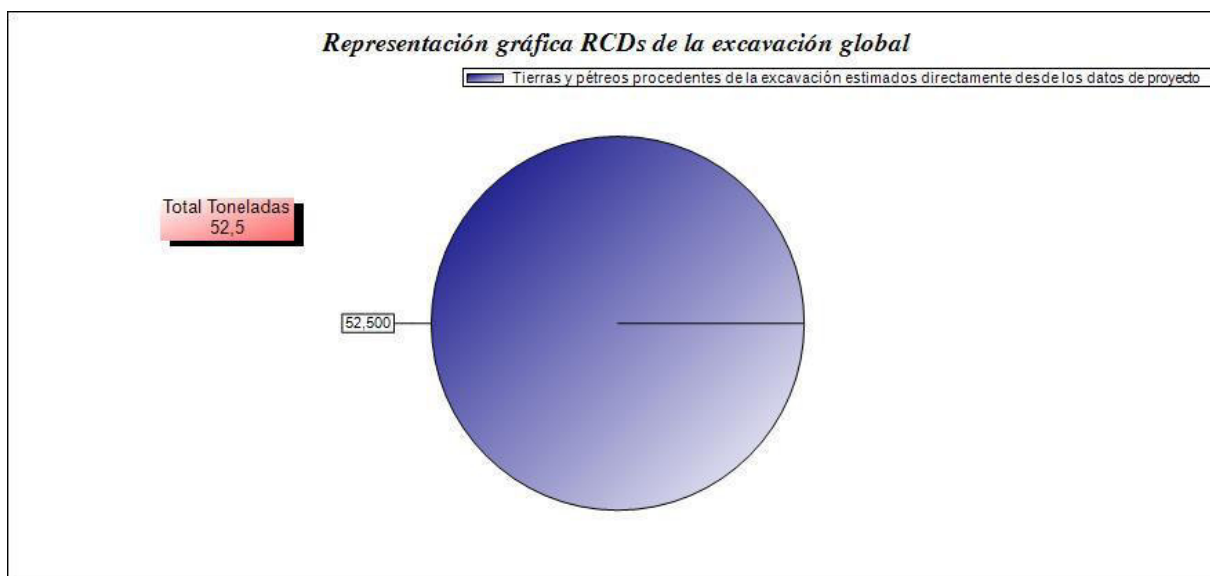

3.5.1.2. Representación gráfica RCDs de la excavación por componentes MAM

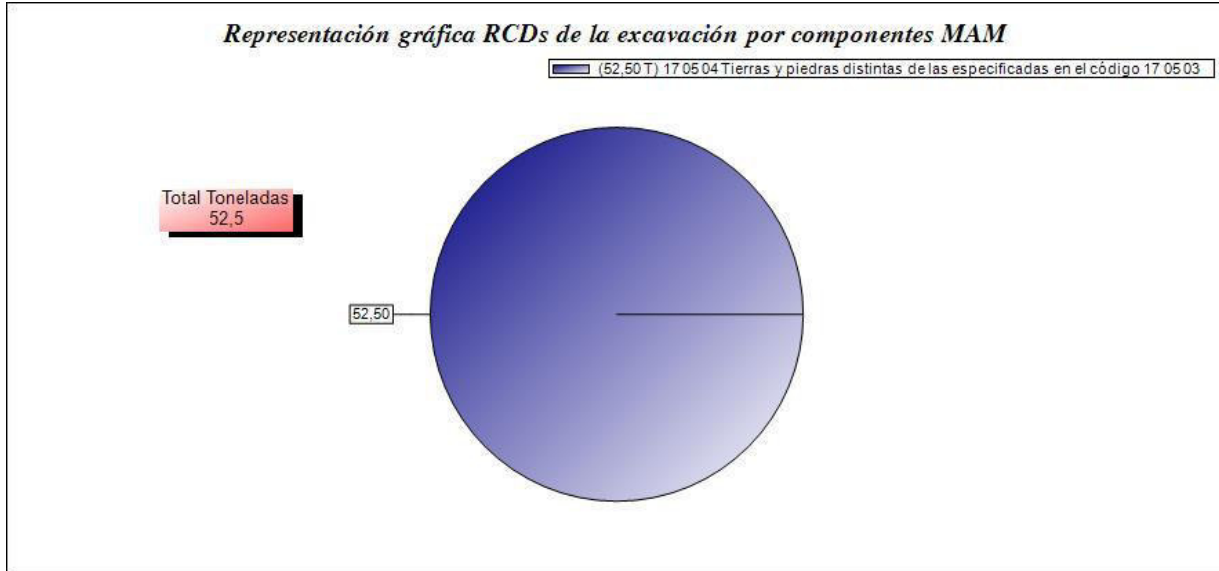

3.5.2. Residuos procedentes de la construcción y demolición: RCDs Nivel II

3.5.2.1. Representación gráfica RCDs construcción y demolición global

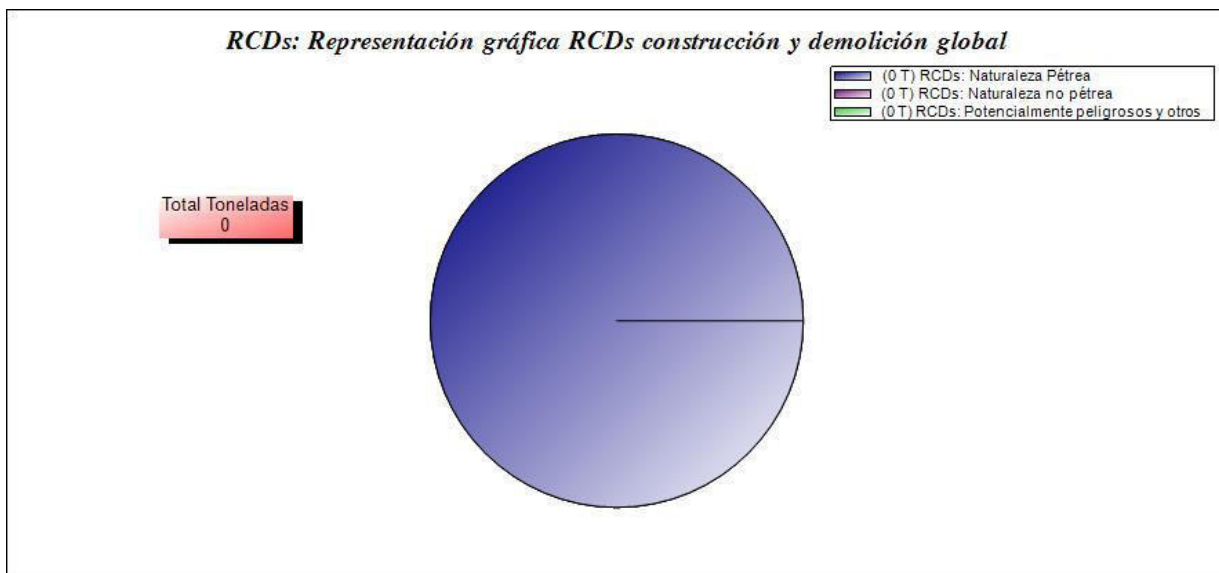

4. Medidas para la prevención de residuos en la obra

4.1. Gestión en la preparación de los residuos en la obra

La gestión correcta en la preparación de los residuos en la obra sirve para evitar que se produzcan pérdidas debidas a derrames o contaminación de los materiales, para lo cual se trata de implantar sistemas y procedimientos adecuados que garanticen la correcta manipulación de las materias primas y los productos, para que no se conviertan en residuos, es decir para minimizar el volumen de residuos generados.

En este sentido, reviste una gran importancia el análisis frecuente de los diferentes residuos que se generan para poder determinar con precisión sus características, conocer las posibilidades de reciclaje o recuperación, y definir los procedimientos de gestión idóneos. La buena gestión se reflejará por:

- la implantación de un registro de los residuos generados.
- la habilitación de una zona o zonas de almacenamiento limpia y ordenadas (ver planos), con los sistemas precisos de recogida de derrames, todo ello según establece la legislación en materia de residuos.
- El control de las entregas parciales que se van realizando a los Gestores de RCDs, controlando cantidades entregadas, fechas de entrega, empresa que realiza las entregas, etc. que permita controlar la producción de los residuos y la gestión realizada con los mismos.

4.2. Reciclado y recuperación



Una alternativa óptima de gestión consiste en aprovechar los residuos generados (por ejemplo las tierras excavadas de la obra), reciclándolas en la misma obra (rellenos, explanaciones o pactos en préstamo) o en otra obra.

Esta técnica en la obra reduce los costes de eliminación, reduce las materias primas y proporciona ingresos por la venta de este tipo de residuos.

La eficacia dependerá de la capacidad de segregación de los residuos recuperables de otros residuos del proceso, lo que asegurará que el residuo no esté contaminado y que la concentración del material recuperable sea máxima.

4.3. Recepción y manipulación de materiales en la obra

Se tomarán en la recepción en obra de los materiales, las siguientes acciones y medidas que tratarán de influir en la protección del medio ambiente:

- Se revisará el estado del material cuando se reciba un pedido, esto evitará problemas de devoluciones y pérdidas por roturas de envases o derrames, materias fuera de especificación, etc.
- Se reutilizarán bidones en usos internos, es más barato que comprar bidones nuevos y además se generan menos residuos.
- Se mantendrán las zonas de transporte limpias, iluminadas y sin obstáculos para evitar derrames accidentales.
- Se mantendrán cerrados los contenedores de materias para evitar derrames en el transporte.
- En caso de fugas se realizarán informes en los que se analicen las causas, al objeto de tomar medidas preventivas.

- Se evitarán y en su defecto se recogerán los derrames de productos químicos y aceites con ayuda de absorbentes en lugar de diluir en agua, a fin de evitar vertidos.
- No se almacenarán sustancias incompatibles entre sí, para ello se exigirán a los productos que disponga de las fichas de seguridad de al objeto de ser consultadas las incompatibilidades. Por ejemplo, el ácido sulfúrico en presencia de amoníaco reacciona vigorosamente desprendiendo una gran cantidad de calor.
- Se establecerá en el *Plan de Emergencia o Actuaciones de Emergencia* de la obra las actuaciones y las normas de seguridad y cómo actuar en caso de emergencia, además se colocarán en lugar visible. A este fin, cabe recordar que la obra como todo lugar de trabajo deberá disponer (conforme a la LPRL 31/1995) de unas Actuaciones de Emergencia, que deberán reflejarse en el *Estudio de Seguridad* y posteriormente en el correspondiente *Plan de Seguridad*.
- Se colocarán sistemas de contención para derrames en tanques de almacenamiento, contenedores, etc., situándolos en áreas cerradas y de acceso restringido.
- Se controlarán constantemente los almacenes de sustancias peligrosas y se colocarán detectores necesarios, con el objeto de evitar fugas y derrames.

4.4. Abastecimiento de residuos de construcción y demolición en el lugar de producción

El depósito temporal de estos residuos se podrá efectuar de las formas siguientes, salvo que los Servicios Municipales determinen condiciones específicas:

- Mediante el empleo de **sacos** industriales, elementos de contención o recipientes flexibles, reciclables, con una capacidad inferior o igual a 1 metro cúbico.
- En **contenedores** metálicos específicos, ubicados de acuerdo con las ordenanzas municipales.
- **Acopiados** en la zona de obras, en lugares debidamente señalizados y segregados del resto de los residuos.

4.5. Almacenamiento de materiales en la obra

- Se seguirán las especificaciones de almacenamiento, tratamiento y uso de los materiales, siguiendo las instrucciones del proveedor y fabricante, para evitar deterioros en el almacenamiento, en especial cuando se trate de productos químicos o tóxicos.
- Los contenedores para el almacenamiento en el lugar de producción y el transporte de los residuos de construcción y demolición deberán estar pintados en colores que destaquen su visibilidad, especialmente durante la noche, y contar con una banda de material reflectante de, al menos, 15 centímetros a lo largo de todo su perímetro. En los mismos deberá figurar, en forma visible y legible, la siguiente información:
 - Razón social, CIF y teléfono del titular del contenedor/ envase.
 - Número de inscripción en el Registro de Transportistas de Residuos
- El responsable de la obra a la que presta servicio el contenedor adoptará las medidas necesarias para evitar el depósito de residuos ajenos a la misma. Los contenedores permanecerán cerrados o cubiertos, al menos, fuera del horario de trabajo, para evitar el depósito de residuos ajenos a la obra a la que prestan servicio.
- Cuando se utilicen sacos industriales y otros elementos de contención o recipientes, se dotarán de sistemas (adhesivos, placas, etcétera), en los que figurará la información indicada en el apartado anterior.
- Los contenedores de productos tóxicos, químicos o en especial de residuos de amianto, deberán estar perfectamente señalizados, identificados y limitado el acceso a los mismos, pudiendo solo acceder el personal especializado o autorizado.

5. Operaciones de reutilización, valorización o eliminación a que se destinan los residuos generados en la obra

Tal como se establece en el ANEJO I de la Orden MAM/304/2002: Operaciones de valorización y eliminación de residuos, y de conformidad con la Decisión 96/350/CE, de la Comisión, de 24 de mayo, por la que se modifican los anexos IIA y IIB de la Directiva 75/442/CEE, del Consejo, relativa a los residuos, se establecen las siguientes **Operaciones de eliminación en la obra**, con su plan de ejecución relativo a las acciones decididas:

Código LER (MAM/304/2002)	Almacenamiento	Operaciones de eliminación en obra
<p>17 01 01 <i>Hormigón</i></p> <p>17 01 02 <i>Ladrillos</i></p> <p>17 01 03 <i>Tejas y materiales cerámicos</i></p> <p>17 08 02 <i>Materiales de construcción a partir de yeso distintos de los especificados en el código 17 08 01.</i></p>	<p>Contenedor Mezclados</p>	<p>Retirada de la obra: Mediante camiones.</p> <p>Depósito: D5 Vertido realizado en lugares especialmente diseñados.</p> <p>Consideración: Inertes o asimilables a inertes.</p> <p>Poder contaminante: Relativamente bajo.</p> <p>Impacto visual: Con frecuencia alto por el gran volumen que ocupan y por el escaso control ambiental ejercido sobre los terrenos que se eligen para su depósito.</p> <p>Impacto ecológico: Negativo, debido al despilfarro de materias primas que implica este tipo de gestión, que no contempla el reciclaje.</p>
<p>17 02 01 <i>Madera</i></p>	<p>Acopio</p>	<p>Retirada de la obra: Mediante camiones.</p> <p>Depósito: R7 Recuperación de ciertos componentes utilizados para reducir la contaminación.</p> <p>Consideración: Inertes o asimilables a inertes.</p> <p>Poder contaminante: Relativamente bajo.</p> <p>Impacto visual: Al ser reutilizadas, el impacto ambiental es bajo.</p> <p>Impacto ecológico: Positivo, debido a la reutilización en parte de</p>

		materias primas en el reciclaje.
<p>17 02 02 <i>Vidrio</i></p>	<p>Contenedor</p>	<p>Retirada de la obra: Mediante camiones.</p> <p>Depósito: R7 Recuperación de ciertos componentes utilizados para reducir la contaminación.</p> <p>Consideración: Inertes o asimilables a inertes.</p> <p>Poder contaminante: Relativamente bajo.</p> <p>Impacto visual: Al ser reutilizadas, el impacto ambiental es bajo.</p> <p>Impacto ecológico: Positivo, debido a la reutilización en parte de materias primas en el reciclaje.</p>
<p>17 02 03 <i>Plástico</i></p> <p>17 04 05 <i>Hierro y Acero</i></p>	<p>Contenedor Mezclados</p>	<p>Retirada de la obra: Mediante camiones.</p> <p>Depósito: R4 Reciclado o recuperación de metales y de compuestos metálicos. R5 Reciclado o recuperación de otras materias inorgánicas.</p> <p>Consideración: Inertes o asimilables a inertes.</p> <p>Poder contaminante: Relativamente bajo.</p> <p>Impacto visual: Al ser reutilizadas, el impacto ambiental es bajo.</p> <p>Impacto ecológico: Positivo, debido a la reutilización en parte de materias primas en el reciclaje.</p>
<p>17 05 03 17 05 04 17 05 05 17 05 06 17 05 07 17 05 08</p> <p><i>Tierras, Piedras, Lodos y Balastos procedentes de la excavación, movimiento de tierras y/o perforación en la obra.</i></p>	<p>Acopio</p>	<p>Retirada de la obra: Mediante camiones.</p> <p>Depósito: R10 Tratamiento de suelos, produciendo un beneficio a la agricultura o una mejora ecológica de los mismos.</p> <p>Consideración: Inertes o asimilables a inertes.</p> <p>Poder contaminante: Relativamente bajo.</p> <p>Impacto visual: Al ser reutilizadas las tierras de excavación, el</p>

		<p>impacto ambiental es bajo.</p> <p>Impacto ecológico: Positivo, debido a la reutilización en parte de materias primas en el reciclaje.</p>
<p>17 06 04 Materiales de aislamiento distintos de los especificados en los códigos 17 06 01 y 1 7 06 03.</p>	<p>Contenedor</p>	<p>Retirada de la obra: Mediante camiones.</p> <p>Depósito: D5 Vertido realizado en lugares especialmente diseñados.</p> <p>Consideración: Inertes o asimilables a inertes.</p> <p>Poder contaminante: Relativamente bajo.</p> <p>Impacto visual: Con frecuencia alto por el gran volumen que ocupan y por el escaso control ambiental ejercido sobre los terrenos que se eligen para su depósito</p> <p>Impacto ecológico: Negativo, debido al despilfarro de materias primas que implica este tipo de gestión, que no contempla el reciclaje.</p>
<p>17 09 03 Otros residuos de construcción y demolición (Incluidos los residuos mezclados) que contienen sustancias peligrosas</p>	<p>Contenedor especial (siguiendo las recomendaciones de los fabricantes)</p>	<p>Retirada de la obra: Mediante camiones.</p> <p>Depósito: D5 Vertido realizado en lugares especialmente diseñados.</p> <p>Consideración: Agresivos.</p> <p>Poder contaminante: Alto.</p> <p>Impacto visual: Mínimo dado el pequeño volumen que ocupan y a tratarse de cantidades pequeñas, no causan impacto visual.</p> <p>Impacto ecológico: Negativo, debido a la variedad de componentes químicos y agresivos que en su mayor parte debido a las pequeñas cantidades tratadas, hace que no se contemple el reciclaje.</p>
<p>15 01 02 15 01 03 15 01 04 15 01 05 15 01 06</p>	<p>Según material</p>	<p>Las etapas de producción, transporte o almacenaje, donde se manejan con frecuencia los productos acabados o semiacabados y las materias primas, pueden originar un alto porcentaje de residuos.</p>

<p>15 01 07 15 01 09 15 01 10 15 01 11</p> <p>Embalajes de productos de construcción</p>		<p>Según el componente principal del material de los embalajes, se clasificarán en alguno de grupos especificados anteriormente</p>
--	--	---

Operaciones de eliminación:

- D1** Depósito sobre el suelo o en su Interior (por ejemplo, vertido, etc.).
- D2** Tratamiento en medio terrestre (por ejemplo, biodegradación de residuos líquidos o lodos en el suelo, etc.).
- D5** Vertido en lugares especialmente diseñados (por ejemplo, colocación en celdas estancas separadas, recubiertas y aisladas entre sí y el medio ambiente, etc.).
- D10** Incineración en tierra.
- D12** Depósito permanente (por ejemplo, colocación de contenedores en una mina, etc.).
- D14** Reenvasado previo a cualquiera de las operaciones enumeradas entre D1 y D13.

Valorización:

- R1** Utilización principal como combustible o como otro medio de generar energía.
- R4** Reciclado o recuperación de metales y de compuestos metálicos.
- R5** Reciclado o recuperación de otras materias inorgánicas.
- R7** Recuperación de componentes utilizados para reducir la contaminación.
- R10** Tratamiento de suelos, produciendo un beneficio a la agricultura o una mejora ecológica de los mismos.
- R11** Utilización de residuos obtenidos a partir de cualquiera de las operaciones enumeradas entre R1 y R10.
- R12** Intercambio de residuos para someterlos a cualquiera de las operaciones enumeradas entre R1 y R11.
- R13** Acumulación de residuos para someterlos a cualquiera de las operaciones enumeradas entre R1 y R12 (con exclusión del almacenamiento temporal previo a la recogida en el lugar de la producción).

6. Prescripciones del pliego de prescripciones técnicas particulares del proyecto

6.1. En relación con el almacenamiento de los RCD

Prescripciones del "Pliego de prescripciones técnicas particulares del proyecto"

Prescripciones técnicas particulares en relación con el almacenamiento de los RCD

1.1 Almacenamiento

En todo momento se seguirán las especificaciones establecidas en el capítulo primero de la Ley 22/2011, donde se recogen las obligaciones de los productores u otros poseedores iniciales de residuos relativas a la gestión de sus residuos así como las relativas al almacenamiento, mezcla, envasado y etiquetado de los residuos.

Dada la naturaleza de los residuos generados en la obra, (clasificados conforme la lista europea de residuos publicada por Orden MAM/304/2002), se almacenarán o acopiarán los residuos en modo separado cuando se rebasen las siguientes cantidades:

Hormigón	80,00 T
Ladrillos, tejas, cerámicos	40,00 T
Metales	2,00 T
Madera	1,00 T
Vidrio	1,00 T
Plásticos	0,5 T
Papel y cartón	0,5 T

La separación prevista se hará del siguiente modo:

Código "LER" MAM/304/2002	Almacenamiento	Ubicación en obra
17 01 01 Hormigón	Contenedor Mezclados	Según se especifica en los Planos que acompañan a este Estudio de Gestión de RCD
17 01 02 Ladrillos		
17 01 03 Tejas y materiales cerámicos		
17 08 02 Materiales de construcción a partir de yeso distintos de los especificados en el código		

17 08 01.		
17 02 01 Madera	Acopio	Según se especifica en los Planos que acompañan a este Estudio de Gestión de RCD
17 02 02 Vidrio	Contenedor	Según se especifica en los Planos que acompañan a este Estudio de Gestión de RCD
17 02 03 Plástico	Contenedor	Según se especifica en los Planos que acompañan a este Estudio de Gestión de RCD
17 04 05 Hierro y Acero	Contenedor Mezclados	Según se especifica en los Planos que acompañan a este Estudio de Gestión de RCD
17 05 04 Tierra y piedras distintas de las especificadas en el código 17 05 03.	Acopio	Según se especifica en los Planos que acompañan a este Estudio de Gestión de RCD
17 06 04 Materiales de aislamiento distintos de los especificados en los códigos 17 06 01 y 17 06 03.	Contenedor	Según se especifica en los Planos que acompañan a este Estudio de Gestión de RCD
17 09 03 Otros residuos de construcción y demolición (incluidos los residuos mezclados) que contienen sustancias peligrosas.	Contenedores especiales según instrucciones de los fabricantes	Según se especifica en los Planos que acompañan a este Estudio de Gestión de RCD.

1.2 Limpieza de zonas de almacenamiento y/o acopio de RCD de las obras y los alrededores

Es obligación del Contratista mantener limpias tanto el interior de las obras (en especial las zonas de almacenamiento y acopio de RCD) como de sus alrededores.

Esta limpieza incluye tanto escombros, vertidos, residuos, materiales sobrantes, etc. Igualmente deberá retirar las instalaciones provisionales que no sean necesarias, así como ejecutar todos los trabajos y adoptar las medidas que sean apropiadas para que la obra presente buen aspecto.

1.3 Acondicionamiento exterior y medioambiental

El acondicionamiento exterior permitirá que las obras realizadas sean respetuosas con el medio ambiente, con el habitat, evitando la contaminación, el abandono de residuos y la restitución de las especies vegetales y plantaciones de modo que garanticen la integración en el medio ambiente de las obras realizadas.

1.4 Limpieza y labores de fin de obra

Las operaciones de entrega de obra llevan consigo determinadas operaciones de retirada de residuos y escombros, ordenación de espacios, retirada de medios auxiliares y limpieza general.

Para la limpieza se deben usar las herramientas, máquinas y equipos adecuados a lo que se va a limpiar y que no generen más residuos.

Las operaciones de limpieza no provocarán ninguna degradación del medio ambiente por el uso de grasa, disolventes, pinturas o productos que puedan ser contaminantes.

Se deben retirar todos los restos de materiales, áridos, palets, escombros, etc. del mismo modo que los envases de los productos de limpieza utilizados.

La eliminación de estos residuos se hará siguiendo las mismas especificaciones de recogida de materiales y productos químicos tratadas, de manera que el impacto final sobre el medio ambiente sea mínimo.

6.2. En relación con el manejo de los RCD

Prescripciones del "Pliego de prescripciones técnicas particulares del proyecto"

Prescripciones técnicas particulares en relación con el manejo de los RCD

1.1 Manejo de los RCD en la obra:

Para el manejo de los RCD en la obra, se tomarán las siguientes acciones y medidas que tratarán de influir en la seguridad y salud de los trabajadores y en la protección del medio ambiente:

- *Se revisará el estado del material cuando se reciba un pedido, esto evitará problemas de devoluciones y pérdidas por roturas de envases o derrames, materias fuera de especificación, etc.*
- *Se reutilizarán bidones en usos internos, es más barato que comprar bidones nuevos y además se generan menos residuos.*
- *Se seguirán las especificaciones de almacenamiento, tratamiento y uso de los materiales y siguiendo las instrucciones del proveedor y fabricante, para evitar deterioros en el almacenamiento.*
- *Se mantendrán las zonas de transporte limpias, iluminadas y sin obstáculos para evitar derrames accidentales.*
- *Se mantendrán cerrados los contenedores de materias para evitar derrames en el transporte.*
- *En caso de fugas se realizarán informes en los que se analicen las causas, al objeto de tomar medidas preventivas.*
- *Se evitarán y en su defecto se recogerán los derrames de productos químicos y aceites con ayuda de absorbentes en lugar de diluir en agua, a fin de evitar vertidos.*
- *No se almacenarán sustancias incompatibles entre sí, para ello se exigirán a los productos que disponga de las fichas de seguridad de al objeto de ser consultadas las incompatibilidades. Por ejemplo, el ácido sulfúrico en presencia de amoníaco reacciona vigorosamente desprendiendo una gran cantidad de calor.*
- *Se establecerá en el Plan de Emergencia de la obra las actuaciones y las normas de seguridad y cómo actuar en caso de emergencia, además se colocará en lugar visible.*
- *Se colocarán sistemas de contención para derrames en tanques de almacenamiento, contenedores, etc., situándolos en áreas cerradas y de acceso restringido.*
- *Se controlarán constantemente los almacenes de sustancias peligrosas y se colocarán detectores necesarios, con el objeto de evitar fugas y derrames.*

6.3. En relación con la separación de los RCD

Prescripciones del "Pliego de prescripciones técnicas particulares del proyecto"

Prescripciones técnicas particulares en relación con la separación de los RCD

1.1 Gestión de residuos en obra:

La gestión correcta de residuos en la obra sirve para evitar que se produzcan pérdidas debidas a derrames o contaminación de los materiales, para lo cual se trata de implantar sistemas y procedimientos adecuados que garanticen la correcta manipulación de las materias primas y los productos, para que no se conviertan en residuos, es decir para minimizar el volumen de residuos generados.

En este sentido, reviste una gran importancia el análisis frecuente de los diferentes residuos que se generan para poder determinar con precisión sus características, conocer las posibilidades de reciclaje o recuperación, y definir los procedimientos de gestión idóneos. La buena gestión se reflejará por:

- la implantación de un registro de los residuos generados
- la habilitación de una zona o zonas de almacenamiento limpia y ordenadas, con los sistemas precisos de recogida de derrames; todo ello según establece la legislación en materia de residuos.

Segregación en el origen

Es la práctica de minimización más simple y económica, y la que evidentemente se va a utilizar de modo generalizado en la obra, ya que puede emplearse con la mayor parte de los residuos generados y normalmente requiere cambios mínimos en los procesos.

Hay que considerar que la mezcla de dos tipos de residuos, uno de ellos peligroso, obliga a gestionar el volumen total como residuo peligroso. En consecuencia la mezcla de diferentes tipos de residuos dificulta y encarece cualquier intento de reciclaje o recuperación de los residuos y limita las opciones posteriores de su tratamiento.

Esta obra, como productora de este tipo de residuos está obligada, a entregarlos a un gestor de residuos o a participar en un acuerdo voluntario o convenio de colaboración que incluya estas operaciones:

- Como productor o poseedor de escombros sufragará los costes de gestión de los residuos generados.
- Hasta su retirada, se adquiere el compromiso de mantener los residuos en condiciones de higiene y seguridad mientras éstos se encuentren en la misma.
- Los productos de un residuo susceptible de ser reciclado o de valorización deberá destinarlo a estos fines, evitando su eliminación en todos los casos que sea posible.
- En la obra está prohibido el abandono, vertido o eliminación incontrolada de residuos y toda mezcla o dilución de estos que dificulte su gestión.
- Por último se adquiere el compromiso de segregar todos los residuos que sea posible, con el fin de no generar más residuos de los necesarios o convertir en peligrosos los residuos que no lo son al mezclarlos.

Reciclado y recuperación

Una alternativa óptima de gestión consiste en aprovechar los residuos generados (por ejemplo las tierras excavadas de la obra), reciclándolas en la misma obra (rellenos, explanaciones o pactos en préstamo) o en otra obra.

Esta técnica en la obra reduce los costes de eliminación, reduce las materias primas y proporciona ingresos por la venta de este tipo de residuos.

La eficacia dependerá de la capacidad de segregación de los residuos recuperables de otros residuos del proceso, lo que asegurará que el residuo no esté contaminado y que la concentración del material recuperable sea máxima.

1.2 Certificación de empresas autorizadas:

La segregación, tratamiento y gestión de residuos se realizará mediante el tratamiento correspondiente por parte de "Empresas homologadas", y se realizará mediante contenedores o sacos industriales que cumplirán las especificaciones normativas vigentes.

1.3 Certificación de los medios empleados:

Será obligación del contratista proporcionar a la Dirección Facultativa de la obra y a la Propiedad, de los "Certificados de los contenedores empleados" así como de los puntos de vertido final, ambos emitidos por entidades autorizadas y homologadas.

6.4. Otras operaciones de Gestión de los Residuos de Construcción y Demolición dentro de la obra

Prescripciones del "Pliego de prescripciones técnicas particulares del proyecto"

Prescripciones técnicas particulares en relación con otras operaciones de gestión de los residuos de construcción y demolición dentro de la obra no contempladas anteriormente

1.1 Condiciones de carácter general para los RCD de la obra:

La regulación de la gestión de los residuos de la obra, se llevará a cabo dando cumplimiento a los términos establecidos por la Ley 22/2011, de 28 de julio, y adoptando medidas que prevengan su generación, mitiguen los impactos adversos sobre la salud humana y el medio ambiente asociados a su generación y gestión, mejorando la eficiencia en el uso de los recursos.

Con relación a la Demolición:

- Como norma general, se procurará actuar retirando los elementos contaminados y/o peligrosos tan pronto como sea posible, así como los elementos a conservar o que son valiosos (tejas, defensas, mármoles, etc.).
- Seguidamente se actuará desmontando aquellas partes accesibles de las instalaciones, carpinterías y demás elementos que lo permitan.

Con relación a los depósitos y envases de RCD:

- El depósito temporal de los escombros, se realizará (según requerimientos de la obra) en sacos industriales iguales o inferiores a 1m³, y/o en contenedores metálicos específicos conforme a las ordenanzas municipales. Dicho depósito en acopios, también deberá estar en lugares debidamente señalizados y segregados del resto de residuos.
- El depósito temporal para RCD valorizables (maderas, plásticos, metales, etc.) que se realice en contenedores o acopios, se deberá señalar y segregar del resto de residuos de un modo adecuado.
- Los contenedores de los RCD en general, deberán estar pintados en colores visibles, especialmente durante la noche, y contar con una banda de material reflectante de al menos 15cm a lo largo de toso su perímetro.
- En los contenedores y envases de RCD deberá figurar la siguiente información: Razón social, CIF, teléfono del titular del contenedor / envase y cualquier otra identificación exigida por la normativa. Esta información también se extiende a los sacos industriales y otros medios de contención y almacenaje de residuos.

Con relación a los residuos:

- Los residuos de Amianto (aislamientos, placas, bajantes, pinturas, etc.) deberán tener el tratamiento especificado por el RD 396/2006 y demás normativa que le sea de aplicación.
- Los residuos químicos deberán hacerse en envases debidamente etiquetados y protegidos para evitar su vertido o derrame incontrolado.
- Los residuos de carácter urbano generados en las obras (restos de comidas, envases, etc.) serán gestionados acorde con la legislación y autoridad municipal correspondiente.
- Los restos del lavado de canaletas y/o cubas de hormigón serán tratadas como escombros de obra.
- Se evitará en todo momento la contaminación con productos tóxicos o peligrosos de los plásticos y restos de madera para su adecuada segregación, así como la contaminación de los acopios o contenedores de escombros con componentes peligrosos.
- Se adoptarán las medidas necesarias para evitar el depósito de residuos ajenos a la obra. Para ello los contadores estarán localizados en el interior de la obra siendo solo accesible al personal de la misma, o en su defecto si no permanecen en el interior de la obra deberán permanecer cerrados, o cubiertos al menos, fuera del horario de trabajo.
- Las tierras superficiales que pueden tener un uso posterior para jardinería o recuperación de los suelos degradados será retirada y almacenada durante el menor tiempo posible en caballones de altura no superior a 2 metros. Se evitará la humedad excesiva, la manipulación y la contaminación con otros materiales.

Con relación a la gestión documental:

- En general la gestión tanto documental como operativa de los residuos peligrosos que se hallen en la obra (pararrayos radiactivos, depósitos de productos químicos, etc.) se regirán conforme a la legislación nacional y autonómica vigente y a los requisitos de las ordenanzas municipales.
- Se deberá asegurar en la contratación de la gestión de los RCDs que el destino final (planta de reciclaje, vertedero, cantera, incineradora, etc.) son centros con la autorización correspondiente, así mismo se deberá contratar sólo transportistas o gestores autorizados. para ello se deberá justificar documentalmente y disponer de dicha documentación en obra.
- Se llevará a cabo un control documental en el que quedarán reflejados los avales de retirada y entrega final de cada transporte de residuos.

Con relación al personal de obra

- El personal de la obra dispondrá de recursos, medios técnicos y procedimientos para la separación de cada tipo de RCD, y serán informados debidamente para actuar en consecuencia.

Con relación a las Ordenanzas Municipales

- Se atenderán a los criterios municipales establecidos (ordenanzas, condiciones de licencia de obras, etc.), especialmente si obligan a la separación en origen de determinadas materias objeto de reciclaje o deposición. En este último caso se deberá asegurar por parte del contratista realizar una evaluación económica de las condiciones en las que es viable esta operación, tanto por las posibilidades reales de ejecutarla como por disponer de plantas de reciclaje o gestores de RCD adecuados.

1.2 Condiciones de carácter específico para los RCD de la obra:

1.2.1 Productos químicos

El almacenamiento de productos químicos se trata en el **RD 379/2001** Reglamento de almacenamiento de productos químicos y sus instrucciones técnicas complementarias.

Se seguirán las prescripciones establecidas en dicho reglamento, así como las medidas preventivas del mismo.

La utilización de los productos químicos en la obra deben estar etiquetados y sus suministradores deben

proporcionar las fichas de seguridad, que permiten tomar acciones frente a accidentes de diversa naturaleza, pero también frente al almacenamiento, eliminación y vertido residual de los mismos.

Es el **RD 363/1995** Notificación de sustancias nuevas clasificación, envasado y etiquetado de sustancias peligrosas, el que regula el estos conceptos.

La etiqueta identifica el producto y al responsable de su comercialización, así como, aporta información sobre los riesgos que presenta, las condiciones para su correcta manipulación y eliminación, etc.

1.2.2 Amianto

Las operaciones de desamiantado o manipulación de elementos a base de amianto (bajantes, canalones, depósitos, aislamientos, pinturas, placas de cubiertas, divisorias, etc...) deberá realizarse conforme al **RD 396/2006** y la "Guía de buenas prácticas para prevenir o minimizar los riesgos del amianto en los trabajos en los que esté presente (o pueda estarlo), destinada a empresarios, trabajadores e inspectores de trabajo Publicada por el Comité de altos responsables de la inspección de trabajo (SLIC)", por la COMISIÓN EUROPEA.

Se exigirá en la obra un Plan de trabajo, cuyo contenido deberá adecuarse a las exigencias normativas establecidas por el RD 396/2006.

1.2.3 Fracciones de hormigón

En base al artículo 5.5 del RD 105/2008, los residuos de hormigón deberán separarse en fracciones, cuando la cantidad prevista de generación para el total de la obra supere la cantidad de 80,00 T.

1.2.4 Fracciones de ladrillos, tejas, cerámicos, etc

En base al artículo 5.5 del RD 105/2008, los residuos de ladrillos, tejas, cerámicas, etc.. deberán separarse en fracciones, cuando la cantidad prevista de generación para el total de la obra supere la cantidad de 40,00 T.

1.2.5 Fracciones de metal

En base al artículo 5.5 del RD 105/2008, los residuos de metal deberán separarse en fracciones, cuando la cantidad prevista de generación para el total de la obra supere la cantidad de 2,00 T.

1.2.6 Fracciones de madera

En base al artículo 5.5 del RD 105/2008, los residuos de madera deberán separarse en fracciones, cuando la cantidad prevista de generación para el total de la obra supere la cantidad de 1,00 T.

Los contenedores o sacos industriales empleados cumplirán las especificaciones establecidas a tal fin por la normativa vigente.

1.2.7 Fracciones de Vidrio

En base al artículo 5.5 del RD 105/2008, los residuos de vidrio deberán separarse en fracciones, cuando la cantidad prevista de generación para el total de la obra supere la cantidad de 1,00 T.

1.2.8 Fracciones de Plástico

En base al artículo 5.5 del RD 105/2008, los residuos de plástico deberán separarse en fracciones, cuando la cantidad prevista de generación para el total de la obra supere la cantidad de 0,50 T.

1.2.9 Fracciones de papel y cartón

En base al artículo 5.5 del RD 105/2008, los residuos de papel y cartón deberán separarse en fracciones, cuando la cantidad prevista de generación para el total de la obra supere la cantidad de 0,50 T.

1.2.10 Dirección facultativa

En cualquier caso, la Dirección de Obra será siempre la responsable de tomar la última decisión y de su justificación ante las autoridades locales o autonómicas pertinentes, de los asuntos relacionados con la Gestión de Residuos de Construcción y Demolición.

7. Valoración del coste previsto de la Gestión de los Residuos de Construcción y Demolición que formará parte del presupuesto del proyecto en capítulo independiente

7.1. Previsión de operaciones de valorización -in situ- de los residuos generados

Dadas las características de la obra/derribo, su naturaleza, materiales a manipular y tipo de residuos generados, se establece la relación de operaciones previstas de valorización "in situ" de los residuos generados y el destino previsto inicialmente para los mismos:

X	No se ha previsto reutilización de los RCD generados, ni en la misma obra ni en emplazamientos externos, simplemente los residuos serán transportados a vertederos autorizados.
X	Previsión de reutilización de tierras procedentes de la excavación en la misma obra, transportándola hasta los nuevos emplazamientos y evitando préstamos e inertes a vertedero.
	Previsión de reutilización en parte, de tierras procedentes de la excavación en la misma obra, transportándola hasta los nuevos emplazamientos y reduciendo préstamos e inertes a vertedero.
	Utilización en la obra como combustible (para calefacción, cocinar, calentar agua, etc.) o como otro medio de generar energía.
	Reciclado o recuperación de sustancias orgánicas (abono para plantaciones por ejemplo).
	Reciclado o recuperación de metales o compuestos metálicos.
	Reciclado o recuperación de otras materias orgánicas.
	Regeneración de ácidos y bases.
	Recuperación o regeneración de disolventes y productos químicos.
	Tratamiento de suelos, para una mejora ecológica de los mismos.
	Acumulación de residuos para su tratamiento según el Anexo II.B de la Comisión 96/350/CE.

7.2. Valoración del coste previsto de la Gestión correcta de los Residuos de Construcción y Demolición, y que forma parte del presupuesto del proyecto en capítulo aparte

A continuación se muestra desglosa por apartados y niveles, el capítulo presupuestario correspondiente a la **Gestión de los Residuos de la Obra**, repartido en función del volumen en m³ de cada material.

Tabla 5: Valoración del coste previsto de la Gestión correcta de los Residuos de Construcción y Demolición, y que forma parte del presupuesto del proyecto en capítulo aparte.

Tipología de RCD <i>Clasificación de RCD agrupado por tipología</i>	Estimación <i>m³</i>	Precio Gestión	Importe €	% PEM
--	------------------------------------	-------------------	--------------	-------

		€/m3		
A.1 Residuos Construcción y Demolición: Nivel I				
A.1.1 Tierras y pétreos de la excavación	35,00	4	140,00	0 %
Carga y transporte de residuos de excavación a un gestor de residuos o a una instalación autorizada de residuos.	35,00	6,16	215,60	0 %
Residuos de naturaleza no pétreo procedentes de construcción o demolición				
Depósito en centro de reciclaje, de residuos de Mezclas bituminosas, alquitrán de hulla y otros productos alquitranados.	0	15,92	0	0
Depósito en centro de reciclaje, de residuos de Maderas no especiales	0	5,20	0	0
Depósito en centro de reciclaje, de residuos de Metales mezclados inertes	0	4,09	0	0
Depósito en centro de reciclaje, de residuos de Papel y cartón no especiales	0	4,09	0	0
Depósito en centro de reciclaje, de residuos de Plásticos no especiales	0	4,83	0	0
Depósito en centro de reciclaje, de residuos de Vidrio inertes	0	4,09	0	0
Depósito en centro de reciclaje, de residuos de Yeso y otros residuos mezclados no peligrosos	0	8,13	0	0
Residuos de naturaleza pétreo procedentes de construcción o demolición				
Depósito en centro de reciclaje, de residuos de Arenas, Gravas y otros áridos	0	8,13	0	0
Depósito en centro de reciclaje, de residuos de Hormigón inertes	0	6,50	0	0
Depósito en centro de reciclaje, de residuos de Ladrillos, azulejos y otros cerámicos inertes	0	5,20	0	0
Depósito en centro de reciclaje, de residuos de Piedras	0	9,66	0	0
Residuos potencialmente peligrosos y otros procedentes de construcción o demolición				
Depósito en centro de reciclaje, de residuos de Basuras	0	13,00	0	0
Depósito en centro de reciclaje, de residuos Potencialmente peligrosos	0	15,92	0	0
Clasificación, Carga y Transporte de RCDs Nivel II				
Clasificación de Residuos de construcción/demolición en la obra	0	15,23	0	0
Carga y transporte de residuos de construcción/demolición a un gestor de residuos o a una instalación autorizada de residuos	0	5,79	0	0
B.1 Costo de gestión de tratamiento de los RCD				
B.1.1 Costes de gestión, tramitación documental, alquileres, etc..			17,50	0 %
Total presupuesto previsto en el Estudio de Gestión de los RCD			373,10	0,00

El presupuesto anterior corresponde a los precios de gestión de los RCDs en la obra, incluyendo los costes de tramitación documental, alquileres, etc., acorde a lo establecido tanto por la normativa Autonómica como por la Corporación Municipal que es de aplicación, no obstante y tal como puede apreciarse no se consideran los costes ocasionados por la fianza a depositar en la Corporación Municipal, ya que dicha fianza es recuperable si se realiza la *Acreditación adecuada de la gestión de los RCDs*.

No obstante, y tal como se prevé en el Art. 5 del RD 105/2008, el contratista al desarrollar el **Plan de ejecución de residuos de construcción y demolición**, podrá ajustar a la realidad los precios finales y reales de contratación y especificar los costes de gestión si así lo considerase necesario.

Esta relación de importes anteriores, es la que se toma como referencia para calcular las Fianzas a depositar tanto si la obra está sometida a licencia urbanística como si la obra no está sometidas a licencia municipal.

8. Documentación acreditativa

8.1. Acreditación documental de que los Residuos de Construcción y Demolición producidos han sido entregados a una instalación de valorización o de eliminación para su tratamiento por un gestor de residuos autorizado

Las instalaciones que reciban los residuos de construcción y demolición emitirán el correspondiente documento que acredite la cantidad recibida.

En este **Estudio de Gestión de RCD**, se muestra un prototipo de documento correspondiente a la "Acreditación documental de que los residuos de construcción y demolición producidos serán entregados a una instalación de valorización o de eliminación para su tratamiento por gestor de residuos autorizado".

Dicha acreditación deberá ser cumplimentada por el *Contratista* y contar con el visto bueno de la *Dirección Facultativa de Obra*, al objeto de justificar documentalmente en los términos exigidos por el RD 105/2008 y, en particular, en este *Estudio de Gestión de Residuos de la obra* o en sus modificaciones posteriores.

La documentación correspondiente a cada año natural deberá mantenerse en la empresa durante los cinco años siguientes.

Acreditación documental de que los residuos de construcción y demolición producidos serán entregados a una instalación de valorización o de eliminación para su tratamiento por gestor de residuos autorizado

Acta para hacer constar que el poseedor de los **Residuos de Construcción y Demolición** entrega al gestor los residuos de la obra, especificando la identificación y el número de licencia de la obra, los datos del poseedor de los RCD, la cantidad de los mismos, el tipo de residuos codificados con arreglo a la lista europea de residuos publicada por Orden MAM/304/2002, de 8 de febrero y la identificación del gestor de las operaciones de destino (y si procede el gestor de valorización o de eliminación ulterior al que se destinarán los residuos):

Identificación de la Obra	
Edificio	Conservación y mantenimiento pasarela en El Regatón de Laredo
Dirección	
Provincia	Cantabria
Municipio	Laredo
C. Postal	39770
Número de Licencia de Obra	

Empresa Contratista poseedora de los RCD	
Nombre/Razón social	
Dirección	

Provincia	
Municipio	
Código Postal	
NIF	
Teléfono	

Identificación de los RCDs

Los residuos generados en esta obra, son los que se identifican en la tabla siguiente, (clasificados conforme la Lista Europea establecida en la Orden MAM/304/2002).

No se han tenido en cuenta los materiales que no superan 1m³ de aporte si no han sido considerados peligrosos, es decir que requieran un tratamiento especial:

A.1 Residuos Construcción y Demolición: Nivel I

A.1.1 Tierras y pétreos de la excavación

1. Tierras y pétreos de la excavación

17 05 04	Tierras y piedras distintas de las especificadas en el código 17 05 03
----------	--

A.2 Residuos Construcción y Demolición: Nivel II

A.2.1 Residuos de naturaleza no pétreo

1. Asfalto

---	---
-----	-----

2. Maderas

---	---
-----	-----

3. Metales

---	---
-----	-----

4. Papel

---	---
-----	-----

5. Plástico

---	---
-----	-----

6. Vidrio

---	---
-----	-----

7. Yeso

---	---
-----	-----

A.2.2 Residuos de naturaleza pétreo

1. Arena grava y otros áridos

---	---
-----	-----

2. Hormigón

---	---
-----	-----

3. Ladrillos, azulejos y otros productos cerámicos

---	---
-----	-----

4. Piedras

---	---
-----	-----

A.2.3 Residuos potencialmente peligrosos y otros

1. Basuras

---	---
-----	-----

2. Potencialmente peligrosos y otros

---	---
-----	-----

Destino previsto de los RCDs

Destino previsto para los residuos no reutilizables ni valorizables -in situ- (indicando características y cantidad de cada tipo de residuos):

A.1 Residuos Construcción y Demolición: Nivel I

A.1.1 Tierras y pétreos de la excavación

1. Tierras y pétreos de la excavación

Código MAM	Descripción	Tratamiento	Destino	Cantidad
17 05 04	Tierras y piedras distintas de las especificadas en el código 17 05 03	Sin tratamiento esp.	Restauración / Vertedero	52,50

A.2 Residuos Construcción y Demolición: Nivel II

A.2.1 Residuos de naturaleza no pétreo

1. Asfalto

Código MAM	Descripción	Tratamiento	Destino	Cantidad
---	---	---	---	---

2. Maderas

Código MAM	Descripción	Tratamiento	Destino	Cantidad
---	---	---	---	---

3. Metales

Código MAM	Descripción	Tratamiento	Destino	Cantidad
---	---	---	---	---

4. Papel				
Código MAM	Descripción	Tratamiento	Destino	Cantidad
---	---	---	---	---

5. Plástico				
Código MAM	Descripción	Tratamiento	Destino	Cantidad
---	---	---	---	---

6. Vidrio				
Código MAM	Descripción	Tratamiento	Destino	Cantidad
---	---	---	---	---

7. Yeso				
Código MAM	Descripción	Tratamiento	Destino	Cantidad
---	---	---	---	---

A.2.2 Residuos de naturaleza pétreo

1. Arena grava y otros áridos				
Código MAM	Descripción	Tratamiento	Destino	Cantidad
---	---	---	---	---

2. Hormigón				
Código MAM	Descripción	Tratamiento	Destino	Cantidad
---	---	---	---	---

3. Ladrillos, azulejos y otros productos cerámicos				
Código MAM	Descripción	Tratamiento	Destino	Cantidad
---	---	---	---	---

4. Piedras				
Código MAM	Descripción	Tratamiento	Destino	Cantidad
---	---	---	---	---

A.2.3 Residuos potencialmente peligrosos y otros

1. Basuras				
Código MAM	Descripción	Tratamiento	Destino	Cantidad
---	---	---	---	---

2. Potencialmente peligrosos y otros				
Código MAM	Descripción	Tratamiento	Destino	Cantidad
---	---	---	---	---

Identificación del Gestor de los RCDs

Gestor de residuos (RCDs)	
Nombre/Razón social	
Intervención	

Persona de contacto	
Dirección	
Provincia	
Municipio	
NIF/CIF	
Teléfono	

Identificación del Gestor de residuos de valorización o eliminación ulterior (si procede)

Gestor de residuos (RCDs) de valorización o eliminación ulterior	
Nombre/Razón social	
Intervención	
Persona de contacto	
Dirección	
Provincia	
Municipio	
NIF/CIF	
Teléfono	

Y para que conste como notificación, la relación de datos que figuran arriba, se firma la presente Acta, que sirve para poner en conocimiento de la D.F tales datos.

En.....a.....de.....de.2013

Fdo.: Por el Contratista

Vº. Bº. Por la Dirección Facultativa

, *jueves, 19 de marzo de 2020*

Prescripciones del pliego de prescripciones técnicas particulares del proyecto

Conforme al RD 105/2008 de 1 de Febrero por el que se regula la producción y gestión de los residuos de construcción y demolición.

P.P.T.P. RCD's

23 de Abril de 2020

1. Prescripciones técnicas particulares en relación con el almacenamiento de los RCD

En todo momento se seguirán las especificaciones establecidas en el capítulo primero de la Ley 22/2011, donde se recogen las obligaciones de los productores u otros poseedores iniciales de residuos relativas a la gestión de sus residuos así como las relativas al almacenamiento, mezcla, envasado y etiquetado de los residuos.

Dada la naturaleza de los residuos generados en la obra, (clasificados conforme la lista europea de residuos publicada por Orden MAM/304/2002), se almacenarán o acopiarán los residuos en modo separado cuando se rebasen las siguientes cantidades:

Hormigón	80,00 T
Ladrillos, tejas, cerámicos	40,00 T
Metales	2,00 T
Madera	1,00 T
Vidrio	1,00 T
Plásticos	0,50 T
Papel y cartón	0,50 T

La separación prevista se hará del siguiente modo:

Código "LER" MAM/304/2002	Almacenamiento	Ubicación en obra
17 01 01 Hormigón 17 01 02 Ladrillos 17 01 03 Tejas y materiales cerámicos 17 08 02 Materiales de construcción a partir de yeso distintos de los especificados en el código 17 08 01.	Contenedor Mezclados	Según se especifica en los Planos que acompañan a este Estudio de Gestión de RCD
17 02 01 Madera	Acopio	Según se especifica en los Planos que acompañan a este Estudio de Gestión de RCD
17 02 02 Vidrio	Contenedor	Según se especifica en los Planos que acompañan a este Estudio de Gestión de RCD
17 02 03 Plástico 17 04 05 Hierro y Acero	Contenedor Mezclados	Según se especifica en los Planos que acompañan a este Estudio de Gestión de RCD
17 05 04 Tierra y piedras distintas de las especificadas en el código 17 05 03.	Acopio	Según se especifica en los Planos que acompañan a este Estudio de Gestión de RCD
17 06 04 Materiales de aislamiento distintos de los	Contenedor	Según se especifica en los Planos que acompañan a este Estudio de

especificados en los códigos 17 06 01 y 1 7 06 03.		Gestión de RCD
17 09 03 Otros residuos de construcción y demolición (incluidos los residuos mezclados) que contienen sustancias peligrosas.	Contenedores especiales según instrucciones de los fabricantes	Según se especifica en los Planos que acompañan a este Estudio de Gestión de RCD.

1.2 Limpieza de zonas de almacenamiento y/o acopio de RCD de las obras y los alrededores

Es obligación del Contratista mantener limpias tanto el interior de las obras (en especial las zonas de almacenamiento y acopio de RCD) como de sus alrededores.

Esta limpieza incluye tanto escombros, vertidos, residuos, materiales sobrantes, etc. Igualmente deberá retirar las instalaciones provisionales que no sean necesarias, así como ejecutar todos los trabajos y adoptar las medidas que sean apropiadas para que la obra presente buen aspecto.

1.3 Acondicionamiento exterior y medioambiental

El acondicionamiento exterior permitirá que las obras realizadas sean respetuosas con el medio ambiente, con el habitat, evitando la contaminación, el abandono de residuos y la restitución de las especies vegetales y plantaciones de modo que garanticen la integración en el medio ambiente de las obras realizadas.

1.4 Limpieza y labores de fin de obra

Las operaciones de entrega de obra llevan consigo determinadas operaciones de retirada de residuos y escombros, ordenación de espacios, retirada de medios auxiliares y limpieza general.

Para la limpieza se deben usar las herramientas, máquinas y equipos adecuados a lo que se va a limpiar y que no generen más residuos.

Las operaciones de limpieza no provocarán ninguna degradación del medio ambiente por el uso de grasa, disolventes, pinturas o productos que puedan ser contaminantes.

Se deben retirar todos los restos de materiales, áridos, palets, escombros, etc. del mismo modo que los envases de los productos de limpieza utilizados.

La eliminación de estos residuos se hará siguiendo las mismas especificaciones de recogida de materiales y productos químicos tratadas, de manera que el impacto final sobre el medio ambiente sea mínimo.

2. Prescripciones técnicas particulares en relación con el manejo de los RCD

Para el manejo de los RCD en la obra, se tomarán las siguientes acciones y medidas que tratarán de influir en la seguridad y salud de los trabajadores y en la protección del medio ambiente:

- Se revisará el estado del material cuando se reciba un pedido, esto evitará problemas de devoluciones y pérdidas por roturas de envases o derrames, materias fuera de especificación, etc.
- Se reutilizarán bidones en usos internos, es más barato que comprar bidones nuevos y además se generan menos residuos.
- Se seguirán las especificaciones de almacenamiento, tratamiento y uso de los materiales y siguiendo las instrucciones del proveedor y fabricante, para evitar deterioros en el almacenamiento.
- Se mantendrán las zonas de transporte limpias, iluminadas y sin obstáculos para evitar derrames accidentales.
- Se mantendrán cerrados los contenedores de materias para evitar derrames en el transporte.
- En caso de fugas se realizarán informes en los que se analicen las causas, al objeto de tomar medidas preventivas.
- Se evitarán y en su defecto se recogerán los derrames de productos químicos y aceites con ayuda de absorbentes en lugar de diluir en agua, a fin de evitar vertidos.
- No se almacenarán sustancias incompatibles entre sí, para ello se exigirán a los productos que disponga de las fichas de seguridad de al objeto de ser consultadas las incompatibilidades. Por ejemplo, el ácido sulfúrico en presencia de amoníaco reacciona vigorosamente desprendiendo una gran cantidad de calor.
- Se establecerá en el Plan de Emergencia de la obra las actuaciones y las normas de seguridad y cómo actuar en caso de emergencia, además se colocará en lugar visible.
- Se colocarán sistemas de contención para derrames en tanques de almacenamiento, contenedores, etc., situándolos en áreas cerradas y de acceso restringido.
- Se controlarán constantemente los almacenes de sustancias peligrosas y se colocarán detectores necesarios, con el objeto de evitar fugas y derrames.

3. Prescripciones técnicas particulares en relación con la separación de los RCD

La gestión correcta de residuos en la obra sirve para evitar que se produzcan pérdidas debidas a derrames o contaminación de los materiales, para lo cual se trata de implantar sistemas y procedimientos adecuados que garanticen la correcta manipulación de las materias primas y los productos, para que no se conviertan en residuos, es decir para minimizar el volumen de residuos generados.

En este sentido, reviste una gran importancia el análisis frecuente de los diferentes residuos que se generan para poder determinar con precisión sus características, conocer las posibilidades de reciclaje o recuperación, y definir los procedimientos de gestión idóneos. La buena gestión se reflejará por:

- la implantación de un registro de los residuos generados
- la habilitación de una zona o zonas de almacenamiento limpia y ordenadas, con los sistemas precisos de recogida de derrames; todo ello según establece la legislación en materia de residuos.

Segregación en el origen

Es la práctica de minimización más simple y económica, y la que evidentemente se va a utilizar de modo generalizado en la obra, ya que puede emplearse con la mayor parte de los residuos generados y normalmente requiere cambios mínimos en los procesos.

Hay que considerar que la mezcla de dos tipos de residuos, uno de ellos peligroso, obliga a gestionar el volumen total como residuo peligroso. En consecuencia la mezcla de diferentes tipos de residuos dificulta y encarece cualquier intento de reciclaje o recuperación de los residuos y limita las opciones posteriores de su tratamiento.

Esta obra, como productora de este tipo de residuos está obligada, a entregarlos a un gestor de residuos o a participar en un acuerdo voluntario o convenio de colaboración que incluya estas operaciones:

- Como productor o poseedor de escombros sufragará los costes de gestión de los residuos generados.
- Hasta su retirada, se adquiere el compromiso de mantener los residuos en condiciones de higiene y seguridad mientras éstos se encuentren en la misma.
- Los productos de un residuo susceptible de ser reciclado o de valorización deberá destinarlo a estos fines, evitando su eliminación en todos los casos que sea posible.
- En la obra está prohibido el abandono, vertido o eliminación incontrolada de residuos y toda mezcla o dilución de estos que dificulte su gestión.
- Por último se adquiere el compromiso de segregar todos los residuos que sea posible, con el fin de no generar más residuos de los necesarios o convertir en peligrosos los residuos que no lo son al mezclarlos.

Reciclado y recuperación

Una alternativa óptima de gestión consiste en aprovechar los residuos generados (por ejemplo las tierras excavadas de la obra), reciclándolas en la misma obra (rellenos, explanaciones o pactos en préstamo) o en otra obra.

Esta técnica en la obra reduce los costes de eliminación, reduce las materias primas y proporciona ingresos por la venta de este tipo de residuos.

La eficacia dependerá de la capacidad de segregación de los residuos recuperables de otros residuos del proceso, lo que asegurará que el residuo no esté contaminado y que la concentración del material recuperable sea máxima.

1.2 Certificación de empresas autorizadas:

La segregación, tratamiento y gestión de residuos se realizará mediante el tratamiento correspondiente por parte de "Empresas homologadas", y se realizará mediante contenedores o sacos industriales que cumplirán las especificaciones normativas vigentes.

1.3 Certificación de los medios empleados:

Será obligación del contratista proporcionar a la Dirección Facultativa de la obra y a la Propiedad, de los "Certificados de los contenedores empleados" así como de los puntos de vertido final, ambos emitidos por entidades autorizadas y homologadas.

4. Prescripciones técnicas particulares en relación con otras operaciones de gestión de los residuos de construcción y demolición dentro de la obra no contempladas anteriormente

La regulación de la gestión de los residuos de la obra, se llevará a cabo dando cumplimiento a los términos establecidos por la Ley 22/2011, de 28 de julio, y adoptando medidas que prevengan su generación, mitiguen los impactos adversos sobre la salud humana y el medio ambiente asociados a su generación y gestión, mejorando la eficiencia en el uso de los recursos.

Con relación a la Demolición:

- Como norma general, se procurará actuar retirando los elementos contaminados y/o peligrosos tan pronto como sea posible, así como los elementos a conservar o que son valiosos (tejas, defensas, mármoles, etc.).
- Seguidamente se actuará desmontando aquellas partes accesibles de las instalaciones, carpinterías y demás elementos que lo permitan.

Con relación a los depósitos y envases de RCD:

- El depósito temporal de los escombros, se realizará (según requerimientos de la obra) en sacos industriales iguales o inferiores a 1m³, y/o en contenedores metálicos específicos conforme a las ordenanzas municipales. Dicho depósito en acopios, también deberá estar en lugares debidamente señalizados y segregados del resto de residuos.
- El depósito temporal para RCD valorizables (maderas, plásticos, metales, etc.) que se realice en contenedores o acopios, se deberá señalar y segregar del resto de residuos de un modo adecuado.
- Los contenedores de los RCD en general, deberán estar pintados en colores visibles, especialmente durante la noche, y contar con una banda de material reflectante de al menos 15cm a lo largo de toso su perímetro.
- En los contenedores y envases de RCD deberá figurar la siguiente información: Razón social, CIF, teléfono del titular del contenedor / envase y cualquier otra identificación exigida por la normativa. Esta información también se extiende a los sacos industriales y otros medios de contención y almacenaje de residuos.

Con relación a los residuos:

- Los residuos de Amianto (aislamientos, placas, bajantes, pinturas, etc.) deberán tener el tratamiento especificado por el RD 393/2006 y demás normativa que le sea de aplicación.
- Los residuos químicos deberán hacerse en envases debidamente etiquetados y protegidos para evitar su vertido o derrame incontrolado.
- Los residuos de carácter urbano generados en las obras (restos de comidas, envases, etc.) serán gestionados acorde con la legislación y autoridad municipal correspondiente.
- Los restos del lavado de canaletas y/o cubas de hormigón serán tratadas como escombros de obra.
- Se evitará en todo momento la contaminación con productos tóxicos o peligrosos de los plásticos y restos de madera para su adecuada segregación, así como la contaminación de los acopios o contenedores de escombros con componentes peligrosos.
- Se adoptarán las medidas necesarias para evitar el depósito de residuos ajenos a la obra. Para ello los contadores estarán localizados en el interior de la obra siendo solo accesible al personal de la misma, o en su defecto si no permanecen en el interior de la obra deberán permanecer cerrados, o cubiertos al menos, fuera del horario de trabajo.
- Las tierras superficiales que pueden tener un uso posterior para jardinería o recuperación de

los suelos degradados será retirada y almacenada durante el menor tiempo posible en caballones de altura no superior a 2 metros. Se evitará la humedad excesiva, la manipulación y la contaminación con otros materiales.

Con relación a la gestión documental:

- En general la gestión tanto documental como operativa de los residuos peligrosos que se hallen en la obra (pararrayos radiactivos, depósitos de productos químicos, etc.) se registrarán conforme a la legislación nacional y autonómica vigente y a los requisitos de las ordenanzas municipales.
- Se deberá asegurar en la contratación de la gestión de los RCDs que el destino final (planta de reciclaje, vertedero, cantera, incineradora, etc.) son centros con la autorización correspondiente, así mismo se deberá contratar sólo transportistas o gestores autorizados. Para ello se deberá justificar documentalmente y disponer de dicha documentación en obra.
- Se llevará a cabo un control documental en el que quedarán reflejados los avales de retirada y entrega final de cada transporte de residuos.

Con relación al personal de obra

- El personal de la obra dispondrá de recursos, medios técnicos y procedimientos para la separación de cada tipo de RCD, y serán informados debidamente para actuar en consecuencia.

Con relación a las Ordenanzas Municipales

- Se atenderán a los criterios municipales establecidos (ordenanzas, condiciones de licencia de obras, etc.), especialmente si obligan a la separación en origen de determinadas materias objeto de reciclaje o deposición. En este último caso se deberá asegurar por parte del contratista realizar una evaluación económica de las condiciones en las que es viable esta operación, tanto por las posibilidades reales de ejecutarla como por disponer de plantas de reciclaje o gestores de RCD adecuados.

1.2 Condiciones de carácter específico para los RCD de la obra:

1.2.1 Productos químicos

El almacenamiento de productos químicos se trata en el **RD 379/2001** Reglamento de almacenamiento de productos químicos y sus instrucciones técnicas complementarias.

Se seguirán las prescripciones establecidas en dicho reglamento, así como las medidas preventivas del mismo.

La utilización de los productos químicos en la obra deben estar etiquetados y sus suministradores deben proporcionar las fichas de seguridad, que permiten tomar acciones frente a accidentes de diversa naturaleza, pero también frente al almacenamiento, eliminación y vertido residual de los mismos.

Es el **RD 363/1995** Notificación de sustancias nuevas clasificación, envasado y etiquetado de sustancias peligrosas, el que regula el estos conceptos.

La etiqueta identifica el producto y al responsable de su comercialización, así como, aporta información sobre los riesgos que presenta, las condiciones para su correcta manipulación y eliminación, etc.

1.2.2 Amianto

Las operaciones de desamiantado o manipulación de elementos a base de amianto (bajantes, canalones, depósitos, aislamientos, pinturas, placas de cubiertas, divisorias, etc...) deberá realizarse conforme al **RD 396/2006** y la

"Guía de buenas prácticas para prevenir o minimizar los riesgos del amianto en los trabajos en los que esté presente (o pueda

estarlo), destinada a empresarios, trabajadores e inspectores de trabajo Publicada por el Comité de altos responsables de la inspección de trabajo (SLIC)", por la COMISIÓN EUROPEA.

Se exigirá en la obra un Plan de trabajo, cuyo contenido deberá adecuarse a las exigencias normativas establecidas por el RD 396/2006.

1.2.3 Fracciones de hormigón

En base al artículo 5.5 del RD 105/2008, los residuos de hormigón deberán separarse en fracciones, cuando la cantidad prevista de generación para el total de la obra supere la cantidad de 80,00 T.

1.2.4 Fracciones de ladrillos, tejas, cerámicos, etc

En base al artículo 5.5 del RD 105/2008, los residuos de ladrillos, tejas, cerámicas, etc.. deberán separarse en fracciones, cuando la cantidad prevista de generación para el total de la obra supere la cantidad de 40,00 T.

1.2.5 Fracciones de metal

En base al artículo 5.5 del RD 105/2008, los residuos de metal deberán separarse en fracciones, cuando la cantidad prevista de generación para el total de la obra supere la cantidad de 2,00 T.

1.2.6 Fracciones de madera

En base al artículo 5.5 del RD 105/2008, los residuos de madera deberán separarse en fracciones, cuando la cantidad prevista de generación para el total de la obra supere la cantidad de 1,00 T. Los contenedores o sacos industriales empleados cumplirán las especificaciones establecidas a tal fin por la normativa vigente.

1.2.7 Fracciones de Vidrio

En base al artículo 5.5 del RD 105/2008, los residuos de vidrio deberán separarse en fracciones, cuando la cantidad prevista de generación para el total de la obra supere la cantidad de 1,00 T.

1.2.8 Fracciones de Plástico

En base al artículo 5.5 del RD 105/2008, los residuos de plástico deberán separarse en fracciones, cuando la cantidad prevista de generación para el total de la obra supere la cantidad de 0,50 T.

1.2.9 Fracciones de papel y cartón

En base al artículo 5.5 del RD 105/2008, los residuos de papel y cartón deberán separarse en fracciones, cuando la cantidad prevista de generación para el total de la obra supere la cantidad de 0,50 T.

1.2.10 Dirección facultativa

En cualquier caso, la Dirección de Obra será siempre la responsable de tomar la última decisión y de su justificación ante las autoridades locales o autonómicas pertinentes, de los asuntos relacionados con la Gestión de Residuos de Construcción y Demolición.

Índice general

1. Prescripciones técnicas particulares en relación con el almacenamiento de los RCD	2
2. Prescripciones técnicas particulares en relación con el manejo de los RCD	4
3. Prescripciones técnicas particulares en relación con la separación de los RCD	5
4. Prescripciones técnicas particulares en relación con otras operaciones de gestión de los residuos de construcción y demolición dentro de la obra no contempladas anteriormente	7
Índice general	10



EXCMO. AYUNTAMIENTO
DE LAREDO
SERVICIOS TÉCNICOS

S.Ref: Página 16 de 23
N.Ref: /2020
Fecha: marzo/2020
Nº Expediente: /2020
Nº Documento: Conservación y mantenimiento
Pasarela del Regatón en Laredo



Planos



EXCMO. AYUNTAMIENTO
DE LAREDO
SERVICIOS TÉCNICOS

S.Ref:	Página 17 de23
N.Ref:	/2020
Fecha:	marzo/2020
Nº Expediente:	/2020
Nº Documento:	Conservación y mantenimiento Pasarela del Regatón en Laredo

INDICE DE PLANOS

1. SITUACIÓN Y EMPLAZAMIENTO
2. OCUPACIÓN
3. DETALLES

RESERVA NATURAL DE
LAS MARISMAS DE
SANTORA Y NUJA

Cicero

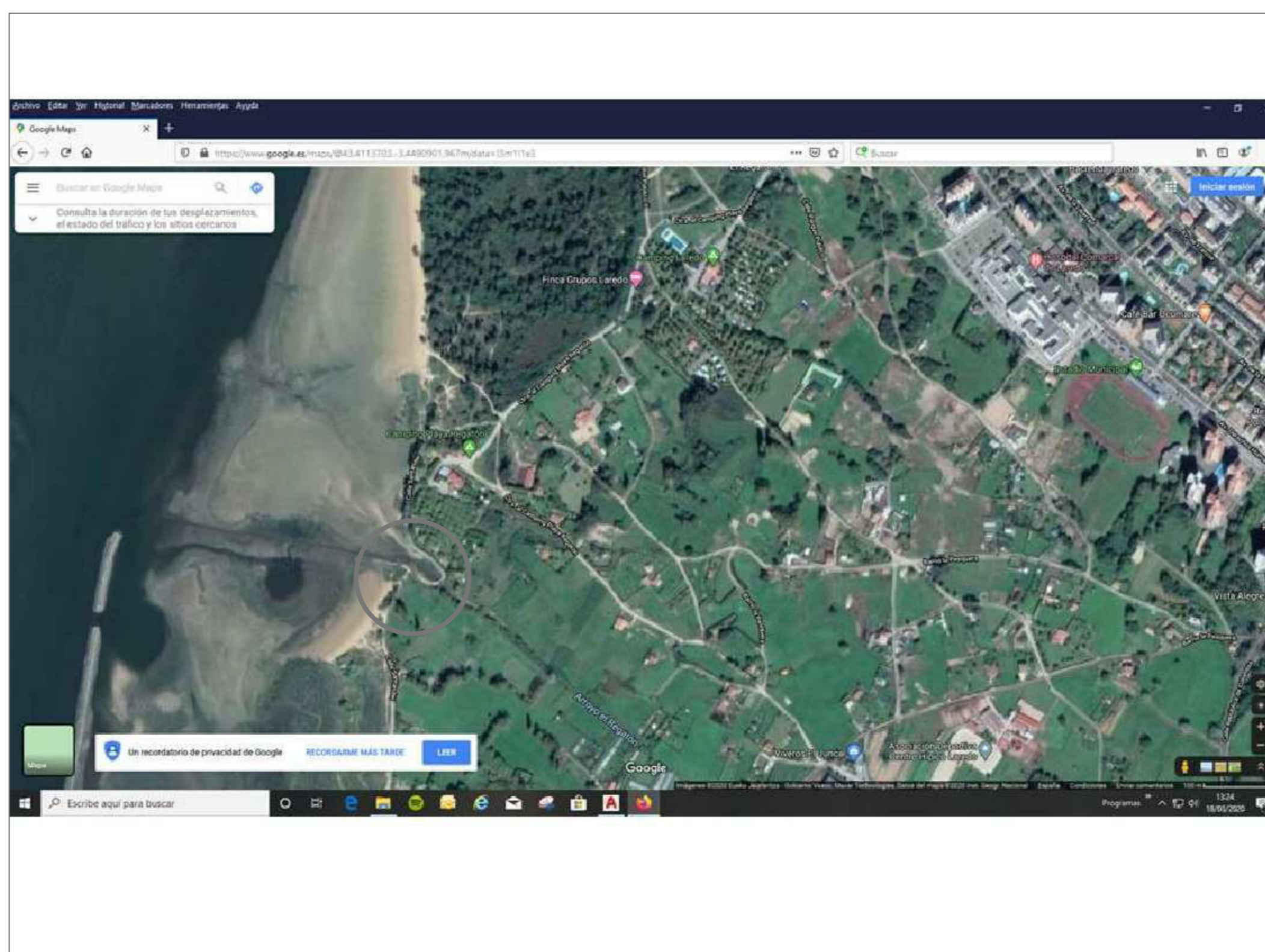
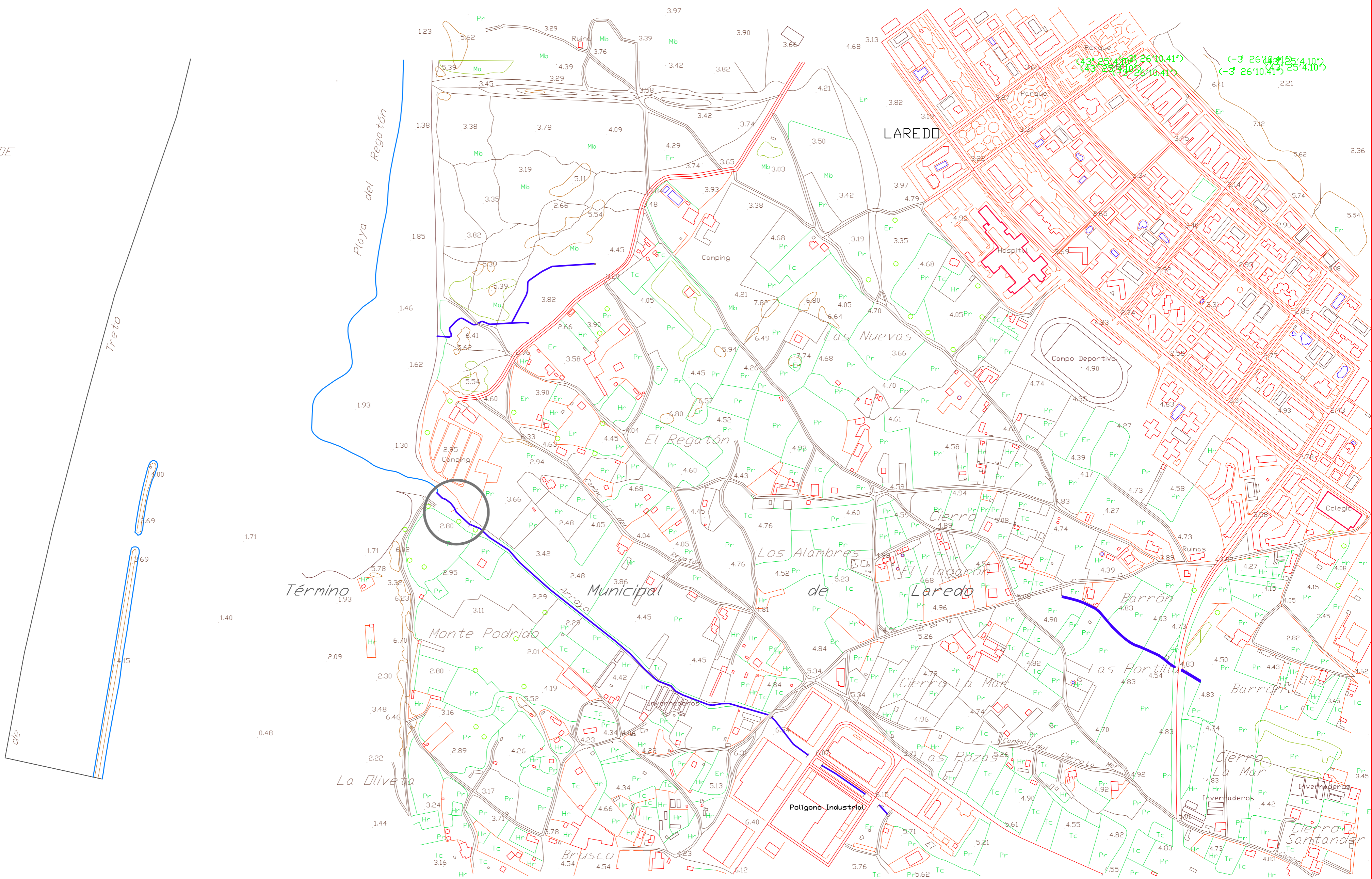

MINISTERIO DE MEDIO AMBIENTE Y MEDIO RURAL Y MARINO
 DIRECCIÓN GENERAL DE SOSTENIBILIDAD DE LA COSTA Y DEL MAR
 Demarcación de Costas en Cantabria

ASUNTO:
 Acta de reconocimiento final de las obras e instalaciones ejecutadas en los terrenos de D.P.M.T. pertenecientes a la concesión administrativa para la construcción de una pasarela peatonal sobre el arroyo Regatón, otorgada al Ayuntamiento de Laredo por O.M. de 12 de julio de 2002.

Ds-4/9-1 (Aprobado OM_17-06-1998) DESLINDE PROTECCIÓN TRÁNSITO RIBERA DEL MAR	SUPERFICIES Superficie hormigonada = 67,50 m ² Superficie de escollera = 47,57 m ² Superficie puente = 19,95 m ² Perímetro exterior = 137,37 m ²
---	---

APROBADO POR EL JEFE DE LA DEMARCACIÓN DE COSTAS EN CANTABRIA
 Fdo. José Antonio Osorio Manso
 POR EL AYUNTAMIENTO DE LAREDO
 Fdo. José María Castro Espino
 Fdo. José Francisco Domercq
 Fdo. Miguel Ángel Que Roca
 DEBIDO Y CONFORME AL Jefe de Servicio de Gestión del D.P.M.T.
 Fdo. Juanjo Ojeda Arce

DESIGNACIÓN DEL PLANO:
PLANTA GENERAL

FECHA:	ESCALA:	EXPEDIENTE:	HOJA N.º:
SANTANDER, MAYO 2010	1:500	S-4/49	Única
GRUPO 12	0 20 40 60m	RELACIONADO EXPTEL:	
		C-1100-SDER	





SUSTITUYE A :

SUSTITUIDO POR :

ESCALAS : ESCALA H: 1/

COORDENADAS UTM 30

Nombre documento:
Conservación y mantenimiento
Pasarela del Regatón en Laredo

CLAVE

No PLANO :
1

HOJA 1 DE 1

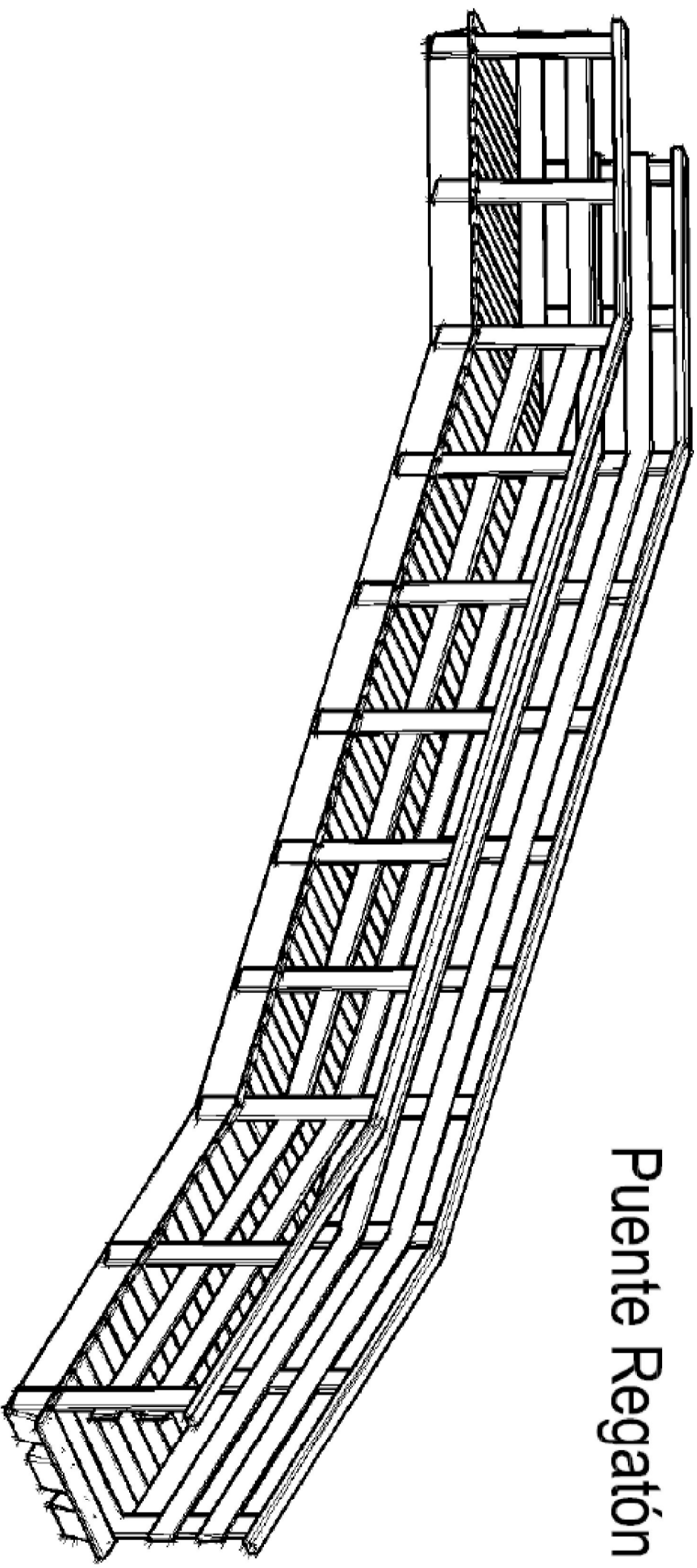
DESIGNACION DEL PLANO :
DetallesFECHA :
03/2020No PAGINA :
1

Puente Regatón

MATERIAL

DESCRIPCIÓN	UDS.	LONGITUD
VIGA 01	3	30X30X6550
VIGA 02	6	30X30X2700
PILASTRA01	8	15X3X131
PILASTRA02	14	15X3X125
BARANDA01	4	15X3X1200
PASAMANOS	2	5X4X1200
TABLA PISO	43	15X3X140

PLANTA

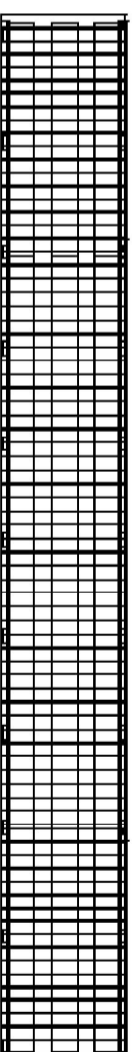

ALZADO

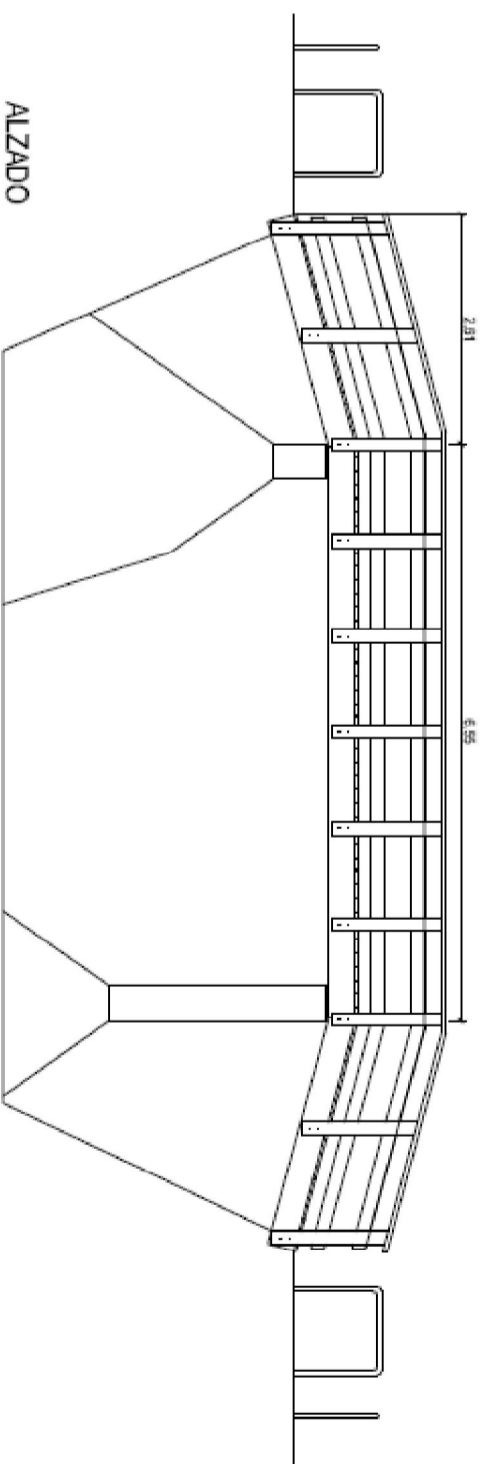



EXCMO. AYUNTAMIENTO
DE LAREDO
SERVICIOS TÉCNICOS

S.Ref: Página 18 de 23
N.Ref: /2020
Fecha: marzo/2020
Nº Expediente: /2020
Nº Documento: Conservación y mantenimiento
Pasarela del Regatón en Laredo



Pliego de prescripciones técnicas

ÍNDICE

1.- DISPOSICIONES DE CARÁCTER GENERAL	2
1.1.- Objeto del Pliego de Condiciones	2
1.2.- Contrato de obra	2
1.3.- Documentación del contrato de obra	2
1.4.- Proyecto Arquitectónico	2
1.5.- Reglamentación urbanística	2
1.6.- Formalización del Contrato de Obra	2
1.7.- Jurisdicción competente	3
1.8.- Responsabilidad del Contratista	3
1.9.- Accidentes de trabajo	3
1.10.- Daños y perjuicios a terceros	3
1.11.- Anuncios y carteles	3
1.12.- Copia de documentos	3
1.13.- Suministro de materiales	3
1.14.- Hallazgos	3
1.15.- Causas de rescisión del contrato de obra	4
1.16.- Omisiones: Buena fe	4
2.- DISPOSICIONES RELATIVAS A TRABAJOS, MATERIALES Y MEDIOS AUXILIARES	4
2.1.- Accesos y vallados	4
2.2.- Replanteo	4
2.3.- Inicio de la obra y ritmo de ejecución de los trabajos	4
2.4.- Orden de los trabajos	5
2.5.- Facilidades para otros contratistas	5
2.6.- Ampliación del proyecto por causas imprevistas o de fuerza mayor	5
2.7.- Interpretaciones, aclaraciones y modificaciones del proyecto	5
2.8.- Prórroga por causa de fuerza mayor	5
2.9.- Responsabilidad de la dirección facultativa en el retraso de la obra	6
2.10.- Trabajos defectuosos	6
2.11.- Vicios ocultos	6
2.12.- Procedencia de materiales, aparatos y equipos	6
2.13.- Presentación de muestras	6
2.14.- Materiales, aparatos y equipos defectuosos	6
2.15.- Gastos ocasionados por pruebas y ensayos	7
2.16.- Limpieza de las obras	7
2.17.- Obras sin prescripciones explícitas	7
3.- DISPOSICIONES DE LAS RECEPCIONES DE EDIFICIOS Y OBRAS ANEJAS	7
3.1.- Consideraciones de carácter general	7
3.2.- Recepción provisional	8
3.3.- Documentación final de la obra	8
3.4.- Medición definitiva y liquidación provisional de la obra	8
3.5.- Plazo de garantía	8
3.6.- Conservación de las obras recibidas provisionalmente	8
3.7.- Recepción definitiva	8
3.8.- Prórroga del plazo de garantía	8
3.9.- Recepciones de trabajos cuya contrata haya sido rescindida	8

Disposiciones Generales

1.- DISPOSICIONES DE CARÁCTER GENERAL

1.1.- Objeto del Pliego de Condiciones

La finalidad de este Pliego es la de fijar los criterios de la relación que se establece entre los agentes que intervienen en las obras definidas en el presente proyecto y servir de base para la realización del contrato de obra entre el Promotor y el Contratista.

1.2.- Contrato de obra

Se recomienda la contratación de la ejecución de las obras por unidades de obra, con arreglo a los documentos del proyecto y en cifras fijas. A tal fin, el Director de Obra ofrece la documentación necesaria para la realización del contrato de obra.

1.3.- Documentación del contrato de obra

Integran el contrato de obra los siguientes documentos, relacionados por orden de prelación atendiendo al valor de sus especificaciones, en el caso de posibles interpretaciones, omisiones o contradicciones:

- Las condiciones fijadas en el contrato de obra.
- El presente Pliego de Condiciones.
- La documentación gráfica y escrita del Proyecto: planos generales y de detalle, memorias, anejos, mediciones y presupuestos.

En el caso de interpretación, prevalecen las especificaciones literales sobre las gráficas y las cotas sobre las medidas a escala tomadas de los planos.

1.4.- Proyecto Arquitectónico

El Proyecto Arquitectónico es el conjunto de documentos que definen y determinan las exigencias técnicas, funcionales y estéticas de las obras contempladas en el artículo 2 de la Ley de Ordenación de la Edificación. En él se justificará técnicamente las soluciones propuestas de acuerdo con las especificaciones requeridas por la normativa técnica aplicable.

Cuando el proyecto se desarrolle o complete mediante proyectos parciales u otros documentos técnicos sobre tecnologías específicas o instalaciones del edificio, se mantendrá entre todos ellos la necesaria coordinación, sin que se produzca una duplicidad en la documentación ni en los honorarios a percibir por los autores de los distintos trabajos indicados.

Los documentos complementarios al Proyecto serán:

- Todos los planos o documentos de obra que, a lo largo de la misma, vaya suministrando la Dirección de Obra como interpretación, complemento o precisión.
- El Libro de Órdenes y Asistencias.
- El Programa de Control de Calidad de Edificación y su Libro de Control.
- El Estudio de Seguridad y Salud o Estudio Básico de Seguridad y Salud en las obras.
- El Plan de Seguridad y Salud en el Trabajo, elaborado por cada Contratista.
- Estudio de Gestión de Residuos de Construcción y Demolición.
- Licencias y otras autorizaciones administrativas.

1.5.- Reglamentación urbanística

La obra a construir se ajustará a todas las limitaciones del proyecto aprobado por los organismos competentes, especialmente las que se refieren al volumen, alturas, emplazamiento y ocupación del solar, así como a todas las condiciones de reforma del proyecto que pueda exigir la Administración para ajustarlo a las Ordenanzas, a las Normas y al Planeamiento Vigente.

1.6.- Formalización del Contrato de Obra

Los Contratos se formalizarán, en general, mediante documento privado, que podrá elevarse a escritura pública a petición de cualquiera de las partes.

El cuerpo de estos documentos contendrá:

- La comunicación de la adjudicación.
- La copia del recibo de depósito de la fianza (en caso de que se haya exigido).
- La cláusula en la que se exprese, de forma categórica, que el Contratista se obliga al cumplimiento estricto del contrato de obra, conforme a lo previsto en este Pliego de Condiciones, junto con la Memoria y sus Anejos, el Estado de Mediciones, Presupuestos, Planos y todos los documentos que han de servir de base para la realización de las obras definidas en el presente Proyecto.

Disposiciones Generales

El Contratista, antes de la formalización del contrato de obra, dará también su conformidad con la firma al pie del Pliego de Condiciones, los Planos, Cuadro de Precios y Presupuesto General.

Serán a cuenta del adjudicatario todos los gastos que ocasione la extensión del documento en que se consigne el Contratista.

1.7.- Jurisdicción competente

En el caso de no llegar a un acuerdo cuando surjan diferencias entre las partes, ambas quedan obligadas a someter la discusión de todas las cuestiones derivadas de su contrato a las Autoridades y Tribunales Administrativos con arreglo a la legislación vigente, renunciando al derecho común y al fuero de su domicilio, siendo competente la jurisdicción donde estuviese ubicada la obra.

1.8.- Responsabilidad del Contratista

El Contratista es responsable de la ejecución de las obras en las condiciones establecidas en el contrato y en los documentos que componen el Proyecto.

En consecuencia, quedará obligado a la demolición y reconstrucción de todas las unidades de obra con deficiencias o mal ejecutadas, sin que pueda servir de excusa el hecho de que la Dirección Facultativa haya examinado y reconocido la construcción durante sus visitas de obra, ni que hayan sido abonadas en liquidaciones parciales.

1.9.- Accidentes de trabajo

Es de obligado cumplimiento el Real Decreto 1627/1997, de 24 de Octubre, por el que se establecen las disposiciones mínimas de seguridad y salud en las obras de construcción y demás legislación vigente que, tanto directa como indirectamente, inciden sobre la planificación de la seguridad y salud en el trabajo de la construcción, conservación y mantenimiento de edificios.

Es responsabilidad del Coordinador de Seguridad y Salud, en virtud del Real Decreto 1627/97, el control y el seguimiento, durante toda la ejecución de la obra, del Plan de Seguridad y Salud redactado por el Contratista.

1.10.- Daños y perjuicios a terceros

El Contratista será responsable de todos los accidentes que, por inexperiencia o descuido, sobrevinieran tanto en la edificación donde se efectúen las obras como en las colindantes o contiguas. Será por tanto de su cuenta el abono de las indemnizaciones a quien corresponda y cuando a ello hubiere lugar, y de todos los daños y perjuicios que puedan ocasionarse o causarse en las operaciones de la ejecución de las obras.

Asimismo, será responsable de los daños y perjuicios directos o indirectos que se puedan ocasionar frente a terceros como consecuencia de la obra, tanto en ella como en sus alrededores, incluso los que se produzcan por omisión o negligencia del personal a su cargo, así como los que se deriven de los subcontratistas e industriales que intervengan en la obra.

Es de su responsabilidad mantener vigente durante la ejecución de los trabajos una póliza de seguros frente a terceros, en la modalidad de "Todo riesgo al derribo y la construcción", suscrita por una compañía aseguradora con la suficiente solvencia para la cobertura de los trabajos contratados. Dicha póliza será aportada y ratificada por el Promotor o Propiedad, no pudiendo ser cancelada mientras no se firme el Acta de Recepción Provisional de la obra.

1.11.- Anuncios y carteles

Sin previa autorización del Promotor, no se podrán colocar en las obras ni en sus vallas más inscripciones o anuncios que los convenientes al régimen de los trabajos y los exigidos por la policía local.

1.12.- Copia de documentos

El Contratista, a su costa, tiene derecho a sacar copias de los documentos integrantes del Proyecto.

1.13.- Suministro de materiales

Se especificará en el Contrato la responsabilidad que pueda haber al Contratista por retraso en el plazo de terminación o en plazos parciales, como consecuencia de deficiencias o faltas en los suministros.

1.14.- Hallazgos

El Promotor se reserva la posesión de las antigüedades, objetos de arte o sustancias minerales utilizables que se encuentren en las excavaciones y demoliciones practicadas en sus terrenos o edificaciones. El

Disposiciones Generales

Contratista deberá emplear, para extraerlos, todas las precauciones que se le indiquen por parte del Director de Obra.

El Promotor abonará al Contratista el exceso de obras o gastos especiales que estos trabajos ocasionen, siempre que estén debidamente justificados y aceptados por la Dirección Facultativa.

1.15.- Causas de rescisión del contrato de obra

Se considerarán causas suficientes de rescisión de contrato:

- a) La muerte o incapacitación del Contratista.
- b) La quiebra del Contratista.
- c) Las alteraciones del contrato por las causas siguientes:
 - a. La modificación del proyecto en forma tal que represente alteraciones fundamentales del mismo a juicio del Director de Obra y, en cualquier caso, siempre que la variación del Presupuesto de Ejecución Material, como consecuencia de estas modificaciones, represente una desviación mayor del 20%.
 - b. Las modificaciones de unidades de obra, siempre que representen variaciones en más o en menos del 40% del proyecto original, o más de un 50% de unidades de obra del proyecto reformado.
- d) La suspensión de obra comenzada, siempre que el plazo de suspensión haya excedido de un año y, en todo caso, siempre que por causas ajenas al Contratista no se dé comienzo a la obra adjudicada dentro del plazo de tres meses a partir de la adjudicación. En este caso, la devolución de la fianza será automática.
- e) Que el Contratista no comience los trabajos dentro del plazo señalado en el contrato.
- f) El incumplimiento de las condiciones del Contrato cuando implique descuido o mala fe, con perjuicio de los intereses de las obras.
- g) El vencimiento del plazo de ejecución de la obra.
- h) El abandono de la obra sin causas justificadas.
- i) La mala fe en la ejecución de la obra.

1.16.- Omisiones: Buena fe

Las relaciones entre el Promotor y el Contratista, reguladas por el presente Pliego de Condiciones y la documentación complementaria, presentan la prestación de un servicio al Promotor por parte del Contratista mediante la ejecución de una obra, basándose en la BUENA FE mutua de ambas partes, que pretenden beneficiarse de esta colaboración sin ningún tipo de perjuicio. Por este motivo, las relaciones entre ambas partes y las omisiones que puedan existir en este Pliego y la documentación complementaria del proyecto y de la obra, se entenderán siempre suplidas por la BUENA FE de las partes, que las subsanarán debidamente con el fin de conseguir una adecuada CALIDAD FINAL de la obra.

2.- DISPOSICIONES RELATIVAS A TRABAJOS, MATERIALES Y MEDIOS AUXILIARES

Se describen las disposiciones básicas a considerar en la ejecución de las obras, relativas a los trabajos, materiales y medios auxiliares, así como a las recepciones de los edificios objeto del presente proyecto y sus obras anejas.

2.1.- Accesos y vallados

El Contratista dispondrá, por su cuenta, los accesos a la obra, el cerramiento o el vallado de ésta y su mantenimiento durante la ejecución de la obra, pudiendo exigir el Director de Ejecución de la Obra su modificación o mejora.

2.2.- Replanteo

El Contratista iniciará "in situ" el replanteo de las obras, señalando las referencias principales que mantendrá como base de posteriores replanteos parciales. Dichos trabajos se considerarán a cargo del Contratista e incluidos en su oferta económica.

Asimismo, someterá el replanteo a la aprobación del Director de Ejecución de la Obra y, una vez éste haya dado su conformidad, preparará el Acta de Inicio y Replanteo de la Obra acompañada de un plano de replanteo definitivo, que deberá ser aprobado por el Director de Obra. Será responsabilidad del Contratista la deficiencia o la omisión de este trámite.

Disposiciones Generales

2.3.- Inicio de la obra y ritmo de ejecución de los trabajos

El Contratista dará comienzo a las obras en el plazo especificado en el respectivo contrato, desarrollándose de manera adecuada para que dentro de los períodos parciales señalados se realicen los trabajos, de modo que la ejecución total se lleve a cabo dentro del plazo establecido en el contrato.

Será obligación del Contratista comunicar a la Dirección Facultativa el inicio de las obras, de forma fehaciente y preferiblemente por escrito, al menos con tres días de antelación.

El Director de Obra redactará el acta de comienzo de la obra y la suscribirán en la misma obra junto con él, el día de comienzo de los trabajos, el Director de la Ejecución de la Obra, el Promotor y el Contratista.

Para la formalización del acta de comienzo de la obra, el Director de la Obra comprobará que en la obra existe copia de los siguientes documentos:

- Proyecto de Ejecución, Anejos y modificaciones.
- Plan de Seguridad y Salud en el Trabajo y su acta de aprobación por parte del Coordinador de Seguridad y Salud durante la ejecución de los trabajos.
- Licencia de Obra otorgada por el Ayuntamiento.
- Comunicación de apertura de centro de trabajo efectuada por el Contratista.
- Otras autorizaciones, permisos y licencias que sean preceptivas por otras administraciones.
- Libro de Órdenes y Asistencias.
- Libro de Incidencias.

La fecha del acta de comienzo de la obra marca el inicio de los plazos parciales y total de la ejecución de la obra.

2.4.- Orden de los trabajos

La determinación del orden de los trabajos es, generalmente, facultad del Contratista, salvo en aquellos casos en que, por circunstancias de naturaleza técnica, se estime conveniente su variación por parte de la Dirección Facultativa.

2.5.- Facilidades para otros contratistas

De acuerdo con lo que requiera la Dirección Facultativa, el Contratista dará todas las facilidades razonables para la realización de los trabajos que le sean encomendados a los Subcontratistas u otros Contratistas que intervengan en la ejecución de la obra. Todo ello sin perjuicio de las compensaciones económicas a que haya lugar por la utilización de los medios auxiliares o los suministros de energía u otros conceptos.

En caso de litigio, todos ellos se ajustarán a lo que resuelva la Dirección Facultativa.

2.6.- Ampliación del proyecto por causas imprevistas o de fuerza mayor

Cuando se precise ampliar el Proyecto, por motivo imprevisto o por cualquier incidencia, no se interrumpirán los trabajos, continuándose según las instrucciones de la Dirección Facultativa en tanto se formula o se tramita el Proyecto Reformado.

El Contratista está obligado a realizar, con su personal y sus medios materiales, cuanto la Dirección de Ejecución de la Obra disponga para apeos, apuntalamientos, derribos, recalces o cualquier obra de carácter urgente, anticipando de momento este servicio, cuyo importe le será consignado en un presupuesto adicional o abonado directamente, de acuerdo con lo que se convenga.

2.7.- Interpretaciones, aclaraciones y modificaciones del proyecto

El Contratista podrá requerir del Director de Obra o del Director de Ejecución de la Obra, según sus respectivos cometidos y atribuciones, las instrucciones o aclaraciones que se precisen para la correcta interpretación y ejecución de la obra proyectada.

Cuando se trate de interpretar, aclarar o modificar preceptos de los Pliegos de Condiciones o indicaciones de los planos, croquis, órdenes e instrucciones correspondientes, se comunicarán necesariamente por escrito al Contratista, estando éste a su vez obligado a devolver los originales o las copias, suscribiendo con su firma el enterado, que figurará al pie de todas las órdenes, avisos e instrucciones que reciba tanto del Director de Ejecución de la Obra, como del Director de Obra.

Cualquier reclamación que crea oportuno hacer el Contratista en contra de las disposiciones tomadas por la Dirección Facultativa, habrá de dirigirla, dentro del plazo de tres días, a quien la hubiera dictado, el cual le dará el correspondiente recibo, si éste lo solicitase.

Disposiciones Generales

2.8.- Prórroga por causa de fuerza mayor

Si, por causa de fuerza mayor o independientemente de la voluntad del Contratista, éste no pudiese comenzar las obras, tuviese que suspenderlas o no le fuera posible terminarlas en los plazos prefijados, se le otorgará una prórroga proporcionada para su cumplimiento, previo informe favorable del Director de Obra. Para ello, el Contratista expondrá, en escrito dirigido al Director de Obra, la causa que impide la ejecución o la marcha de los trabajos y el retraso que por ello se originaría en los plazos acordados, razonando debidamente la prórroga que por dicha causa solicita.

2.9.- Responsabilidad de la dirección facultativa en el retraso de la obra

El Contratista no podrá excusarse de no haber cumplido los plazos de obras estipulados, alegando como causa la carencia de planos u órdenes de la Dirección Facultativa, a excepción del caso en que habiéndolo solicitado por escrito, no se le hubiese proporcionado.

2.10.- Trabajos defectuosos

El Contratista debe emplear los materiales que cumplan las condiciones exigidas en el proyecto, y realizará todos y cada uno de los trabajos contratados de acuerdo con lo estipulado.

Por ello, y hasta que tenga lugar la recepción definitiva del edificio, el Contratista es responsable de la ejecución de los trabajos que ha contratado y de las faltas y defectos que puedan existir por su mala ejecución, no siendo un eximente el que la Dirección Facultativa lo haya examinado o reconocido con anterioridad, ni tampoco el hecho de que estos trabajos hayan sido valorados en las Certificaciones Parciales de obra, que siempre se entenderán extendidas y abonadas a buena cuenta.

Como consecuencia de lo anteriormente expresado, cuando el Director de Ejecución de la Obra advierta vicios o defectos en los trabajos ejecutados, o que los materiales empleados o los aparatos y equipos colocados no reúnen las condiciones preceptuadas, ya sea en el curso de la ejecución de los trabajos o una vez finalizados con anterioridad a la recepción definitiva de la obra, podrá disponer que las partes defectuosas sean sustituidas o demolidas y reconstruidas de acuerdo con lo contratado a expensas del Contratista. Si ésta no estimase justa la decisión y se negase a la sustitución, demolición y reconstrucción ordenadas, se planteará la cuestión ante el Director de Obra, quien mediará para resolverla.

2.11.- Vicios ocultos

El Contratista es el único responsable de los vicios ocultos y de los defectos de la construcción, durante la ejecución de las obras y el periodo de garantía, hasta los plazos prescritos después de la terminación de las obras en la vigente L.O.E., aparte de otras responsabilidades legales o de cualquier índole que puedan derivarse.

Si el Director de Ejecución de la Obra tuviese fundadas razones para creer en la existencia de vicios ocultos de construcción en las obras ejecutadas, ordenará, cuando estime oportuno, realizar antes de la recepción definitiva los ensayos, destructivos o no, que considere necesarios para reconocer o diagnosticar los trabajos que suponga defectuosos, dando cuenta de la circunstancia al Director de Obra.

El Contratista demolerá, y reconstruirá posteriormente a su cargo, todas las unidades de obra mal ejecutadas, sus consecuencias, daños y perjuicios, no pudiendo eludir su responsabilidad por el hecho de que el Director de Obra y/o el Director del Ejecución de Obra lo hayan examinado o reconocido con anterioridad, o que haya sido conformada o abonada una parte o la totalidad de las obras mal ejecutadas.

2.12.- Procedencia de materiales, aparatos y equipos

El Contratista tiene libertad de proveerse de los materiales, aparatos y equipos de todas clases donde considere oportuno y conveniente para sus intereses, excepto en aquellos casos en los se preceptúe una procedencia y características específicas en el proyecto.

Obligatoriamente, y antes de proceder a su empleo, acopio y puesta en obra, el Contratista deberá presentar al Director de Ejecución de la Obra una lista completa de los materiales, aparatos y equipos que vaya a utilizar, en la que se especifiquen todas las indicaciones sobre sus características técnicas, marcas, calidades, procedencia e idoneidad de cada uno de ellos.

2.13.- Presentación de muestras

A petición del Director de Obra, el Contratista presentará las muestras de los materiales, aparatos y equipos, siempre con la antelación prevista en el calendario de obra.

2.14.- Materiales, aparatos y equipos defectuosos

Cuando los materiales, aparatos, equipos y elementos de instalaciones no fuesen de la calidad y características técnicas prescritas en el proyecto, no tuvieran la preparación en él exigida o cuando, a falta

Disposiciones Generales

de prescripciones formales, se reconociera o demostrara que no son los adecuados para su fin, el Director de Obra, a instancias del Director de Ejecución de la Obra, dará la orden al Contratista de sustituirlos por otros que satisfagan las condiciones o sean los adecuados al fin al que se destinen.

Si, a los 15 días de recibir el Contratista orden de que retire los materiales que no estén en condiciones, ésta no ha sido cumplida, podrá hacerlo el Promotor o Propiedad a cuenta de Contratista.

En el caso de que los materiales, aparatos, equipos o elementos de instalaciones fueran defectuosos, pero aceptables a juicio del Director de Obra, se recibirán con la rebaja del precio que aquél determine, a no ser que el Contratista prefiera sustituirlos por otros en condiciones.

2.15.- Gastos ocasionados por pruebas y ensayos

Todos los gastos originados por las pruebas y ensayos de materiales o elementos que intervengan en la ejecución de las obras correrán a cargo y cuenta del Contratista.

Todo ensayo que no resulte satisfactorio, no se realice por omisión del Contratista, o que no ofrezca las suficientes garantías, podrá comenzarse nuevamente o realizarse nuevos ensayos o pruebas especificadas en el proyecto, a cargo y cuenta del Contratista y con la penalización correspondiente, así como todas las obras complementarias a que pudieran dar lugar cualquiera de los supuestos anteriormente citados y que el Director de Obra considere necesarios.

2.16.- Limpieza de las obras

Es obligación del Contratista mantener limpias las obras y sus alrededores tanto de escombros como de materiales sobrantes, retirar las instalaciones provisionales que no sean necesarias, así como ejecutar todos los trabajos y adoptar las medidas que sean apropiadas para que la obra presente buen aspecto.

2.17.- Obras sin prescripciones explícitas

En la ejecución de trabajos que pertenecen a la construcción de las obras, y para los cuales no existan prescripciones consignadas explícitamente en este Pliego ni en la restante documentación del proyecto, el Contratista se atenderá, en primer término, a las instrucciones que dicte la Dirección Facultativa de las obras y, en segundo lugar, a las normas y prácticas de la buena construcción.

3.- DISPOSICIONES DE LAS RECEPCIONES DE EDIFICIOS Y OBRAS ANEJAS

3.1.- Consideraciones de carácter general

La recepción de la obra es el acto por el cual el Contratista, una vez concluida la obra, hace entrega de la misma al Promotor y es aceptada por éste. Podrá realizarse con o sin reservas y deberá abarcar la totalidad de la obra o fases completas y terminadas de la misma, cuando así se acuerde por las partes.

La recepción deberá consignarse en un acta firmada, al menos, por el Promotor y el Contratista, haciendo constar:

- Las partes que intervienen.
- La fecha del certificado final de la totalidad de la obra o de la fase completa y terminada de la misma.
- El coste final de la ejecución material de la obra.
- La declaración de la recepción de la obra con o sin reservas, especificando, en su caso, éstas de manera objetiva, y el plazo en que deberán quedar subsanados los defectos observados. Una vez subsanados los mismos, se hará constar en un acta aparte, suscrita por los firmantes de la recepción.
- Las garantías que, en su caso, se exijan al Contratista para asegurar sus responsabilidades.

Asimismo, se adjuntará el certificado final de obra suscrito por el Director de Obra y el Director de la Ejecución de la Obra.

El Promotor podrá rechazar la recepción de la obra por considerar que la misma no está terminada o que no se adecúa a las condiciones contractuales.

En todo caso, el rechazo deberá ser motivado por escrito en el acta, en la que se fijará el nuevo plazo para efectuar la recepción.

Salvo pacto expreso en contrario, la recepción de la obra tendrá lugar dentro de los treinta días siguientes a la fecha de su terminación, acreditada en el certificado final de obra, plazo que se contará a partir de la notificación efectuada por escrito al promotor. La recepción se entenderá tácitamente producida si transcurridos treinta días desde la fecha indicada el promotor no hubiera puesto de manifiesto reservas o rechazo motivado por escrito.

Disposiciones Generales

El cómputo de los plazos de responsabilidad y garantía será el establecidos en la L.O.E., y se iniciará a partir de la fecha en que se suscriba el acta de recepción, o cuando se entienda ésta tácitamente producida según lo previsto en el apartado anterior.

3.2.- Recepción provisional

Treinta días antes de dar por finalizadas las obras, comunicará el Director de Ejecución de la Obra al Promotor o Propiedad la proximidad de su terminación a fin de convenir el acto de la Recepción Provisional.

Ésta se realizará con la intervención de la Propiedad, del Contratista, del Director de Obra y del Director de Ejecución de la Obra. Se convocará también a los restantes técnicos que, en su caso, hubiesen intervenido en la dirección con función propia en aspectos parciales o unidades especializadas.

Practicado un detenido reconocimiento de las obras, se extenderá un acta con tantos ejemplares como intervinientes y firmados por todos ellos. Desde esta fecha empezará a correr el plazo de garantía, si las obras se hallasen en estado de ser admitidas. Seguidamente, los Técnicos de la Dirección extenderán el correspondiente Certificado de Final de Obra.

Cuando las obras no se hallen en estado de ser recibidas, se hará constar expresamente en el Acta y se darán al Contratista las oportunas instrucciones para subsanar los defectos observados, fijando un plazo para subsanarlos, expirado el cual se efectuará un nuevo reconocimiento a fin de proceder a la recepción provisional de la obra.

Si el Contratista no hubiese cumplido, podrá declararse resuelto el contrato con la pérdida de la fianza.

3.3.- Documentación final de la obra

El Director de Ejecución de la Obra, asistido por el Contratista y los técnicos que hubieren intervenido en la obra, redactará la documentación final de las obras, que se facilitará al Promotor, con las especificaciones y contenidos dispuestos por la legislación vigente, en el caso de viviendas, con lo que se establece en los párrafos 2, 3, 4 y 5, del apartado 2 del artículo 4º del Real Decreto 515/1989, de 21 de Abril. Esta documentación incluye el Manual de Uso y Mantenimiento del Edificio.

3.4.- Medición definitiva y liquidación provisional de la obra

Recibidas provisionalmente las obras, se procederá inmediatamente por el Director de Ejecución de la Obra a su medición definitiva, con precisa asistencia del Contratista o de su representante. Se extenderá la oportuna certificación por triplicado que, aprobada por el Director de Obra con su firma, servirá para el abono por el Promotor del saldo resultante menos la cantidad retenida en concepto de fianza.

3.5.- Plazo de garantía

El plazo de garantía deberá estipularse en el contrato privado y, en cualquier caso, nunca deberá ser inferior a seis meses

3.6.- Conservación de las obras recibidas provisionalmente

Los gastos de conservación durante el plazo de garantía comprendido entre las recepciones provisional y definitiva, correrán a cargo y cuenta del Contratista.

Si el edificio fuese ocupado o utilizado antes de la recepción definitiva, la guardería, limpieza y reparaciones ocasionadas por el uso correrán a cargo de la Propiedad y las reparaciones por vicios de obra o por defectos en las instalaciones, serán a cargo del Contratista.

3.7.- Recepción definitiva

La recepción definitiva se realizará después de transcurrido el plazo de garantía, en igual modo y con las mismas formalidades que la provisional. A partir de esa fecha cesará la obligación del Contratista de reparar a su cargo aquellos desperfectos inherentes a la normal conservación de los edificios, y quedarán sólo subsistentes todas las responsabilidades que pudieran derivar de los vicios de construcción.

3.8.- Prórroga del plazo de garantía

Si, al proceder al reconocimiento para la recepción definitiva de la obra, no se encontrase ésta en las condiciones debidas, se aplazará dicha recepción definitiva y el Director de Obra indicará al Contratista los plazos y formas en que deberán realizarse las obras necesarias. De no efectuarse dentro de aquellos, podrá resolverse el contrato con la pérdida de la fianza.

Disposiciones Generales

3.9.- Recepciones de trabajos cuya contrata haya sido rescindida

En caso de resolución del contrato, el Contratista vendrá obligado a retirar, en el plazo fijado, la maquinaria, instalaciones y medios auxiliares, a resolver los subcontratos que tuviese concertados y a dejar la obra en condiciones de ser reanudada por otra empresa sin problema alguno.

Las obras y trabajos terminados por completo se recibirán provisionalmente con los trámites establecidos anteriormente. Transcurrido el plazo de garantía, se recibirán definitivamente según lo dispuesto anteriormente.

Para las obras y trabajos no determinados, pero aceptables a juicio del Director de Obra, se efectuará una sola y definitiva recepción.

Disposiciones Generales

ÍNDICE

1.- DEFINICIÓN, ATRIBUCIONES Y OBLIGACIONES DE LOS AGENTES DE LA EDIFICACIÓN	2
1.1.- El Promotor	2
1.2.- El Proyectista	2
1.3.- El Constructor o Contratista	2
1.4.- El Director de Obra	2
1.5.- El Director de la Ejecución de la Obra	2
1.6.- Las entidades y los laboratorios de control de calidad de la edificación	2
1.7.- Los suministradores de productos	3
2.- AGENTES QUE INTERVIENEN EN LA OBRA SEGÚN LEY 38/1999 (L.O.E.)	3
3.- AGENTES EN MATERIA DE SEGURIDAD Y SALUD SEGÚN R.D. 1627/1997	3
4.- AGENTES EN MATERIA DE GESTIÓN DE RESIDUOS SEGÚN R.D. 105/2008	3
5.- LA DIRECCIÓN FACULTATIVA	3
6.- VISITAS FACULTATIVAS	3
7.- OBLIGACIONES DE LOS AGENTES INTERVINIENTES	3
7.1.- El Promotor	3
7.2.- El Proyectista	4
7.3.- El Constructor o Contratista	4
7.4.- El Director de Obra	6
7.5.- El Director de la Ejecución de la Obra	7
7.6.- Las entidades y los laboratorios de control de calidad de la edificación	8
7.7.- Los suministradores de productos	8
7.8.- Los propietarios y los usuarios	8
8.- DOCUMENTACIÓN FINAL DE OBRA: LIBRO DEL EDIFICIO	8
8.1.- Los propietarios y los usuarios	9

Disposiciones Facultativas

1.- DEFINICIÓN, ATRIBUCIONES Y OBLIGACIONES DE LOS AGENTES DE LA EDIFICACIÓN

Las atribuciones de los distintos agentes intervinientes en la edificación son las reguladas por la Ley 38/99 de Ordenación de la Edificación (L.O.E.).

Se definen agentes de la edificación todas las personas, físicas o jurídicas, que intervienen en el proceso de la edificación. Sus obligaciones quedan determinadas por lo dispuesto en la L.O.E. y demás disposiciones que sean de aplicación y por el contrato que origina su intervención.

Las definiciones y funciones de los agentes que intervienen en la edificación quedan recogidas en el capítulo III "Agentes de la edificación", considerándose:

1.1.- El Promotor

Es la persona física o jurídica, pública o privada, que individual o colectivamente decide, impulsa, programa y financia con recursos propios o ajenos, las obras de edificación para sí o para su posterior enajenación, entrega o cesión a terceros bajo cualquier título.

Asume la iniciativa de todo el proceso de la edificación, impulsando la gestión necesaria para llevar a cabo la obra inicialmente proyectada, y se hace cargo de todos los costes necesarios.

Según la legislación vigente, a la figura del promotor se equiparan también las de gestor de sociedades cooperativas, comunidades de propietarios, u otras análogas que asumen la gestión económica de la edificación.

Cuando las Administraciones públicas y los organismos sujetos a la legislación de contratos de las Administraciones públicas actúen como promotores, se regirán por la legislación de contratos de las Administraciones públicas y, en lo no contemplado en la misma, por las disposiciones de la L.O.E.

1.2.- El Projectista

Es el agente que, por encargo del promotor y con sujeción a la normativa técnica y urbanística correspondiente, redacta el proyecto.

Podrán redactar proyectos parciales del proyecto, o partes que lo complementen, otros técnicos, de forma coordinada con el autor de éste.

Cuando el proyecto se desarrolle o complete mediante proyectos parciales u otros documentos técnicos según lo previsto en el apartado 2 del artículo 4 de la L.O.E., cada projectista asumirá la titularidad de su proyecto.

1.3.- El Constructor o Contratista

Es el agente que asume, contractualmente ante el Promotor, el compromiso de ejecutar con medios humanos y materiales, propios o ajenos, las obras o parte de las mismas con sujeción al Proyecto y al Contrato de obra.

CABE EFECTUAR ESPECIAL MENCIÓN DE QUE LA LEY SEÑALA COMO RESPONSABLE EXPLÍCITO DE LOS VICIOS O DEFECTOS CONSTRUCTIVOS AL CONTRATISTA GENERAL DE LA OBRA, SIN PERJUICIO DEL DERECHO DE REPETICIÓN DE ÉSTE HACIA LOS SUBCONTRATISTAS.

1.4.- El Director de Obra

Es el agente que, formando parte de la dirección facultativa, dirige el desarrollo de la obra en los aspectos técnicos, estéticos, urbanísticos y medioambientales, de conformidad con el proyecto que la define, la licencia de edificación y demás autorizaciones preceptivas, y las condiciones del contrato, con el objeto de asegurar su adecuación al fin propuesto.

Podrán dirigir las obras de los proyectos parciales otros técnicos, bajo la coordinación del Director de Obra.

1.5.- El Director de la Ejecución de la Obra

Es el agente que, formando parte de la Dirección Facultativa, asume la función técnica de dirigir la Ejecución Material de la Obra y de controlar cualitativa y cuantitativamente la construcción y calidad de lo edificado. Para ello es requisito indispensable el estudio y análisis previo del proyecto de ejecución una vez redactado por el Arquitecto, procediendo a solicitarle, con antelación al inicio de las obras, todas aquellas aclaraciones, subsanaciones o documentos complementarios que, dentro de su competencia y atribuciones legales, estimare necesarios para poder dirigir de manera solvente la ejecución de las mismas.

Disposiciones Facultativas

1.6.- Las entidades y los laboratorios de control de calidad de la edificación

Son entidades de control de calidad de la edificación aquellas capacitadas para prestar asistencia técnica en la verificación de la calidad del proyecto, de los materiales y de la ejecución de la obra y sus instalaciones de acuerdo con el proyecto y la normativa aplicable.

Son laboratorios de ensayos para el control de calidad de la edificación los capacitados para prestar asistencia técnica, mediante la realización de ensayos o pruebas de servicio de los materiales, sistemas o instalaciones de una obra de edificación.

1.7.- Los suministradores de productos

Se consideran suministradores de productos los fabricantes, almacenistas, importadores o vendedores de productos de construcción.

Se entiende por producto de construcción aquel que se fabrica para su incorporación permanente en una obra, incluyendo materiales, elementos semielaborados, componentes y obras o parte de las mismas, tanto terminadas como en proceso de ejecución.

2.- AGENTES QUE INTERVIENEN EN LA OBRA SEGÚN LEY 38/1999 (L.O.E.)

La relación de agentes intervinientes se encuentra en la memoria descriptiva del proyecto.

3.- AGENTES EN MATERIA DE SEGURIDAD Y SALUD SEGÚN R.D. 1627/1997

La relación de agentes intervinientes en materia de seguridad y salud se encuentra en la memoria descriptiva del proyecto.

4.- AGENTES EN MATERIA DE GESTIÓN DE RESIDUOS SEGÚN R.D. 105/2008

La relación de agentes intervinientes en materia de gestión de residuos, se encuentra en el Estudio de Gestión de Residuos de Construcción y Demolición.

5.- LA DIRECCIÓN FACULTATIVA

En correspondencia con la L.O.E., la Dirección Facultativa está compuesta por la Dirección de Obra y la Dirección de Ejecución de la Obra. A la Dirección Facultativa se integrará el Coordinador en materia de Seguridad y Salud en fase de ejecución de la obra, en el caso de que se haya adjudicado dicha misión a facultativo distinto de los anteriores.

Representa técnicamente los intereses del promotor durante la ejecución de la obra, dirigiendo el proceso de construcción en función de las atribuciones profesionales de cada técnico participante.

6.- VISITAS FACULTATIVAS

Son las realizadas a la obra de manera conjunta o individual por cualquiera de los miembros que componen la Dirección Facultativa. La intensidad y número de visitas dependerá de los cometidos que a cada agente le son propios, pudiendo variar en función de los requerimientos específicos y de la mayor o menor exigencia presencial requerible al técnico al efecto en cada caso y según cada una de las fases de la obra. Deberán adaptarse al proceso lógico de construcción, pudiendo los agentes ser o no coincidentes en la obra en función de la fase concreta que se esté desarrollando en cada momento y del cometido exigible a cada cual.

7.- OBLIGACIONES DE LOS AGENTES INTERVINIENTES

Las obligaciones de los agentes que intervienen en la edificación son las contenidas en los artículos 9, 10, 11, 12, 13, 14, 15 y 16, del capítulo III de la L.O.E. y demás legislación aplicable.

7.1.- El Promotor

Ostentar sobre el solar la titularidad de un derecho que le faculte para construir en él.

Facilitar la documentación e información previa necesaria para la redacción del proyecto, así como autorizar al Director de Obra, al Director de la Ejecución de la Obra y al Contratista posteriores modificaciones del mismo que fueran imprescindibles para llevar a buen fin lo proyectado.

Elegir y contratar a los distintos agentes, con la titulación y capacitación profesional necesaria, que garanticen el cumplimiento de las condiciones legalmente exigibles para realizar en su globalidad y llevar a buen fin el objeto de lo promovido, en los plazos estipulados y en las condiciones de calidad exigibles mediante el cumplimiento de los requisitos básicos estipulados para los edificios.

Disposiciones Facultativas

Gestionar y hacerse cargo de las preceptivas licencias y demás autorizaciones administrativas procedentes que, de conformidad con la normativa aplicable, conlleva la construcción de edificios, la urbanización que procediera en su entorno inmediato, la realización de obras que en ellos se ejecuten y su ocupación.

Garantizar los daños materiales que el edificio pueda sufrir, para la adecuada protección de los intereses de los usuarios finales, en las condiciones legalmente establecidas, asumiendo la responsabilidad civil de forma personal e individualizada, tanto por actos propios como por actos de otros agentes por los que, con arreglo a la legislación vigente, se deba responder.

La suscripción obligatoria de un seguro, de acuerdo a las normas concretas fijadas al efecto, que cubra los daños materiales que ocasionen en el edificio el incumplimiento de las condiciones de habitabilidad en tres años o que afecten a la seguridad estructural en el plazo de diez años, con especial mención a las viviendas individuales en régimen de autopromoción, que se registrarán por lo especialmente legislado al efecto.

Contratar a los técnicos redactores del preceptivo Estudio de Seguridad y Salud o Estudio Básico, en su caso, al igual que a los técnicos coordinadores en la materia en la fase que corresponda, todo ello según lo establecido en el R.D. 1627/97, de 24 de octubre, por el que se establecen las disposiciones mínimas en materia de seguridad y salud en las obras de construcción.

Suscribir el acta de recepción final de las obras, una vez concluidas éstas, haciendo constar la aceptación de las obras, que podrá efectuarse con o sin reservas y que deberá abarcar la totalidad de las obras o fases completas. En el caso de hacer mención expresa a reservas para la recepción, deberán mencionarse de manera detallada las deficiencias y se deberá hacer constar el plazo en que deberán quedar subsanados los defectos observados.

Entregar al adquirente y usuario inicial, en su caso, el denominado Libro del Edificio que contiene el manual de uso y mantenimiento del mismo y demás documentación de obra ejecutada, o cualquier otro documento exigible por las Administraciones competentes.

7.2.- El Projectista

Redactar el proyecto por encargo del Promotor, con sujeción a la normativa urbanística y técnica en vigor y conteniendo la documentación necesaria para tramitar tanto la licencia de obras y demás permisos administrativos -proyecto básico- como para ser interpretada y poder ejecutar totalmente la obra, entregando al Promotor las copias autorizadas correspondientes, debidamente visadas por su colegio profesional.

Definir el concepto global del proyecto de ejecución con el nivel de detalle gráfico y escrito suficiente y calcular los elementos fundamentales del edificio, en especial la cimentación y la estructura. Concretar en el Proyecto el emplazamiento de cuartos de máquinas, de contadores, hornacinas, espacios asignados para subida de conductos, reservas de huecos de ventilación, alojamiento de sistemas de telecomunicación y, en general, de aquellos elementos necesarios en el edificio para facilitar las determinaciones concretas y especificaciones detalladas que son cometido de los proyectos parciales, debiendo éstos adaptarse al Proyecto de Ejecución, no pudiendo contravenirlo en modo alguno. Deberá entregarse necesariamente un ejemplar del proyecto complementario al Arquitecto antes del inicio de las obras o instalaciones correspondientes.

Acordar con el Promotor la contratación de colaboraciones parciales de otros técnicos profesionales.

Facilitar la colaboración necesaria para que se produzca la adecuada coordinación con los proyectos parciales exigibles por la legislación o la normativa vigente y que sea necesario incluir para el desarrollo adecuado del proceso edificatorio, que deberán ser redactados por técnicos competentes, bajo su responsabilidad y suscritos por persona física. Los proyectos parciales serán aquellos redactados por otros técnicos cuya competencia puede ser distinta e incompatible con las competencias del Arquitecto y, por tanto, de exclusiva responsabilidad de éstos.

Elaborar aquellos proyectos parciales o estudios complementarios exigidos por la legislación vigente en los que es legalmente competente para su redacción, excepto declinación expresa del Arquitecto y previo acuerdo con el Promotor, pudiendo exigir la compensación económica en concepto de cesión de derechos de autor y de la propiedad intelectual si se tuviera que entregar a otros técnicos, igualmente competentes para realizar el trabajo, documentos o planos del proyecto por él redactado, en soporte papel o informático.

Ostentar la propiedad intelectual de su trabajo, tanto de la documentación escrita como de los cálculos de cualquier tipo, así como de los planos contenidos en la totalidad del proyecto y cualquiera de sus documentos complementarios.

Disposiciones Facultativas

7.3.- El Constructor o Contratista

Tener la capacitación profesional o titulación que habilita para el cumplimiento de las condiciones legalmente exigibles para actuar como constructor.

Organizar los trabajos de construcción para cumplir con los plazos previstos, de acuerdo al correspondiente Plan de Obra, efectuando las instalaciones provisionales y disponiendo de los medios auxiliares necesarios.

Elaborar, y exigir de cada subcontratista, un plan de seguridad y salud en el trabajo en el que se analicen, estudien, desarrollen y complementen las previsiones contenidas en el estudio o estudio básico, en función de su propio sistema de ejecución de la obra. En dichos planes se incluirán, en su caso, las propuestas de medidas alternativas de prevención propuestas, con la correspondiente justificación técnica, que no podrán implicar disminución de los niveles de protección previstos en el estudio o estudio básico.

Comunicar a la autoridad laboral competente la apertura del centro de trabajo en la que incluirá el Plan de Seguridad y Salud al que se refiere el artículo 7 del RD 1627/97 de 24 de octubre.

Adoptar todas las medidas preventivas que cumplan los preceptos en materia de Prevención de Riesgos laborales y Seguridad y Salud que establece la legislación vigente, redactando el correspondiente Plan de Seguridad y ajustándose al cumplimiento estricto y permanente de lo establecido en el Estudio de Seguridad y Salud, disponiendo de todos los medios necesarios y dotando al personal del equipamiento de seguridad exigibles, así como cumplir las órdenes efectuadas por el Coordinador en materia de Seguridad y Salud en la fase de Ejecución de la obra.

Supervisar de manera continuada el cumplimiento de las normas de seguridad, tutelando las actividades de los trabajadores a su cargo y, en su caso, relevando de su puesto a todos aquellos que pudieran menoscabar las condiciones básicas de seguridad personales o generales, por no estar en las condiciones adecuadas.

Examinar la documentación aportada por los técnicos redactores correspondientes, tanto del Proyecto de Ejecución como de los proyectos complementarios, así como del Estudio de Seguridad y Salud, verificando que le resulta suficiente para la comprensión de la totalidad de la obra contratada o, en caso contrario, solicitando las aclaraciones pertinentes.

Facilitar la labor de la Dirección Facultativa, suscribiendo el Acta de Replanteo, ejecutando las obras con sujeción al Proyecto de Ejecución que deberá haber examinado previamente, a la legislación aplicable, a las Instrucciones del Arquitecto Director de Obra y del Director de la Ejecución Material de la Obra, a fin de alcanzar la calidad exigida en el proyecto.

Efectuar las obras siguiendo los criterios al uso que son propios de la correcta construcción, que tiene la obligación de conocer y poner en práctica, así como de las leyes generales de los materiales o *lex artis*, aún cuando éstos criterios no estuvieran específicamente reseñados en su totalidad en la documentación de proyecto. A tal efecto, ostenta la jefatura de todo el personal que intervenga en la obra y coordina las tareas de los subcontratistas.

Disponer de los medios materiales y humanos que la naturaleza y entidad de la obra impongan, disponiendo del número adecuado de oficiales, suboficiales y peones que la obra requiera en cada momento, bien por personal propio o mediante subcontratistas al efecto, procediendo a solapar aquellos oficios en la obra que sean compatibles entre sí y que permitan acometer distintos trabajos a la vez sin provocar interferencias, contribuyendo con ello a la agilización y finalización de la obra dentro de los plazos previstos.

Ordenar y disponer en cada momento de personal suficiente a su cargo para que efectúe las actuaciones pertinentes para ejecutar las obras con solvencia, diligentemente y sin interrupción, programándolas de manera coordinada con el Arquitecto Técnico o Aparejador, Director de Ejecución Material de la Obra.

Supervisar personalmente y de manera continuada y completa la marcha de las obras, que deberán transcurrir sin dilación y con adecuado orden y concierto, así como responder directamente de los trabajos efectuados por sus trabajadores subordinados, exigiéndoles el continuo autocontrol de los trabajos que efectúen, y ordenando la modificación de todas aquellas tareas que se presenten mal efectuadas.

Asegurar la idoneidad de todos y cada uno de los materiales utilizados y elementos constructivos, comprobando los preparados en obra y rechazando, por iniciativa propia o por prescripción facultativa del Director de la Ejecución de la obra, los suministros de material o prefabricados que no cuenten con las garantías, documentación mínima exigible o documentos de idoneidad requeridos por las normas de aplicación, debiendo recabar de la Dirección Facultativa la información que necesite para cumplir adecuadamente su cometido.

Dotar de material, maquinaria y utillajes adecuados a los operarios que intervengan en la obra, para efectuar adecuadamente las instalaciones necesarias y no menoscabar con la puesta en obra las características y naturaleza de los elementos constructivos que componen el edificio una vez finalizado.

Disposiciones Facultativas

Poner a disposición del Arquitecto Técnico o Aparejador los medios auxiliares y personal necesario para efectuar las pruebas pertinentes para el Control de Calidad, recabando de dicho técnico el plan a seguir en cuanto a las tomas de muestras, traslados, ensayos y demás actuaciones necesarias.

Cuidar de que el personal de la obra guarde el debido respeto a la Dirección Facultativa.

Auxiliar al Director de la Ejecución de la Obra en los actos de replanteo y firmar posteriormente y una vez finalizado éste, el acta correspondiente de inicio de obra, así como la de recepción final.

Facilitar a los Arquitectos Directores de Obra los datos necesarios para la elaboración de la documentación final de obra ejecutada.

Suscribir las garantías de obra que se señalan en el Artículo 19 de la Ley de Ordenación de la Edificación y que, en función de su naturaleza, alcanzan períodos de 1 año (daños por defectos de terminación o acabado de las obras), 3 años (daños por defectos o vicios de elementos constructivos o de instalaciones que afecten a la habitabilidad) o 10 años (daños en cimentación o estructura que comprometan directamente la resistencia mecánica y la estabilidad del edificio).

7.4.- El Director de Obra

Dirigir la obra coordinándola con el Proyecto de Ejecución, facilitando su interpretación técnica, económica y estética a los agentes intervinientes en el proceso constructivo.

Detener la obra por causa grave y justificada, que se deberá hacer constar necesariamente en el Libro de Ordenes y Asistencias, dando cuenta inmediata al Promotor.

Redactar las modificaciones, ajustes, rectificaciones o planos complementarios que se precisen para el adecuado desarrollo de las obras. Es facultad expresa y única la redacción de aquellas modificaciones o aclaraciones directamente relacionadas con la adecuación de la cimentación y de la estructura proyectadas a las características geotécnicas del terreno; el cálculo o recálculo del dimensionado y armado de todos y cada uno de los elementos principales y complementarios de la cimentación y de la estructura vertical y horizontal; los que afecten sustancialmente a la distribución de espacios y las soluciones de fachada y cubierta y dimensionado y composición de huecos, así como la modificación de los materiales previstos.

Asesorar al Director de la Ejecución de la Obra en aquellas aclaraciones y dudas que pudieran acontecer para el correcto desarrollo de la misma, en lo que respecta a las interpretaciones de las especificaciones de proyecto.

Asistir a las obras a fin de resolver las contingencias que se produzcan para asegurar la correcta interpretación y ejecución del proyecto, así como impartir las soluciones aclaratorias que fueran necesarias, consignando en el Libro de Ordenes y Asistencias las instrucciones precisas que se estimara oportunas reseñar para la correcta interpretación de lo proyectado, sin perjuicio de efectuar todas las aclaraciones y órdenes verbales que estimare oportuno.

Firmar el Acta de replanteo o de comienzo de obra y el Certificado Final de Obra, así como firmar el visto bueno de las certificaciones parciales referidas al porcentaje de obra efectuada y, en su caso y a instancias del Promotor, la supervisión de la documentación que se le presente relativa a las unidades de obra realmente ejecutadas previa a su liquidación final, todo ello con los visados que en su caso fueran preceptivos.

Informar puntualmente al Promotor de aquellas modificaciones sustanciales que, por razones técnicas o normativas, conlleven una variación de lo construido con respecto al proyecto básico y de ejecución y que afecten o puedan afectar al contrato suscrito entre el promotor y los destinatarios finales de las viviendas.

Redactar la documentación final de obra, en lo que respecta a la documentación gráfica y escrita del proyecto ejecutado, incorporando las modificaciones efectuadas. Para ello, los técnicos redactores de proyectos y/o estudios complementarios deberán obligatoriamente entregarle la documentación final en la que se haga constar el estado final de las obras y/o instalaciones por ellos redactadas, supervisadas y realmente ejecutadas, siendo responsabilidad de los firmantes la veracidad y exactitud de los documentos presentados.

Al Proyecto Final de Obra se anexará el Acta de Recepción Final; la relación identificativa de los agentes que han intervenido en el proceso de edificación, incluidos todos los subcontratistas y oficios intervinientes; las instrucciones de Uso y Mantenimiento del Edificio y de sus instalaciones, de conformidad con la normativa que le sea de aplicación.

La documentación a la que se hace referencia en los dos apartados anteriores es parte constituyente del Libro del Edificio y el Promotor deberá entregar una copia completa a los usuarios finales del mismo que, en el caso de edificios de viviendas plurifamiliares, se materializa en un ejemplar que deberá ser custodiado por el Presidente de la Comunidad de Propietarios o por el Administrador, siendo éstos los responsables de

Disposiciones Facultativas

divulgar al resto de propietarios su contenido y de hacer cumplir los requisitos de mantenimiento que constan en la citada documentación.

Además de todas las facultades que corresponden al Arquitecto Director de Obra, expresadas en los artículos precedentes, es misión específica suya la dirección mediata, denominada alta dirección en lo que al cumplimiento de las directrices generales del proyecto se refiere, y a la adecuación de lo construido a éste.

Cabe señalar expresamente que la resistencia al cumplimiento de las órdenes de los Arquitectos Directores de Obra en su labor de alta dirección se considerará como falta grave y, en caso de que, a su juicio, el incumplimiento de lo ordenado pusiera en peligro la obra o las personas que en ella trabajan, podrá recusar al Contratista y/o acudir a las autoridades judiciales, siendo responsable el Contratista de las consecuencias legales y económicas.

7.5.- El Director de la Ejecución de la Obra

Corresponde al Arquitecto Técnico o Aparejador, según se establece en el Artículo 13 de la LOE y demás legislación vigente al efecto, las atribuciones competenciales y obligaciones que se señalan a continuación:

La Dirección inmediata de la Obra.

Verificar personalmente la recepción a pié de obra, previo a su acopio o colocación definitiva, de todos los productos y materiales suministrados necesarios para la ejecución de la obra, comprobando que se ajustan con precisión a las determinaciones del proyecto y a las normas exigibles de calidad, con la plena potestad de aceptación o rechazo de los mismos en caso de que lo considerase oportuno y por causa justificada, ordenando la realización de pruebas y ensayos que fueran necesarios.

Dirigir la ejecución material de la obra de acuerdo con las especificaciones de la memoria y de los planos del Proyecto, así como, en su caso, con las instrucciones complementarias necesarias que recabara del Director de Obra.

Anticiparse con la antelación suficiente a las distintas fases de la puesta en obra, requiriendo las aclaraciones al Arquitecto o Arquitectos Directores de Obra que fueran necesarias y planificando de manera anticipada y continuada con el Contratista principal y los subcontratistas los trabajos a efectuar.

Comprobar los replanteos, los materiales, hormigones y demás productos suministrados, exigiendo la presentación de los oportunos certificados de idoneidad de los mismos.

Verificar la correcta ejecución y disposición de los elementos constructivos y de las instalaciones, extendiéndose dicho cometido a todos los elementos de cimentación y estructura horizontal y vertical, con comprobación de sus especificaciones concretas de dimensionado de elementos, tipos de viguetas y adecuación a ficha técnica homologada, diámetros nominales, longitudes de anclaje y adecuados solape y doblado de barras.

Observancia de los tiempos de encofrado y desencofrado de vigas, pilares y forjados señalados por la Instrucción del Hormigón vigente y de aplicación.

Comprobación del correcto dimensionado de rampas y escaleras y de su adecuado trazado y replanteo con acuerdo a las pendientes, desniveles proyectados y al cumplimiento de todas las normativas que son de aplicación; a dimensiones parciales y totales de elementos, a su forma y geometría específica, así como a las distancias que deben guardarse entre ellos, tanto en horizontal como en vertical.

Verificación de la adecuada puesta en obra de fábricas y cerramientos, a su correcta y completa trabazón y, en general, a lo que atañe a la ejecución material de la totalidad de la obra y sin excepción alguna, de acuerdo a los criterios y leyes de los materiales y de la correcta construcción (lex artis) y a las normativas de aplicación.

Asistir a la obra con la frecuencia, dedicación y diligencia necesarias para cumplir eficazmente la debida supervisión de la ejecución de la misma en todas sus fases, desde el replanteo inicial hasta la total finalización del edificio, dando las órdenes precisas de ejecución al Contratista y, en su caso, a los subcontratistas.

Consignar en el Libro de Ordenes y Asistencias las instrucciones precisas que considerara oportuno reseñar para la correcta ejecución material de las obras.

Supervisar posteriormente el correcto cumplimiento de las órdenes previamente efectuadas y la adecuación de lo realmente ejecutado a lo ordenado previamente.

Verificar el adecuado trazado de instalaciones, conductos, acometidas, redes de evacuación y su dimensionado, comprobando su idoneidad y ajuste tanto a la especificaciones del proyecto de ejecución

Disposiciones Facultativas

como de los proyectos parciales, coordinando dichas actuaciones con los técnicos redactores correspondientes.

Detener la Obra si, a su juicio, existiera causa grave y justificada, que se deberá hacer constar necesariamente en el Libro de Ordenes y Asistencias, dando cuenta inmediata a los Arquitectos Directores de Obra que deberán necesariamente corroborarla para su plena efectividad, y al Promotor.

Supervisar las pruebas pertinentes para el Control de Calidad, respecto a lo especificado por la normativa vigente, en cuyo cometido y obligaciones tiene legalmente competencia exclusiva, programando bajo su responsabilidad y debidamente coordinado y auxiliado por el Contratista, las tomas de muestras, traslados, ensayos y demás actuaciones necesarias de elementos estructurales, así como las pruebas de estanqueidad de fachadas y de sus elementos, de cubiertas y sus impermeabilizaciones, comprobando la eficacia de las soluciones.

Informar con prontitud a los Arquitectos Directores de Obra de los resultados de los Ensayos de Control conforme se vaya teniendo conocimiento de los mismos, proponiéndole la realización de pruebas complementarias en caso de resultados adversos.

Tras la oportuna comprobación, emitir las certificaciones parciales o totales relativas a las unidades de obra realmente ejecutadas, con los visados que en su caso fueran preceptivos.

Colaborar activa y positivamente con los restantes agentes intervinientes, sirviendo de nexo de unión entre éstos, el Contratista, los Subcontratistas y el personal de la obra.

Elaborar y suscribir responsablemente la documentación final de obra relativa a los resultados del Control de Calidad y, en concreto, a aquellos ensayos y verificaciones de ejecución de obra realizados bajo su supervisión relativos a los elementos de la cimentación, muros y estructura, a las pruebas de estanqueidad y escorrentía de cubiertas y de fachadas, a las verificaciones del funcionamiento de las instalaciones de saneamiento y desagües de pluviales y demás aspectos señalados en la normativa de Control de Calidad.

Suscribir conjuntamente el Certificado Final de Obra, acreditando con ello su conformidad a la correcta ejecución de las obras y a la comprobación y verificación positiva de los ensayos y pruebas realizadas.

Si se hiciera caso omiso de las órdenes efectuadas por el Arquitecto Técnico, Director de la Ejecución de las Obras, se considerara como falta grave y, en caso de que, a su juicio, el incumplimiento de lo ordenado pusiera en peligro la obra o las personas que en ella trabajan, podrá acudir a las autoridades judiciales, siendo responsable el Contratista de las consecuencias legales y económicas.

7.6.- Las entidades y los laboratorios de control de calidad de la edificación

Prestar asistencia técnica y entregar los resultados de su actividad al agente autor del encargo y, en todo caso, al director de la ejecución de las obras.

Justificar la capacidad suficiente de medios materiales y humanos necesarios para realizar adecuadamente los trabajos contratados, en su caso, a través de la correspondiente acreditación oficial otorgada por las Comunidades Autónomas con competencia en la materia.

7.7.- Los suministradores de productos

Realizar las entregas de los productos de acuerdo con las especificaciones del pedido, respondiendo de su origen, identidad y calidad, así como del cumplimiento de las exigencias que, en su caso, establezca la normativa técnica aplicable.

Facilitar, cuando proceda, las instrucciones de uso y mantenimiento de los productos suministrados, así como las garantías de calidad correspondientes, para su inclusión en la documentación de la obra ejecutada.

7.8.- Los propietarios y los usuarios

Son obligaciones de los propietarios conservar en buen estado la edificación mediante un adecuado uso y mantenimiento, así como recibir, conservar y transmitir la documentación de la obra ejecutada y los seguros y garantías con que ésta cuenta.

Son obligaciones de los usuarios sean o no propietarios, la utilización adecuada de los edificios o de parte de los mismos de conformidad con las instrucciones de uso y mantenimiento contenidas en la documentación de la obra ejecutada.

Disposiciones Facultativas

8.- DOCUMENTACIÓN FINAL DE OBRA: LIBRO DEL EDIFICIO

De acuerdo al Artículo 7 de la Ley de Ordenación de la Edificación, una vez finalizada la obra, el proyecto con la incorporación, en su caso, de las modificaciones debidamente aprobadas, será facilitado al promotor por el Director de Obra para la formalización de los correspondientes trámites administrativos.

A dicha documentación se adjuntará, al menos, el acta de recepción, la relación identificativa de los agentes que han intervenido durante el proceso de edificación, así como la relativa a las instrucciones de uso y mantenimiento del edificio y sus instalaciones, de conformidad con la normativa que le sea de aplicación.

Toda la documentación a que hacen referencia los apartados anteriores, que constituirá el **Libro del Edificio**, será entregada a los usuarios finales del edificio.

8.1.- Los propietarios y los usuarios

Son obligaciones de los propietarios conservar en buen estado la edificación mediante un adecuado uso y mantenimiento, así como recibir, conservar y transmitir la documentación de la obra ejecutada y los seguros y garantías con que ésta cuente.

Son obligaciones de los usuarios sean o no propietarios, la utilización adecuada de los edificios o de parte de los mismos de conformidad con las instrucciones de uso y mantenimiento contenidas en la documentación de la obra ejecutada.

Disposiciones Facultativas

ÍNDICE

1.- DEFINICIÓN	3
2.- CONTRATO DE OBRA	3
3.- CRITERIO GENERAL	3
4.- FIANZAS	3
4.1.- Ejecución de trabajos con cargo a la fianza	3
4.2.- Devolución de las fianzas	3
4.3.- Devolución de la fianza en el caso de efectuarse recepciones parciales	3
5.- DE LOS PRECIOS	4
5.1.- Precio básico	4
5.2.- Precio unitario	4
5.3.- Presupuesto de Ejecución Material (PEM)	5
5.4.- Precios contradictorios	5
5.5.- Reclamación de aumento de precios	5
5.6.- Formas tradicionales de medir o de aplicar los precios	5
5.7.- De la revisión de los precios contratados	5
5.8.- Acopio de materiales	5
6.- OBRAS POR ADMINISTRACIÓN	5
7.- VALORACIÓN Y ABONO DE LOS TRABAJOS	6
7.1.- Forma y plazos de abono de las obras	6
7.2.- Relaciones valoradas y certificaciones	6
7.3.- Mejora de obras libremente ejecutadas	6
7.4.- Abono de trabajos presupuestados con partidaalzada	6
7.5.- Abono de trabajos especiales no contratados	6
7.6.- Abono de trabajos ejecutados durante el plazo de garantía	7
8.- INDEMNIZACIONES MUTUAS	7
8.1.- Indemnización por retraso del plazo de terminación de las obras	7
8.2.- Demora de los pagos por parte del Promotor	7
9.- VARIOS	7
9.1.- Mejoras, aumentos y/o reducciones de obra	7
9.2.- Unidades de obra defectuosas	7
9.3.- Seguro de las obras	7
9.4.- Conservación de la obra	7
9.5.- Uso por el Contratista de edificio o bienes del Promotor	7
9.6.- Pago de arbitrios	8
10.- RETENCIONES EN CONCEPTO DE GARANTÍA	8
11.- PLAZOS DE EJECUCIÓN: PLANNING DE OBRA	8
12.- LIQUIDACIÓN ECONÓMICA DE LAS OBRAS	8

13.- LIQUIDACIÓN FINAL DE LA OBRA

8

Disposiciones Económicas

1.- DEFINICIÓN

Las condiciones económicas fijan el marco de relaciones económicas para el abono y recepción de la obra. Tienen un carácter subsidiario respecto al contrato de obra, establecido entre las partes que intervienen, Promotor y Contratista, que es en definitiva el que tiene validez.

2.- CONTRATO DE OBRA

Se aconseja que se firme el contrato de obra, entre el Promotor y el Contratista, antes de iniciarse las obras, evitando en lo posible la realización de la obra por administración. A la Dirección Facultativa (Director de Obra y Director de Ejecución de la Obra) se le facilitará una copia del contrato de obra, para poder certificar en los términos pactados.

Sólo se aconseja contratar por administración aquellas partidas de obra irrelevantes y de difícil cuantificación, o cuando se desee un acabado muy esmerado.

El contrato de obra deberá prever las posibles interpretaciones y discrepancias que pudieran surgir entre las partes, así como garantizar que la Dirección Facultativa pueda, de hecho, COORDINAR, DIRIGIR y CONTROLAR la obra, por lo que es conveniente que se especifiquen y determinen con claridad, como mínimo, los siguientes puntos:

- Documentos a aportar por el Contratista.
- Condiciones de ocupación del solar e inicio de las obras.
- Determinación de los gastos de enganches y consumos.
- Responsabilidades y obligaciones del Contratista: Legislación laboral.
- Responsabilidades y obligaciones del Promotor.
- Presupuesto del Contratista.
- Revisión de precios (en su caso).
- Forma de pago: Certificaciones.
- Retenciones en concepto de garantía (nunca menos del 5%).
- Plazos de ejecución: Planning.
- Retraso de la obra: Penalizaciones.
- Recepción de la obra: Provisional y definitiva.
- Litigio entre las partes.

Dado que este Pliego de Condiciones Económicas es complemento del contrato de obra, en caso de que no exista contrato de obra alguno entre las partes se le comunicará a la Dirección Facultativa, que pondrá a disposición de las partes el presente Pliego de Condiciones Económicas que podrá ser usado como base para la redacción del correspondiente contrato de obra.

3.- CRITERIO GENERAL

Todos los agentes que intervienen en el proceso de la construcción, definidos en la Ley 38/1999 de Ordenación de la Edificación (L.O.E.), tienen derecho a percibir puntualmente las cantidades devengadas por su correcta actuación con arreglo a las condiciones contractualmente establecidas, pudiendo exigirse recíprocamente las garantías suficientes para el cumplimiento diligente de sus obligaciones de pago.

4.- FIANZAS

El Contratista presentará una fianza con arreglo al procedimiento que se estipule en el contrato de obra:

4.1.- Ejecución de trabajos con cargo a la fianza

Si el contratista se negase a hacer por su cuenta los trabajos precisos para ultimar la obra en las condiciones contratadas, el Director de Obra, en nombre y representación del Promotor, los ordenará ejecutar a un tercero, o podrá realizarlos directamente por administración, abonando su importe con la fianza depositada, sin perjuicio de las acciones a que tenga derecho el Promotor, en el caso de que el importe de la fianza no bastase para cubrir el importe de los gastos efectuados en las unidades de obra que no fuesen de recibo.

4.2.- Devolución de las fianzas

La fianza recibida será devuelta al Contratista en un plazo establecido en el contrato de obra, una vez firmada el Acta de Recepción Definitiva de la obra. El Promotor podrá exigir que el Contratista le acredite la liquidación y finiquito de sus deudas causadas por la ejecución de la obra, tales como salarios, suministros y subcontratos.

Disposiciones Económicas

4.3.- Devolución de la fianza en el caso de efectuarse recepciones parciales

Si el Promotor, con la conformidad del Director de Obra, accediera a hacer recepciones parciales, tendrá derecho el Contratista a que se le devuelva la parte proporcional de la fianza.

5.- DE LOS PRECIOS

El objetivo principal de la elaboración del presupuesto es anticipar el coste del proceso de construir la obra. Descompondremos el presupuesto en unidades de obra, componente menor que se contrata y certifica por separado, y basándonos en esos precios, calcularemos el presupuesto.

5.1.- Precio básico

Es el precio por unidad (ud, m, kg, etc.) de un material dispuesto a pie de obra, (incluido su transporte a obra, descarga en obra, embalajes, etc.) o el precio por hora de la maquinaria y de la mano de obra.

5.2.- Precio unitario

Es el precio de una unidad de obra que obtendremos como suma de los siguientes costes:

- Costes directos: calculados como suma de los productos "precio básico x cantidad" de la mano de obra, maquinaria y materiales que intervienen en la ejecución de la unidad de obra.
- Medios auxiliares: Costes directos complementarios, calculados en forma porcentual como porcentaje de otros componentes, debido a que representan los costes directos que intervienen en la ejecución de la unidad de obra y que son de difícil cuantificación. Son diferentes para cada unidad de obra.
- Costes indirectos: aplicados como un porcentaje de la suma de los costes directos y medios auxiliares, igual para cada unidad de obra debido a que representan los costes de los factores necesarios para la ejecución de la obra que no se corresponden a ninguna unidad de obra en concreto.

En relación a la composición de los precios, el vigente Reglamento general de la Ley de Contratos de las Administraciones Públicas (Real Decreto 1098/2001, de 12 de octubre) establece que la composición y el cálculo de los precios de las distintas unidades de obra se base en la determinación de los costes directos e indirectos precisos para su ejecución, sin incorporar, en ningún caso, el importe del Impuesto sobre el Valor Añadido que pueda gravar las entregas de bienes o prestaciones de servicios realizados.

Considera costes directos:

- La mano de obra que interviene directamente en la ejecución de la unidad de obra.
- Los materiales, a los precios resultantes a pie de obra, que quedan integrados en la unidad de que se trate o que sean necesarios para su ejecución.
- Los gastos de personal, combustible, energía, etc., que tengan lugar por el accionamiento o funcionamiento de la maquinaria e instalaciones utilizadas en la ejecución de la unidad de obra.
- Los gastos de amortización y conservación de la maquinaria e instalaciones anteriormente citadas.

Deben incluirse como costes indirectos:

Los gastos de instalación de oficinas a pie de obra, comunicaciones, edificación de almacenes, talleres, pabellones temporales para obreros, laboratorio, etc., los del personal técnico y administrativo adscrito exclusivamente a la obra y los imprevistos. Todos estos gastos, excepto aquéllos que se reflejen en el presupuesto valorados en unidades de obra o en partidas alzadas, se cifrarán en un porcentaje de los costes directos, igual para todas las unidades de obra, que adoptará, en cada caso, el autor del proyecto a la vista de la naturaleza de la obra proyectada, de la importancia de su presupuesto y de su previsible plazo de ejecución.

Las características técnicas de cada unidad de obra, en las que se incluyen todas las especificaciones necesarias para su correcta ejecución, se encuentran en el apartado de 'Prescripciones en cuanto a la Ejecución por Unidad de Obra', junto a la descripción del proceso de ejecución de la unidad de obra.

Si en la descripción del proceso de ejecución de la unidad de obra no figurase alguna operación necesaria para su correcta ejecución, se entiende que está incluida en el precio de la unidad de obra, por lo que no supondrá cargo adicional o aumento de precio de la unidad de obra contratada.

Para mayor aclaración, se exponen algunas operaciones o trabajos, que se entiende que siempre forman parte del proceso de ejecución de las unidades de obra:

- El transporte y movimiento vertical y horizontal de los materiales en obra, incluso carga y descarga de los camiones.
- Eliminación de restos, limpieza final y retirada de residuos a vertedero de obra.
- Transporte de escombros sobrantes a vertedero autorizado.
- Montaje, comprobación y puesta a punto.
- Las correspondientes legalizaciones y permisos en instalaciones.

Disposiciones Económicas

- Maquinaria, andamiajes y medios auxiliares necesarios.

Trabajos que se considerarán siempre incluidos y para no ser reiterativos no se especifican en cada una de las unidades de obra.

5.3.- Presupuesto de Ejecución Material (PEM)

Es el resultado de la suma de los precios unitarios de las diferentes unidades de obra que la componen.

Se denomina Presupuesto de Ejecución Material al resultado obtenido por la suma de los productos del número de cada unidad de obra por su precio unitario y de las partidas alzadas. Es decir, el coste de la obra sin incluir los gastos generales, el beneficio industrial y el impuesto sobre el valor añadido.

5.4.- Precios contradictorios

Sólo se producirán precios contradictorios cuando el Promotor, por medio del Director de Obra, decida introducir unidades o cambios de calidad en alguna de las previstas, o cuando sea necesario afrontar alguna circunstancia imprevista.

El Contratista siempre estará obligado a efectuar los cambios indicados.

A falta de acuerdo, el precio se resolverá contradictoriamente entre el Director de Obra y el Contratista antes de comenzar la ejecución de los trabajos y en el plazo que determine el contrato de obra o, en su defecto, antes de quince días hábiles desde que se le comuniquen fehacientemente al Director de Obra. Si subsiste la diferencia, se acudirá, en primer lugar, al concepto más análogo dentro del cuadro de precios del proyecto y, en segundo lugar, al banco de precios de uso más frecuente en la localidad.

Los contradictorios que hubiese se referirán siempre a los precios unitarios de la fecha del contrato de obra. Nunca se tomará para la valoración de los correspondientes precios contradictorios la fecha de la ejecución de la unidad de obra en cuestión.

5.5.- Reclamación de aumento de precios

Si el Contratista, antes de la firma del contrato de obra, no hubiese hecho la reclamación u observación oportuna, no podrá bajo ningún pretexto de error u omisión reclamar aumento de los precios fijados en el cuadro correspondiente del presupuesto que sirva de base para la ejecución de las obras.

5.6.- Formas tradicionales de medir o de aplicar los precios

En ningún caso podrá alegar el Contratista los usos y costumbres locales respecto de la aplicación de los precios o de la forma de medir las unidades de obra ejecutadas. Se estará a lo previsto en el Presupuesto y en el criterio de medición en obra recogido en el Pliego.

5.7.- De la revisión de los precios contratados

El presupuesto presentado por el Contratista se entiende que es cerrado, por lo que no se aplicará revisión de precios.

Sólo se procederá a efectuar revisión de precios cuando haya quedado explícitamente determinado en el contrato de obra entre el Promotor y el Contratista.

5.8.- Acopio de materiales

El Contratista queda obligado a ejecutar los acopios de materiales o aparatos de obra que el Promotor ordene por escrito.

Los materiales acopiados, una vez abonados por el propietario, son de la exclusiva propiedad de éste, siendo el Contratista responsable de su guarda y conservación.

6.- OBRAS POR ADMINISTRACIÓN

Se denominan "Obras por administración" aquellas en las que las gestiones que se precisan para su realización las lleva directamente el Promotor, bien por sí mismo, por un representante suyo o por mediación de un Contratista.

Las obras por administración se clasifican en dos modalidades:

- Obras por administración directa.
- Obras por administración delegada o indirecta.

Según la modalidad de contratación, en el contrato de obra se regulará:

- Su liquidación.

Disposiciones Económicas

- El abono al Contratista de las cuentas de administración delegada.
- Las normas para la adquisición de los materiales y aparatos.
- Responsabilidades del Contratista en la contratación por administración en general y, en particular, la debida al bajo rendimiento de los obreros.

7.- VALORACIÓN Y ABONO DE LOS TRABAJOS

7.1.- Forma y plazos de abono de las obras

Se realizará por certificaciones de obra y se recogerán las condiciones en el contrato de obra establecido entre las partes que intervienen (Promotor y Contratista) que, en definitiva, es el que tiene validez.

Los pagos se efectuarán por la propiedad en los plazos previamente establecidos en el contrato de obra, y su importe corresponderá precisamente al de las certificaciones de la obra conformadas por el Director de Ejecución de la Obra, en virtud de las cuáles se verifican aquéllos.

El Director de Ejecución de la Obra realizará, en la forma y condiciones que establezca el criterio de medición en obra incorporado en las Prescripciones en cuanto a la Ejecución por Unidad de Obra, la medición de las unidades de obra ejecutadas durante el período de tiempo anterior, pudiendo el Contratista presenciar la realización de tales mediciones.

Para las obras o partes de obra que, por sus dimensiones y características, hayan de quedar posterior y definitivamente ocultas, el contratista está obligado a avisar al Director de Ejecución de la Obra con la suficiente antelación, a fin de que éste pueda realizar las correspondientes mediciones y toma de datos, levantando los planos que las definan, cuya conformidad suscribirá el Contratista.

A falta de aviso anticipado, cuya existencia corresponde probar al Contratista, queda éste obligado a aceptar las decisiones del Promotor sobre el particular.

7.2.- Relaciones valoradas y certificaciones

En los plazos fijados en el contrato de obra entre el Promotor y el Contratista, éste último formulará una relación valorada de las obras ejecutadas durante las fechas previstas, según la medición practicada por el Director de Ejecución de la Obra.

Las certificaciones de obra serán el resultado de aplicar, a la cantidad de obra realmente ejecutada, los precios contratados de las unidades de obra. Sin embargo, los excesos de obra realizada en unidades, tales como excavaciones y hormigones, que sean imputables al Contratista, no serán objeto de certificación alguna.

Los pagos se efectuarán por el Promotor en los plazos previamente establecidos, y su importe corresponderá al de las certificaciones de obra, conformadas por la Dirección Facultativa. Tendrán el carácter de documento y entregas a buena cuenta, sujetas a las rectificaciones y variaciones que se deriven de la Liquidación Final, no suponiendo tampoco dichas certificaciones parciales la aceptación, la aprobación, ni la recepción de las obras que comprenden.

Las relaciones valoradas contendrán solamente la obra ejecutada en el plazo a que la valoración se refiere. Si la Dirección Facultativa lo exigiera, las certificaciones se extenderán a origen.

7.3.- Mejora de obras libremente ejecutadas

Cuando el Contratista, incluso con la autorización del Director de Obra, emplease materiales de más esmerada preparación o de mayor tamaño que el señalado en el proyecto o sustituyese una clase de fábrica por otra que tuviese asignado mayor precio, o ejecutase con mayores dimensiones cualquier parte de la obra, o, en general, introdujese en ésta y sin solicitársela, cualquier otra modificación que sea beneficiosa a juicio de la Dirección Facultativa, no tendrá derecho más que al abono de lo que pudiera corresponderle en el caso de que hubiese construido la obra con estricta sujeción a la proyectada y contratada o adjudicada.

7.4.- Abono de trabajos presupuestados con partida alzada

El abono de los trabajos presupuestados en partida alzada se efectuará previa justificación por parte del Contratista. Para ello, el Director de Obra indicará al Contratista, con anterioridad a su ejecución, el procedimiento que ha de seguirse para llevar dicha cuenta.

7.5.- Abono de trabajos especiales no contratados

Cuando fuese preciso efectuar cualquier tipo de trabajo de índole especial u ordinaria que, por no estar contratado, no sea de cuenta del Contratista, y si no se contratasen con tercera persona, tendrá el

Disposiciones Económicas

Contratista la obligación de realizarlos y de satisfacer los gastos de toda clase que ocasionen, los cuales le serán abonados por la Propiedad por separado y en las condiciones que se estipulen en el contrato de obra.

7.6.- Abono de trabajos ejecutados durante el plazo de garantía

Efectuada la recepción provisional, y si durante el plazo de garantía se hubieran ejecutado trabajos cualesquiera, para su abono se procederá así:

- Si los trabajos que se realicen estuvieran especificados en el Proyecto, y sin causa justificada no se hubieran realizado por el Contratista a su debido tiempo, y el Director de obra exigiera su realización durante el plazo de garantía, serán valorados a los precios que figuren en el Presupuesto y abonados de acuerdo con lo establecido en el presente Pliego de Condiciones, sin estar sujetos a revisión de precios.
- Si se han ejecutado trabajos precisos para la reparación de desperfectos ocasionados por el uso del edificio, por haber sido éste utilizado durante dicho plazo por el Promotor, se valorarán y abonarán a los precios del día, previamente acordados.
- Si se han ejecutado trabajos para la reparación de desperfectos ocasionados por deficiencia de la construcción o de la calidad de los materiales, nada se abonará por ellos al Contratista.

8.- INDEMNIZACIONES MUTUAS

8.1.- Indemnización por retraso del plazo de terminación de las obras

Si, por causas imputables al Contratista, las obras sufrieran un retraso en su finalización con relación al plazo de ejecución previsto, el Promotor podrá imponer al Contratista, con cargo a la última certificación, las penalizaciones establecidas en el contrato, que nunca serán inferiores al perjuicio que pudiera causar el retraso de la obra.

8.2.- Demora de los pagos por parte del Promotor

Se regulará en el contrato de obra las condiciones a cumplir por parte de ambos.

9.- VARIOS

9.1.- Mejoras, aumentos y/o reducciones de obra

Sólo se admitirán mejoras de obra, en el caso que el Director de Obra haya ordenado por escrito la ejecución de los trabajos nuevos o que mejoren la calidad de los contratados, así como de los materiales y maquinaria previstos en el contrato.

Sólo se admitirán aumentos de obra en las unidades contratadas, en el caso que el Director de Obra haya ordenado por escrito la ampliación de las contratadas como consecuencia de observar errores en las mediciones de proyecto.

En ambos casos será condición indispensable que ambas partes contratantes, antes de su ejecución o empleo, convengan por escrito los importes totales de las unidades mejoradas, los precios de los nuevos materiales o maquinaria ordenados emplear y los aumentos que todas estas mejoras o aumentos de obra supongan sobre el importe de las unidades contratadas.

Se seguirán el mismo criterio y procedimiento, cuando el Director de Obra introduzca innovaciones que supongan una reducción en los importes de las unidades de obra contratadas.

9.2.- Unidades de obra defectuosas

Las obras defectuosas no se valorarán.

9.3.- Seguro de las obras

El Contratista está obligado a asegurar la obra contratada durante todo el tiempo que dure su ejecución, hasta la recepción definitiva.

9.4.- Conservación de la obra

El Contratista está obligado a conservar la obra contratada durante todo el tiempo que dure su ejecución, hasta la recepción definitiva.

9.5.- Uso por el Contratista de edificio o bienes del Promotor

No podrá el Contratista hacer uso de edificio o bienes del Promotor durante la ejecución de las obras sin el consentimiento del mismo.

Disposiciones Económicas

Al abandonar el Contratista el edificio, tanto por buena terminación de las obras, como por resolución del contrato, está obligado a dejarlo desocupado y limpio en el plazo que se estipule en el contrato de obra.

9.6.- Pago de arbitrios

El pago de impuestos y arbitrios en general, municipales o de otro origen, sobre vallas, alumbrado, etc., cuyo abono debe hacerse durante el tiempo de ejecución de las obras y por conceptos inherentes a los propios trabajos que se realizan, correrán a cargo del Contratista, siempre que en el contrato de obra no se estipule lo contrario.

10.- RETENCIONES EN CONCEPTO DE GARANTÍA

Del importe total de las certificaciones se descontará un porcentaje, que se retendrá en concepto de garantía. Este valor no deberá ser nunca menor del cinco por cien (5%) y responderá de los trabajos mal ejecutados y de los perjuicios que puedan ocasionarle al Promotor.

Esta retención en concepto de garantía quedará en poder del Promotor durante el tiempo designado como PERIODO DE GARANTÍA, pudiendo ser dicha retención, "en metálico" o mediante un aval bancario que garantice el importe total de la retención.

Si el Contratista se negase a hacer por su cuenta los trabajos precisos para ultimar la obra en las condiciones contratadas, el Director de Obra, en representación del Promotor, los ordenará ejecutar a un tercero, o podrá realizarlos directamente por administración, abonando su importe con la fianza depositada, sin perjuicio de las acciones a que tenga derecho el Promotor, en el caso de que el importe de la fianza no bastase para cubrir el importe de los gastos efectuados en las unidades de obra que no fuesen de recibo.

La fianza retenida en concepto de garantía será devuelta al Contratista en el plazo estipulado en el contrato, una vez firmada el Acta de Recepción Definitiva de la obra. El promotor podrá exigir que el Contratista le acredite la liquidación y finiquito de sus deudas atribuibles a la ejecución de la obra, tales como salarios, suministros o subcontratos.

11.- PLAZOS DE EJECUCIÓN: PLANNING DE OBRA

En el contrato de obra deberán figurar los plazos de ejecución y entregas, tanto totales como parciales. Además, será conveniente adjuntar al respectivo contrato un Planning de la ejecución de la obra donde figuren de forma gráfica y detallada la duración de las distintas partidas de obra que deberán conformar las partes contratantes.

12.- LIQUIDACIÓN ECONÓMICA DE LAS OBRAS

Simultáneamente al libramiento de la última certificación, se procederá al otorgamiento del Acta de Liquidación Económica de las obras, que deberán firmar el Promotor y el Contratista. En este acto se dará por terminada la obra y se entregarán, en su caso, las llaves, los correspondientes boletines debidamente cumplimentados de acuerdo a la Normativa Vigente, así como los proyectos Técnicos y permisos de las instalaciones contratadas.

Dicha Acta de Liquidación Económica servirá de Acta de Recepción Provisional de las obras, para lo cual será conformada por el Promotor, el Contratista, el Director de Obra y el Director de Ejecución de la Obra, quedando desde dicho momento la conservación y custodia de las mismas a cargo del Promotor.

La citada recepción de las obras, provisional y definitiva, queda regulada según se describe en las Disposiciones Generales del presente Pliego.

13.- LIQUIDACIÓN FINAL DE LA OBRA

Entre el Promotor y Contratista, la liquidación de la obra deberá hacerse de acuerdo con las certificaciones conformadas por la Dirección de Obra. Si la liquidación se realizara sin el visto bueno de la Dirección de Obra, ésta sólo mediará, en caso de desavenencia o desacuerdo, en el recurso ante los Tribunales.

Disposiciones Económicas

ÍNDICE

1.- CONDICIONES DE SUMINISTRO	2
2.- RECEPCIÓN Y CONTROL	2
3.- CONSERVACIÓN, ALMACENAMIENTO Y MANIPULACIÓN	3
4.- RECOMENDACIONES PARA SU USO EN OBRA	3

Aceros corrugados

1.- CONDICIONES DE SUMINISTRO

- Los aceros se deben transportar protegidos adecuadamente contra la lluvia y la agresividad de la atmósfera ambiental.

2.- RECEPCIÓN Y CONTROL

- Documentación de los suministros:

- Los suministradores entregarán al Constructor, quién los facilitará a la Dirección Facultativa, cualquier documento de identificación del producto exigido por la reglamentación aplicable o, en su caso, por el proyecto o por la Dirección Facultativa. Se facilitarán los siguientes documentos:

- Antes del suministro:
 - Los documentos de conformidad o autorizaciones administrativas exigidas reglamentariamente.
 - Hasta la entrada en vigor del marcado CE, se adjuntarán los certificados de ensayo que garanticen el cumplimiento de las siguientes características:
 - Características mecánicas mínimas garantizadas por el fabricante.
 - Ausencia de grietas después del ensayo de doblado-desdoblado.
 - Aptitud al doblado simple.
 - Los aceros soldables con características especiales de ductilidad deberán cumplir los requisitos de los ensayos de fatiga y deformación alternativa.
 - Características de adherencia. Cuando el fabricante garantice las características de adherencia mediante el ensayo de la viga, presentará un certificado de homologación de adherencia, en el que constará, al menos:
 - Marca comercial del acero.
 - Forma de suministro: barra o rollo.
 - Límites admisibles de variación de las características geométricas de los resaltos.
 - Composición química.
 - En la documentación, además, constará:
 - El nombre del laboratorio. En el caso de que no se trate de un laboratorio público, declaración de estar acreditado para el ensayo referido.
 - Fecha de emisión del certificado.
- Durante el suministro:
 - Las hojas de suministro de cada partida o remesa.
 - Hasta la entrada en vigor del marcado CE, se adjuntará una declaración del sistema de identificación del acero que haya empleado el fabricante.
 - La clase técnica se especificará mediante un código de identificación del tipo de acero mediante engrosamientos u omisiones de corrugas o grafilas. Además, las barras corrugadas deberán llevar grabadas las marcas de identificación que incluyen información sobre el país de origen y el fabricante.
 - En el caso de que el producto de acero corrugado sea suministrado en rollo o proceda de operaciones de enderezado previas a su suministro, deberá indicarse explícitamente en la correspondiente hoja de suministro.
 - En el caso de barras corrugadas en las que, dadas las características del acero, se precise de procedimientos especiales para el proceso de soldadura, el fabricante deberá indicarlos.
- Después del suministro:
 - El certificado de garantía del producto suministrado, firmado por persona física con poder de representación suficiente.

- Distintivos de calidad y evaluaciones de idoneidad técnica:

- En su caso, los suministradores entregarán al Constructor, quién la facilitará a la Dirección Facultativa, una copia compulsada por persona física de los certificados que avalen que los productos que se suministrarán están en posesión de un distintivo de calidad oficialmente reconocido, donde al menos constará la siguiente información:
 - Identificación de la entidad certificadora.
 - Logotipo del distintivo de calidad.
 - Identificación del fabricante.
 - Alcance del certificado.
 - Garantía que queda cubierta por el distintivo (nivel de certificación).
 - Número de certificado.
 - Fecha de expedición del certificado.

Aceros corrugados

- Antes del inicio del suministro, la Dirección Facultativa valorará, en función del nivel de garantía del distintivo y de acuerdo con lo indicado en el proyecto y lo establecido en la Instrucción de Hormigón Estructural (EHE-08), si la documentación aportada es suficiente para la aceptación del producto suministrado o, en su caso, qué comprobaciones deben efectuarse.
- Ensayos:
 - La comprobación de las propiedades o características exigibles a este material se realiza según la Instrucción de Hormigón Estructural (EHE-08).
 - En el caso de efectuarse ensayos, los laboratorios de control facilitarán sus resultados acompañados de la incertidumbre de medida para un determinado nivel de confianza, así como la información relativa a las fechas, tanto de la entrada de la muestra en el laboratorio como de la realización de los ensayos.
 - Las entidades y los laboratorios de control de calidad entregarán los resultados de su actividad al agente autor del encargo y, en todo caso, a la Dirección Facultativa.

3.- CONSERVACIÓN, ALMACENAMIENTO Y MANIPULACIÓN

- Durante el almacenamiento las armaduras se protegerán adecuadamente contra la lluvia y de la agresividad de la atmósfera ambiental. Hasta el momento de su empleo, se conservarán en obra, cuidadosamente clasificadas según sus tipos, calidades, diámetros y procedencias, para garantizar la necesaria trazabilidad.
- Antes de su utilización y especialmente después de un largo periodo de almacenamiento en obra, se examinará el estado de su superficie, con el fin de asegurarse de que no presenta alteraciones perjudiciales. Una ligera capa de óxido en la superficie de las barras no se considera perjudicial para su utilización. Sin embargo, no se admitirán pérdidas de peso por oxidación superficial, comprobadas después de una limpieza con cepillo de alambres hasta quitar el óxido adherido, que sean superiores al 1% respecto al peso inicial de la muestra.
- En el momento de su utilización, las armaduras pasivas deben estar exentas de sustancias extrañas en su superficie tales como grasa, aceite, pintura, polvo, tierra o cualquier otro material perjudicial para su buena conservación o su adherencia.
- La elaboración de armaduras mediante procesos de ferralla requiere disponer de unas instalaciones que permitan desarrollar, al menos, las siguientes actividades:
 - Almacenamiento de los productos de acero empleados.
 - Proceso de enderezado, en el caso de emplearse acero corrugado suministrado en rollo.
 - Procesos de corte, doblado, soldadura y armado, según el caso.

4.- RECOMENDACIONES PARA SU USO EN OBRA

- Para prevenir la corrosión, se deberá tener en cuenta todas las consideraciones relativas a los espesores de recubrimiento.
- Con respecto a los materiales empleados, se prohíbe poner en contacto las armaduras con otros metales de muy diferente potencial galvánico.
- Se prohíbe emplear materiales componentes (agua, áridos, aditivos y/o adiciones) que contengan iones despasivantes, como cloruros, sulfuros y sulfatos, en proporciones superiores a las establecidas.

Aceros corrugados

ÍNDICE

1.- CONDICIONES DE SUMINISTRO	2
2.- RECEPCIÓN Y CONTROL	2
3.- CONSERVACIÓN, ALMACENAMIENTO Y MANIPULACIÓN	2
4.- RECOMENDACIONES PARA SU USO EN OBRA	3

Cemento

1.- CONDICIONES DE SUMINISTRO

- El cemento se suministra a granel o envasado.
- El cemento a granel se debe transportar en vehículos, cubas o sistemas similares adecuados, con el hermetismo, seguridad y almacenamiento tales que garanticen la perfecta conservación del cemento, de forma que su contenido no sufra alteración, y que no alteren el medio ambiente.
- El cemento envasado se debe transportar mediante palets o plataformas similares, para facilitar tanto su carga y descarga como su manipulación, y así permitir mejor trato de los envases.
- El cemento no llegará a la obra u otras instalaciones de uso excesivamente caliente. Se recomienda que, si su manipulación se va a realizar por medios mecánicos, su temperatura no exceda de 70°C, y si se va a realizar a mano, no exceda de 40°C.
- Cuando se prevea que puede presentarse el fenómeno de falso fraguado, deberá comprobarse, con anterioridad al empleo del cemento, que éste no presenta tendencia a experimentar dicho fenómeno.

2.- RECEPCIÓN Y CONTROL

- Documentación de los suministros:
 - Este material debe estar provisto del marcado CE, que es una indicación de que cumple los requisitos esenciales y ha sido objeto de un procedimiento de evaluación de la conformidad.
 - A la entrega del cemento, ya sea el cemento expedido a granel o envasado, el suministrador aportará un albarán que incluirá, al menos, los siguientes datos:
 - 1. Número de referencia del pedido.
 - 2. Nombre y dirección del comprador y punto de destino del cemento.
 - 3. Identificación del fabricante y de la empresa suministradora.
 - 4. Designación normalizada del cemento suministrado.
 - 5. Cantidad que se suministra.
 - 6. En su caso, referencia a los datos del etiquetado correspondiente al marcado CE.
 - 7. Fecha de suministro.
 - 8. Identificación del vehículo que lo transporta (matrícula).
- Ensayos:
 - La comprobación de las propiedades o características exigibles a este material se realiza según la Instrucción para la recepción de cementos (RC-08).

3.- CONSERVACIÓN, ALMACENAMIENTO Y MANIPULACIÓN

- Los cementos a granel se almacenarán en silos estancos y se evitará, en particular, su contaminación con otros cementos de tipo o clase de resistencia distintos. Los silos deben estar protegidos de la humedad y tener un sistema o mecanismo de apertura para la carga en condiciones adecuadas desde los vehículos de transporte, sin riesgo de alteración del cemento.
- En cementos envasados, el almacenamiento deberá realizarse sobre palets o plataforma similar, en locales cubiertos, ventilados y protegidos de las lluvias y de la exposición directa del sol. Se evitarán especialmente las ubicaciones en las que los envases puedan estar expuestos a la humedad, así como las manipulaciones durante su almacenamiento que puedan dañar el envase o la calidad del cemento.
- Las instalaciones de almacenamiento, carga y descarga del cemento dispondrán de los dispositivos adecuados para minimizar las emisiones de polvo a la atmósfera.
- Aún en el caso de que las condiciones de conservación sean buenas, el almacenamiento del cemento no debe ser muy prolongado, ya que puede meteorizarse. El almacenamiento máximo aconsejable es de tres meses, dos meses y un mes, respectivamente, para las clases resistentes 32,5, 42,5 y 52,5. Si el periodo de almacenamiento es superior, se comprobará que las características del cemento continúan siendo adecuadas. Para ello, dentro de los veinte días anteriores a su empleo, se realizarán los ensayos de

Cemento

determinación de principio y fin de fraguado y resistencia mecánica inicial a 7 días (si la clase es 32,5) ó 2 días (para todas las demás clases) sobre una muestra representativa del cemento almacenado, sin excluir los terrones que hayan podido formarse.

4.- RECOMENDACIONES PARA SU USO EN OBRA

- La elección de los distintos tipos de cemento se realizará en función de la aplicación o uso al que se destinen, las condiciones de puesta en obra y la clase de exposición ambiental del hormigón o mortero fabricado con ellos.
- Las aplicaciones consideradas son la fabricación de hormigones y los morteros convencionales, quedando excluidos los morteros especiales y los monocapa.
- El comportamiento de los cementos puede ser afectado por las condiciones de puesta en obra de los productos que los contienen, entre las que cabe destacar:
 - Los factores climáticos: temperatura, humedad relativa del aire y velocidad del viento.
 - Los procedimientos de ejecución del hormigón o mortero: colocado en obra, prefabricado, proyectado, etc.
 - Las clases de exposición ambiental.
- Los cementos que vayan a utilizarse en presencia de sulfatos, deberán poseer la característica adicional de resistencia a sulfatos.
- Los cementos deberán tener la característica adicional de resistencia al agua de mar cuando vayan a emplearse en los ambientes marino sumergido o de zona de carrera de mareas.
- En los casos en los que se haya de emplear áridos susceptibles de producir reacciones álcali-árido, se utilizarán los cementos con un contenido de alcalinos inferior a 0,60% en masa de cemento.
- Cuando se requiera la exigencia de blancura, se utilizarán los cementos blancos.
- Para fabricar un hormigón se recomienda utilizar el cemento de la menor clase de resistencia que sea posible y compatible con la resistencia mecánica del hormigón deseada.

Cemento

ÍNDICE

1.- CONDICIONES DE SUMINISTRO	2
2.- RECEPCIÓN Y CONTROL	2
3.- CONSERVACIÓN, ALMACENAMIENTO Y MANIPULACIÓN	3
4.- RECOMENDACIONES PARA SU USO EN OBRA	3

Hormigón estructural

1.- CONDICIONES DE SUMINISTRO

- El hormigón se debe transportar utilizando procedimientos adecuados para conseguir que las masas lleguen al lugar de entrega en las condiciones estipuladas, sin experimentar variación sensible en las características que poseían recién amasadas.
- Cuando el hormigón se amasa completamente en central y se transporta en amasadoras móviles, el volumen de hormigón transportado no deberá exceder del 80% del volumen total del tambor. Cuando el hormigón se amasa, o se termina de amasar, en amasadora móvil, el volumen no excederá de los dos tercios del volumen total del tambor.
- Los equipos de transporte deberán estar exentos de residuos de hormigón o mortero endurecido, para lo cual se limpiarán cuidadosamente antes de proceder a la carga de una nueva masa fresca de hormigón. Asimismo, no deberán presentar desperfectos o desgastes en las paletas o en su superficie interior que puedan afectar a la homogeneidad del hormigón.
- El transporte podrá realizarse en amasadoras móviles, a la velocidad de agitación, o en equipos con o sin agitadores, siempre que tales equipos tengan superficies lisas y redondeadas y sean capaces de mantener la homogeneidad del hormigón durante el transporte y la descarga.

2.- RECEPCIÓN Y CONTROL

- Documentación de los suministros:
 - Los suministradores entregarán al Constructor, quién los facilitará a la Dirección Facultativa, cualquier documento de identificación del producto exigido por la reglamentación aplicable o, en su caso, por el proyecto o por la Dirección Facultativa. Se facilitarán los siguientes documentos:
 - Antes del suministro:
 - Los documentos de conformidad o autorizaciones administrativas exigidas reglamentariamente.
 - Se entregarán los certificados de ensayo que garanticen el cumplimiento de lo establecido en la Instrucción de Hormigón Estructural (EHE-08).
 - Durante el suministro:
 - Cada carga de hormigón fabricado en central, tanto si ésta pertenece o no a las instalaciones de obra, irá acompañada de una hoja de suministro que estará en todo momento a disposición de la Dirección de Obra, y en la que deberán figurar, como mínimo, los siguientes datos:
 - Nombre de la central de fabricación de hormigón.
 - Número de serie de la hoja de suministro.
 - Fecha de entrega.
 - Nombre del peticionario y del responsable de la recepción.
 - Especificación del hormigón.
 - En el caso de que el hormigón se designe por propiedades:
 - Designación.
 - Contenido de cemento en kilos por metro cúbico (kg/m^3) de hormigón, con una tolerancia de ± 15 kg.
 - Relación agua/cemento del hormigón, con una tolerancia de $\pm 0,02$.
 - En el caso de que el hormigón se designe por dosificación:
 - Contenido de cemento por metro cúbico de hormigón.
 - Relación agua/cemento del hormigón, con una tolerancia de $\pm 0,02$.
 - Tipo de ambiente.
 - Tipo, clase y marca del cemento.
 - Consistencia.
 - Tamaño máximo del árido.
 - Tipo de aditivo, si lo hubiere, y en caso contrario indicación expresa de que no contiene.
 - Procedencia y cantidad de adición (cenizas volantes o humo de sílice) si la hubiere y, en caso contrario, indicación expresa de que no contiene.
 - Designación específica del lugar del suministro (nombre y lugar).
 - Cantidad de hormigón que compone la carga, expresada en metros cúbicos de hormigón fresco.
 - Identificación del camión hormigonera (o equipo de transporte) y de la persona que proceda a la descarga.
 - Hora límite de uso para el hormigón.

Hormigón estructural

- Después del suministro:
 - El certificado de garantía del producto suministrado, firmado por persona física con poder de representación suficiente.
- Ensayos:
 - La comprobación de las propiedades o características exigibles a este material se realiza según la Instrucción de Hormigón Estructural (EHE-08).

3.- CONSERVACIÓN, ALMACENAMIENTO Y MANIPULACIÓN

- En el vertido y colocación de las masas, incluso cuando estas operaciones se realicen de un modo continuo mediante conducciones apropiadas, se adoptarán las debidas precauciones para evitar la disgregación de la mezcla.

4.- RECOMENDACIONES PARA SU USO EN OBRA

- El tiempo transcurrido entre la adición de agua de amasado al cemento y a los áridos y la colocación del hormigón, no debe ser mayor de hora y media. En tiempo caluroso, o bajo condiciones que contribuyan a un rápido fraguado del hormigón, el tiempo límite deberá ser inferior, a menos que se adopten medidas especiales que, sin perjudicar la calidad del hormigón, aumenten el tiempo de fraguado.
- Hormigonado en tiempo frío:
 - La temperatura de la masa de hormigón, en el momento de verterla en el molde o encofrado, no será inferior a 5°C.
 - Se prohíbe verter el hormigón sobre elementos (armaduras, moldes, etc.) cuya temperatura sea inferior a cero grados centígrados.
 - En general, se suspenderá el hormigonado siempre que se prevea que, dentro de las cuarenta y ocho horas siguientes, pueda descender la temperatura ambiente por debajo de cero grados centígrados.
 - En los casos en que, por absoluta necesidad, se hormigone en tiempo de heladas, se adoptarán las medidas necesarias para garantizar que, durante el fraguado y primer endurecimiento del hormigón, no se producirán deterioros locales en los elementos correspondientes, ni mermas permanentes apreciables de las características resistentes del material.
- Hormigonado en tiempo caluroso:
 - Si la temperatura ambiente es superior a 40°C o hay un viento excesivo, se suspenderá el hormigonado, salvo que, previa autorización expresa de la Dirección de Obra, se adopten medidas especiales.

Hormigón estructural

ÍNDICE

1.- PRESCRIPCIONES SOBRE LOS MATERIALES	2
1.1.- Garantías de calidad (Marcado CE)	2

Prescripciones sobre los materiales

1.- PRESCRIPCIONES SOBRE LOS MATERIALES

Para facilitar la labor a realizar, por parte del Director de la Ejecución de la Obra, para el control de recepción en obra de los productos, equipos y sistemas que se suministren a la obra de acuerdo con lo especificado en el artículo 7.2. del CTE, en el presente proyecto se especifican las características técnicas que deberán cumplir los productos, equipos y sistemas suministrados.

Los productos, equipos y sistemas suministrados deberán cumplir las condiciones que sobre ellos se especifican en los distintos documentos que componen el Proyecto. Asimismo, sus calidades serán acordes con las distintas normas que sobre ellos estén publicadas y que tendrán un carácter de complementariedad a este apartado del Pliego. Tendrán preferencia en cuanto a su aceptabilidad aquellos materiales que estén en posesión de Documento de Idoneidad Técnica que avale sus calidades, emitido por Organismos Técnicos reconocidos.

Este control de recepción en obra de productos, equipos y sistemas comprenderá según el artículo 7.2. del CTE:

- El control de la documentación de los suministros, realizado de acuerdo con el artículo 7.2.1.
- El control mediante distintivos de calidad o evaluaciones técnicas de idoneidad, según el artículo 7.2.2.
- El control mediante ensayos, conforme al artículo 7.2.3.

Por parte del Constructor o Contratista debe existir obligación de comunicar a los suministradores de productos las calidades que se exigen para los distintos materiales, aconsejándose que previamente al empleo de los mismos se solicite la aprobación del Director de Ejecución de la Obra y de las entidades y laboratorios encargados del control de calidad de la obra.

El Contratista será responsable de que los materiales empleados cumplan con las condiciones exigidas, independientemente del nivel de control de calidad que se establezca para la aceptación de los mismos.

El Contratista notificará al Director de Ejecución de la Obra, con suficiente antelación, la procedencia de los materiales que se proponga utilizar, aportando, cuando así lo solicite el Director de Ejecución de la Obra, las muestras y datos necesarios para decidir acerca de su aceptación.

Estos materiales serán reconocidos por el Director de Ejecución de la Obra antes de su empleo en obra, sin cuya aprobación no podrán ser acopiados en obra ni se podrá proceder a su colocación. Así mismo, aún después de colocados en obra, aquellos materiales que presenten defectos no percibidos en el primer reconocimiento, siempre que vaya en perjuicio del buen acabado de la obra, serán retirados de la obra. Todos los gastos que ello ocasionase serán a cargo del Contratista.

El hecho de que el Contratista subcontrate cualquier partida de obra no le exime de su responsabilidad.

La simple inspección o examen por parte de los Técnicos no supone la recepción absoluta de los mismos, siendo los oportunos ensayos los que determinen su idoneidad, no extinguiéndose la responsabilidad contractual del Contratista a estos efectos hasta la recepción definitiva de la obra.

1.1.- Garantías de calidad (Marcado CE)

El término producto de construcción queda definido como cualquier producto fabricado para su incorporación, con carácter permanente, a las obras de edificación e ingeniería civil que tengan incidencia sobre los siguientes requisitos esenciales:

- Resistencia mecánica y estabilidad.
- Seguridad en caso de incendio.
- Higiene, salud y medio ambiente.
- Seguridad de utilización.
- Protección contra el ruido.
- Ahorro de energía y aislamiento térmico.

El marcado CE de un producto de construcción indica:

- Que éste cumple con unas determinadas especificaciones técnicas relacionadas con los requisitos esenciales contenidos en las Normas Armonizadas (EN) y en las Guías DITE (Guías para el Documento de Idoneidad Técnica Europeo).
- Que se ha cumplido el sistema de evaluación y verificación de la constancia de las prestaciones indicado en los mandatos relativos a las normas armonizadas y en las especificaciones técnicas armonizadas.

Siendo el fabricante el responsable de su fijación y la Administración competente en materia de industria la que vele por la correcta utilización del marcado CE.

Prescripciones sobre los materiales

Es obligación del Director de la Ejecución de la Obra verificar si los productos que entran en la obra están afectados por el cumplimiento del sistema del mercado CE y, en caso de ser así, si se cumplen las condiciones establecidas en el Real Decreto 1630/1992 por el que se transpone a nuestro ordenamiento legal la Directiva de Productos de Construcción 89/106/CEE.

El mercado CE se materializa mediante el símbolo "CE" acompañado de una información complementaria.

El fabricante debe cuidar de que el mercado CE figure, por orden de preferencia:

- En el producto propiamente dicho.
- En una etiqueta adherida al mismo.
- En su envase o embalaje.
- En la documentación comercial que le acompaña.

Las letras del símbolo CE deben tener una dimensión vertical no inferior a 5 mm.

Además del símbolo CE deben estar situadas en una de las cuatro posibles localizaciones una serie de inscripciones complementarias, cuyo contenido específico se determina en las normas armonizadas y Guías DITE para cada familia de productos, entre las que se incluyen:

- el número de identificación del organismo notificado (cuando proceda)
- el nombre comercial o la marca distintiva del fabricante
- la dirección del fabricante
- el nombre comercial o la marca distintiva de la fábrica
- las dos últimas cifras del año en el que se ha estampado el mercado en el producto
- el número del certificado CE de conformidad (cuando proceda)
- el número de la norma armonizada y en caso de verse afectada por varias los números de todas ellas
- la designación del producto, su uso previsto y su designación normalizada
- información adicional que permita identificar las características del producto atendiendo a sus especificaciones técnicas

Las inscripciones complementarias del mercado CE no tienen por qué tener un formato, tipo de letra, color o composición especial, debiendo cumplir únicamente las características reseñadas anteriormente para el símbolo.

Dentro de las características del producto podemos encontrar que alguna de ellas presente la mención "Prestación no determinada" (PND).

La opción PND es una clase que puede ser considerada si al menos un estado miembro no tiene requisitos legales para una determinada característica y el fabricante no desea facilitar el valor de esa característica.

Prescripciones sobre los materiales

UNIDAD DE OBRA ADE010: EXCAVACIÓN DE ZANJAS Y POZOS.

CARACTERÍSTICAS TÉCNICAS

Excavación de tierras a cielo abierto para formación de **zanjas para cimentaciones hasta una profundidad de 2 m, en suelo de arena suelta, con medios mecánicos**, hasta alcanzar la cota de profundidad indicada en el Proyecto. Incluso transporte de la maquinaria, refinado de paramentos y fondo de excavación, extracción de tierras fuera de la excavación, **retirada de los materiales excavados y carga a camión**.

NORMATIVA DE APLICACIÓN

Ejecución

- CTE. DB-SE-C Seguridad estructural: Cimientos.
- NTE-ADZ. Acondicionamiento del terreno. Desmontes: Zanjas y pozos.

CRITERIO DE MEDICIÓN EN PROYECTO

Volumen medido sobre las secciones teóricas de la excavación, según documentación gráfica de Proyecto.

CONDICIONES PREVIAS QUE HAN DE CUMPLIRSE ANTES DE LA EJECUCIÓN DE LAS UNIDADES DE OBRA

DEL SOPORTE.

Se comprobará la posible existencia de servidumbres, elementos enterrados, redes de servicio o cualquier tipo de instalaciones que puedan resultar afectadas por las obras a iniciar. Se dispondrá de la información topográfica y geotécnica necesaria, recogida en el correspondiente estudio geotécnico del terreno realizado por un laboratorio acreditado en el área técnica correspondiente, y que incluirá, entre otros datos: tipo, humedad y compacidad o consistencia del terreno. Se dispondrán puntos fijos de referencia en lugares que puedan verse afectados por la excavación, a los cuales se referirán todas las lecturas de cotas de nivel y desplazamientos horizontales y verticales de los puntos del terreno. Se comprobará el estado de conservación de los edificios medianeros y de las construcciones próximas que puedan verse afectadas por las excavaciones.

DEL CONTRATISTA.

Si existieran instalaciones en servicio que pudieran verse afectadas por los trabajos a realizar, solicitará de las correspondientes compañías suministradoras su situación y, en su caso, la solución a adoptar, así como las distancias de seguridad a tendidos aéreos de conducción de energía eléctrica. Notificará al director de la ejecución de la obra, con la antelación suficiente, el comienzo de las excavaciones. En caso de realizarse cualquier tipo de entibación del terreno, presentará al director de la ejecución de la obra, para su aprobación, los cálculos justificativos de la solución a adoptar.

PROCESO DE EJECUCIÓN

FASES DE EJECUCIÓN.

Replanteo general y fijación de los puntos y niveles de referencia. Colocación de las camillas en las esquinas y extremos de las alineaciones. Excavación en sucesivas franjas horizontales y extracción de tierras. Refinado de fondos y laterales a mano, con extracción de las tierras. Carga a camión de las tierras excavadas.

CONDICIONES DE TERMINACIÓN.

El fondo de la excavación quedará nivelado, limpio y ligeramente apisonado.

CONSERVACIÓN Y MANTENIMIENTO.

Las excavaciones quedarán protegidas frente a filtraciones y acciones de erosión o desmoronamiento por parte de las aguas de escorrentía. Se tomarán las medidas oportunas para asegurar que sus características geométricas permanecen inamovibles. Mientras se efectúe la consolidación definitiva de las paredes y fondo de las excavaciones se conservarán las entibaciones realizadas, que sólo podrán quitarse, total o parcialmente, previa comprobación del director de la ejecución de la obra, y en la forma y plazos que éste dictamine.

CRITERIO DE MEDICIÓN EN OBRA Y CONDICIONES DE ABONO

Se medirá el volumen teórico ejecutado según especificaciones de Proyecto, sin incluir los incrementos por excesos de excavación no autorizados, ni el relleno necesario para reconstruir la sección teórica por defectos imputables al Contratista. Se medirá la excavación una vez realizada y antes de que sobre ella se efectúe ningún tipo de relleno. Si el Contratista cerrase la excavación antes de conformada la medición, se entenderá que se aviene a lo que unilateralmente determine el director de la ejecución de la obra.

UNIDAD DE OBRA ADR025: RELLENO EN TRASDÓS DE ELEMENTOS DE CIMENTACIÓN.

CARACTERÍSTICAS TÉCNICAS

Formación de relleno con tierra seleccionada procedente de la propia excavación con medios mecánicos, en trasdós de elementos de cimentación; y compactación en tongadas sucesivas de 30 cm de espesor máximo con pisón vibrante de guiado manual, hasta alcanzar una densidad seca no inferior al 95% de la máxima obtenida en el ensayo Proctor Modificado, realizado según UNE 103501 (ensayo no incluido en este precio). Incluso carga, transporte y descarga a pie de tajo de los áridos a utilizar en los trabajos de relleno y humectación de los mismos.

NORMATIVA DE APLICACIÓN

Ejecución CTE. DB-SE-C Seguridad estructural: Cimientos.

CRITERIO DE MEDICIÓN EN PROYECTO

Volumen medido sobre las secciones teóricas de la excavación, según documentación gráfica de Proyecto.

CONDICIONES PREVIAS QUE HAN DE CUMPLIRSE ANTES DE LA EJECUCIÓN DE LAS UNIDADES DE OBRA

DEL SOPORTE.

Se comprobará que han finalizado, en su caso, los trabajos de impermeabilización y/o drenaje del elemento de cimentación, y que éste ha adquirido la resistencia adecuada.

AMBIENTALES.

Se comprobará que la temperatura ambiente no sea inferior a 2°C a la sombra.

PROCESO DE EJECUCIÓN

FASES DE EJECUCIÓN.

Transporte y descarga del material de relleno a pie de tajo. Extendido del material de relleno en tongadas de espesor uniforme. Humectación o desecación de cada tongada. Compactación.

CONDICIONES DE TERMINACIÓN.

Las tierras o áridos de relleno habrán alcanzado el grado de compactación adecuado.

CONSERVACIÓN Y MANTENIMIENTO.

Las tierras o áridos utilizados como material de relleno quedarán protegidos de la posible contaminación por materiales extraños o por agua de lluvia, así como del paso de vehículos.

CRITERIO DE MEDICIÓN EN OBRA Y CONDICIONES DE ABONO

Se medirá, en perfil compactado, el volumen realmente ejecutado según especificaciones de Proyecto, sin incluir los incrementos por excesos de excavación no autorizados.

UNIDAD DE OBRA ADR030: RELLENO PARA BASE DE PAVIMENTO.

CARACTERÍSTICAS TÉCNICAS

Formación de base de pavimento mediante relleno a cielo abierto con **zahorra artificial caliza**; y compactación en tongadas sucesivas de 30 cm de espesor máximo con bandeja vibrante de guiado manual, hasta alcanzar una densidad seca no inferior al 100% de la máxima obtenida en el ensayo Proctor Modificado, realizado según UNE 103501 (ensayo no incluido en este precio). Incluso carga, transporte y descarga a pie de tajo de los áridos a utilizar en los trabajos de relleno y humectación de los mismos.

NORMATIVA DE APLICACIÓN

Ejecución CTE. DB-SE-C Seguridad estructural: Cimientos.

CRITERIO DE MEDICIÓN EN PROYECTO

Volumen medido sobre los planos de perfiles transversales del Proyecto, que definen el movimiento de tierras a realizar en obra.

CONDICIONES PREVIAS QUE HAN DE CUMPLIRSE ANTES DE LA EJECUCIÓN DE LAS UNIDADES DE OBRA

DEL SOPORTE.

Se comprobará que la superficie a rellenar está limpia, presenta un aspecto cohesivo y carece de lentejones.

AMBIENTALES.

Se comprobará que la temperatura ambiente no sea inferior a 2°C a la sombra.

PROCESO DE EJECUCIÓN

FASES DE EJECUCIÓN.

Transporte y descarga del material de relleno a pie de tajo. Extendido del material de relleno en tongadas de espesor uniforme. Humectación o desecación de cada tongada. Compactación.

CONDICIONES DE TERMINACIÓN.

Las tierras o áridos de relleno habrán alcanzado el grado de compactación adecuado.

CONSERVACIÓN Y MANTENIMIENTO.

Las tierras o áridos utilizados como material de relleno quedarán protegidos de la posible contaminación por materiales extraños o por agua de lluvia, así como del paso de vehículos.

CRITERIO DE MEDICIÓN EN OBRA Y CONDICIONES DE ABONO

Se medirá, en perfil compactado, el volumen realmente ejecutado según especificaciones de Proyecto, sin incluir los incrementos por excesos de excavación no autorizados.

UNIDAD DE OBRA ADT010: TRANSPORTE DE TIERRAS DENTRO DE LA OBRA.

CARACTERÍSTICAS TÉCNICAS

Transporte de tierras con **camión de 12 t** de los productos procedentes de la excavación de cualquier tipo de terreno dentro de la obra, considerando el tiempo de espera para la carga **mecánica**, ida, descarga y vuelta. Sin incluir la carga en obra.

CRITERIO DE MEDICIÓN EN PROYECTO

Volumen medido sobre las secciones teóricas de las excavaciones, incrementadas cada una de ellas por su correspondiente coeficiente de esponjamiento, de acuerdo con el tipo de terreno considerado.

CONDICIONES PREVIAS QUE HAN DE CUMPLIRSE ANTES DE LA EJECUCIÓN DE LAS UNIDADES DE OBRA

DEL SOPORTE.

Se comprobará que están perfectamente señalizadas sobre el terreno las zonas de trabajo y vías de circulación, para la organización del tráfico.

PROCESO DE EJECUCIÓN

FASES DE EJECUCIÓN.

Transporte de tierras dentro de la obra, con protección de las mismas mediante su cubrición con lonas o toldos.

CONDICIONES DE TERMINACIÓN.

Las vías de circulación utilizadas durante el transporte quedarán completamente limpias de cualquier tipo de restos.

CRITERIO DE MEDICIÓN EN OBRA Y CONDICIONES DE ABONO

Se medirá, incluyendo el esponjamiento, el volumen de tierras realmente transportado según especificaciones de Proyecto.

UNIDAD DE OBRA ANE010: ENCACHADO EN CAJA PARA BASE SOLERA.

CARACTERÍSTICAS TÉCNICAS

Formación de encachado de 20 cm de espesor en caja para base de solera, mediante relleno y extendido en tongadas de espesor no superior a 20 cm de **gravas procedentes de cantera caliza de 40/80 mm**; y posterior compactación mediante equipo **manual** con **bandeja vibrante**, sobre la explanada homogénea y nivelada (no incluida en este precio). Incluso carga, transporte y descarga a pie de tajo de los áridos a utilizar en los trabajos de relleno y regado de los mismos.

CRITERIO DE MEDICIÓN EN PROYECTO

Superficie medida según documentación gráfica de Proyecto.

CONDICIONES PREVIAS QUE HAN DE CUMPLIRSE ANTES DE LA EJECUCIÓN DE LAS UNIDADES DE OBRA

DEL SOPORTE.

Se comprobará que el terreno que forma la explanada que servirá de apoyo tiene la resistencia adecuada.

PROCESO DE EJECUCIÓN

FASES DE EJECUCIÓN.

Transporte y descarga del material a pie de tajo. Extendido del material de relleno en tongadas de espesor uniforme. Riego de la capa. Compactación y nivelación.

CONDICIONES DE TERMINACIÓN.

El grado de compactación será adecuado y la superficie quedará plana.

CONSERVACIÓN Y MANTENIMIENTO.

Se protegerá el relleno frente al paso de vehículos para evitar rodaduras.

CRITERIO DE MEDICIÓN EN OBRA Y CONDICIONES DE ABONO

Se medirá la superficie realmente ejecutada según especificaciones de Proyecto.

UNIDAD DE OBRA ANS010: SOLERA DE HORMIGÓN.

CARACTERÍSTICAS TÉCNICAS

Formación de solera de hormigón en masa de 10 cm de espesor, realizada con hormigón HM-15/P/12/l fabricado en central y vertido desde camión, sin tratamiento de su superficie; apoyada sobre capa base existente (no incluida en este precio). Incluso p/p de preparación de la superficie de apoyo del hormigón, extendido y vibrado del hormigón mediante regla vibrante, formación de juntas de construcción y colocación de un panel de poliestireno expandido de 3 cm de espesor, alrededor de cualquier elemento que interrumpa la solera, como pilares y muros, para la ejecución de juntas de dilatación; emboquillado o conexión de los elementos exteriores (cercos de arquetas, sumideros, botes sifónicos, etc.) de las redes de instalaciones ejecutadas bajo la solera; y curado del hormigón.

NORMATIVA DE APLICACIÓN

Elaboración, transporte y puesta en obra del hormigón Instrucción de Hormigón Estructural (EHE-08).

Ejecución NTE-RSS. Revestimientos de suelos: Soleras.

CRITERIO DE MEDICIÓN EN PROYECTO

Superficie medida según documentación gráfica de Proyecto.

CONDICIONES PREVIAS QUE HAN DE CUMPLIRSE ANTES DE LA EJECUCIÓN DE LAS UNIDADES DE OBRA

DEL SOPORTE.

Se comprobará que la superficie base presenta una planeidad adecuada, cumple los valores resistentes tenidos en cuenta en la hipótesis de cálculo, y no tiene blandones, bultos ni materiales sensibles a las heladas. El nivel freático no originará sobreempujes.

AMBIENTALES.

Se suspenderán los trabajos de hormigonado cuando llueva con intensidad, nieve, exista viento excesivo, una temperatura ambiente superior a 40°C o se prevea que dentro de las 48 horas siguientes pueda descender la temperatura ambiente por debajo de los 0°C.

DEL CONTRATISTA.

Dispondrá en obra de una serie de medios, en previsión de que se produzcan cambios bruscos de las condiciones ambientales durante el hormigonado o posterior periodo de fraguado, no pudiendo comenzarse el hormigonado de los diferentes elementos sin la autorización por escrito del director de la ejecución de la obra.

PROCESO DE EJECUCIÓN

FASES DE EJECUCIÓN.

Preparación de la superficie de apoyo del hormigón, comprobando la densidad y las rasantes. Replanteo de las juntas de construcción y de dilatación. Tendido de niveles mediante toques, maestras de hormigón o reglas. Riego de la superficie base. Formación de juntas de construcción y de juntas perimetrales de dilatación. Vertido y compactación del hormigón. Curado del hormigón. Aserrado de juntas de retracción.

CONDICIONES DE TERMINACIÓN.

La superficie de la solera cumplirá las exigencias de planeidad y resistencia, y se dejará a la espera del solado.

CONSERVACIÓN Y MANTENIMIENTO.

Se protegerá el hormigón fresco frente a lluvias, heladas y temperaturas elevadas. No se superarán las cargas previstas.

CRITERIO DE MEDICIÓN EN OBRA Y CONDICIONES DE ABONO

Se medirá la superficie realmente ejecutada según especificaciones de Proyecto, sin deducir la superficie ocupada por los pilares situados dentro de su perímetro.

UNIDAD DE OBRA CHH020: HORMIGÓN EN MASA.

MEDIDAS PARA ASEGURAR LA COMPATIBILIDAD ENTRE LOS DIFERENTES PRODUCTOS, ELEMENTOS Y SISTEMAS CONSTRUCTIVOS QUE COMPONEN LA UNIDAD DE OBRA.

Dependiendo de la agresividad del terreno o la presencia de agua con sustancias agresivas, se elegirá el cemento adecuado para la fabricación del hormigón, así como su dosificación y permeabilidad.

CARACTERÍSTICAS TÉCNICAS

Suministro de hormigón HM-10/B/12/I fabricado en central y vertido desde camión, para formación de muro de contención H<3 m. Incluso p/p de compactación y curado del hormigón.

NORMATIVA DE APLICACIÓN

Elaboración, transporte y puesta en obra del hormigón

- Instrucción de Hormigón Estructural (EHE-08).

Ejecución

- CTE. DB-SE-C Seguridad estructural: Cimientos.
- NTE-CSZ. Cimentaciones superficiales: Zapatas.

CRITERIO DE MEDICIÓN EN PROYECTO

Volumen teórico, según documentación gráfica de Proyecto.

CONDICIONES PREVIAS QUE HAN DE CUMPLIRSE ANTES DE LA EJECUCIÓN DE LAS UNIDADES DE OBRA

AMBIENTALES.

Se suspenderán los trabajos de hormigonado cuando llueva con intensidad, nieve, exista viento excesivo, una temperatura ambiente superior a 40°C o se prevea que dentro de las 48 horas siguientes pueda descender la temperatura ambiente por debajo de los 0°C.

DEL CONTRATISTA.

Dispondrá en obra de una serie de medios, en previsión de que se produzcan cambios bruscos de las condiciones ambientales durante el hormigonado o posterior periodo de fraguado, no pudiendo comenzarse el hormigonado de los diferentes elementos sin la autorización por escrito del director de la ejecución de la obra.

PROCESO DE EJECUCIÓN

FASES DE EJECUCIÓN.

Vertido y compactación del hormigón. Curado del hormigón.

CONDICIONES DE TERMINACIÓN.

El conjunto será monolítico y transmitirá correctamente las cargas al terreno.

CRITERIO DE MEDICIÓN EN OBRA Y CONDICIONES DE ABONO

Se medirá el volumen teórico ejecutado según especificaciones de Proyecto, sin incluir los incrementos por excesos de excavación no autorizados.

UNIDAD DE OBRA DDC010: DEMOLICIÓN DE MURO DE MAMPOSTERÍA.

CARACTERÍSTICAS TÉCNICAS

Demolición de muro de contención de mampostería **con medios manuales**. Incluso p/p de limpieza, acopio, retirada y carga **manual** de escombros sobre camión o contenedor.

NORMATIVA DE APLICACIÓN

Ejecución

- **PG-3. Pliego de prescripciones técnicas generales para obras de carreteras y puentes de la Dirección General de Carreteras.**
- **NTE-ADD. Acondicionamiento del terreno. Desmontes: Demoliciones.**

CRITERIO DE MEDICIÓN EN PROYECTO

Volumen medido según documentación gráfica de Proyecto.

CONDICIONES PREVIAS QUE HAN DE CUMPLIRSE ANTES DE LA EJECUCIÓN DE LAS UNIDADES DE OBRA

DEL SOPORTE.

Las zonas a demoler han sido identificadas y marcadas. El elemento objeto de la demolición no estará sometido a la acción de cargas o empujes de tierras, y se verificará la estabilidad del resto de la estructura y elementos de su entorno, que estarán debidamente apuntalados.

DEL CONTRATISTA.

Habrán recibido por escrito la aprobación, por parte del director de la ejecución de la obra, de su programa de trabajo, conforme al Proyecto de Derribo.

PROCESO DE EJECUCIÓN

FASES DE EJECUCIÓN.

Demolición manual del elemento. Fragmentación de los escombros en piezas manejables. Retirada y acopio de escombros. Carga manual de escombros sobre camión o contenedor.

CONDICIONES DE TERMINACIÓN.

No quedarán partes inestables del elemento demolido parcialmente, y la zona de trabajo estará limpia de escombros.

CONSERVACIÓN Y MANTENIMIENTO.

Mientras no se sustituya el elemento objeto de la demolición por otro elemento estructural, y se haya producido su consolidación definitiva, se conservarán los apeos y apuntalamientos utilizados para asegurar la estabilidad del resto de la estructura.

CRITERIO DE MEDICIÓN EN OBRA Y CONDICIONES DE ABONO

Se medirá el volumen realmente demolido según especificaciones de Proyecto.

UNIDAD DE OBRA DDS030: DEMOLICIÓN DE CIMENTACIÓN DE HORMIGÓN.

CARACTERÍSTICAS TÉCNICAS

Demolición de **losa de cimentación** de **hormigón en masa**, de **hasta 1,5 m de profundidad máxima**, con **martillo neumático**. Incluso p/p de limpieza, acopio, retirada y carga **manual** de escombros sobre camión o contenedor.

NORMATIVA DE APLICACIÓN

Ejecución

- **PG-3. Pliego de prescripciones técnicas generales para obras de carreteras y puentes de la Dirección General de Carreteras.**
- **NTE-ADD. Acondicionamiento del terreno. Desmontes: Demoliciones.**

CRITERIO DE MEDICIÓN EN PROYECTO

Volumen medido según documentación gráfica de Proyecto.

CONDICIONES PREVIAS QUE HAN DE CUMPLIRSE ANTES DE LA EJECUCIÓN DE LAS UNIDADES DE OBRA

DEL SOPORTE.

Las zonas a demoler habrán sido identificadas y marcadas. El elemento objeto de la demolición no estará sometido a la acción de cargas y se verificará la estabilidad del resto de la estructura y elementos de su entorno, que estarán debidamente apuntalados.

DEL CONTRATISTA.

Habrá recibido por escrito la aprobación, por parte del director de la ejecución de la obra, de su programa de trabajo, conforme al Proyecto de Derribo.

PROCESO DE EJECUCIÓN

FASES DE EJECUCIÓN.

Demolición del elemento con martillo neumático. Fragmentación de los escombros en piezas manejables. Retirada y acopio de escombros. Carga manual de escombros sobre camión o contenedor.

CONDICIONES DE TERMINACIÓN.

No quedarán partes inestables del elemento demolido parcialmente, y la zona de trabajo estará limpia de escombros.

CONSERVACIÓN Y MANTENIMIENTO.

Mientras no se sustituya el elemento objeto de la demolición por otro elemento estructural, y se haya producido su consolidación definitiva, se conservarán los apeos y apuntalamientos utilizados para asegurar la estabilidad del resto de la estructura.

CRITERIO DE MEDICIÓN EN OBRA Y CONDICIONES DE ABONO

Se medirá el volumen realmente demolido, medido como diferencia entre los perfiles levantados antes de empezar la demolición y los levantados al finalizarla, aprobados por el director de la ejecución de la obra, según especificaciones de Proyecto.

UNIDAD DE OBRA ECM010: MURO DE MAMPOSTERÍA.

CARACTERÍSTICAS TÉCNICAS

Ejecución de muro de carga de mampostería **concertada a una cara vista**, fabricada con mampuestos de piedra **caliza, con las caras de junta y de paramento labradas en forma poligonal**, colocados **con mortero de cemento industrial, color gris, M-5, suministrado a granel y rellenando las juntas con mortero fino**, en muros de espesor variable, hasta 50 cm. **Incluso preparación de piedras, asiento, juntas de fábrica, elementos para asegurar la trabazón del muro en su longitud, ángulos, esquinas, recibido y rejuntado.**

NORMATIVA DE APLICACIÓN

Ejecución **NTE-EFP. Estructuras: Fábrica de piedra.**

CRITERIO DE MEDICIÓN EN PROYECTO

Volumen medido según documentación gráfica de Proyecto, deduciendo todos los huecos, sea cual fuere su superficie, al no considerar la ejecución de dinteles, jambas, vierteaguas, albardillas ni cornisas.

CONDICIONES PREVIAS QUE HAN DE CUMPLIRSE ANTES DE LA EJECUCIÓN DE LAS UNIDADES DE OBRA

DEL SOPORTE.

Se comprobará que el plano de apoyo tiene la resistencia necesaria, es horizontal, y presenta una superficie limpia.

PROCESO DE EJECUCIÓN

FASES DE EJECUCIÓN.

Replanteo del muro. Colocación y aplomado de miras de referencia. Tendido de hilos entre miras. Limpieza y humectación del lecho de la primera hilada. Colocación de los mampuestos sobre la capa de mortero. Tanteo con regla y plomada, rectificando su posición mediante golpeo. Refino, rejuntado y rehundido con hierro. Limpieza del paramento.

CONDICIONES DE TERMINACIÓN.

El conjunto será monolítico, no presentará excentricidades y tendrá buen aspecto.

CONSERVACIÓN Y MANTENIMIENTO.

Se protegerá la obra recién ejecutada frente a lluvias, heladas y temperaturas elevadas.

CRITERIO DE MEDICIÓN EN OBRA Y CONDICIONES DE ABONO

Se medirá el volumen realmente ejecutado según especificaciones de Proyecto, deduciendo todos los huecos, sea cual fuere su superficie, ya que no incluye la ejecución de dinteles, jambas, vierteaguas, albardillas ni cornisas.

UNIDAD DE OBRA UNM010: MURO DE CONTENCIÓN DE MAMPOSTERÍA.

CARACTERÍSTICAS TÉCNICAS

Formación de muro de contención de tierras de mampostería ordinaria de piedra **caliza**, a una cara vista, entre terrenos a distinto nivel, **de hasta 3 m de altura**, recibida con **mortero de cemento industrial, color gris, M-5, suministrado a granel**, sin incluir la cimentación e incluyendo mampuestos, mortero de agarre, rehundido de juntas, alineado, aplomado y drenaje, completamente terminado.

NORMATIVA DE APLICACIÓN

Ejecución

- CTE. DB-HS Salubridad.
- CTE. DB-SE-C Seguridad estructural: Cimientos.

CRITERIO DE MEDICIÓN EN PROYECTO

Volumen medido sobre la sección teórica de cálculo, según documentación gráfica de Proyecto.

CONDICIONES PREVIAS QUE HAN DE CUMPLIRSE ANTES DE LA EJECUCIÓN DE LAS UNIDADES DE OBRA

DEL SOPORTE.

La cara superior de la cimentación presentará un plano de apoyo del muro completamente horizontal.

PROCESO DE EJECUCIÓN

FASES DE EJECUCIÓN.

Replanteo del muro. Colocación y aplomado de miras de referencia. Tendido de hilos entre miras. Limpieza y humectación del lecho de la primera hilada. Colocación de los mampuestos y acuñado de los mismos con rípios. Tanteo con regla y plomada, rectificando su posición mediante golpeo. Disposición de los tubos de drenaje. Refino, rejuntado y rehundido de llagas. Limpieza del paramento.

CONDICIONES DE TERMINACIÓN.

Se garantizará el correcto drenaje.

CONSERVACIÓN Y MANTENIMIENTO.

Se evitará la circulación de vehículos y la colocación de cargas en las proximidades del trasdós del muro. No se abrirán zanjas paralelas al muro ni en la explanada inferior ni junto al muro.

CRITERIO DE MEDICIÓN EN OBRA Y CONDICIONES DE ABONO

Se medirá el volumen teórico ejecutado según especificaciones de Proyecto.

Cualquier normativa de aplicación no incluida en el presente pliego se entiende incorporada al mismo, como pudiera ser el PG-3/4 etc

En Laredo a 19/03/2020

El Técnico

Javier Fernández Dosantos

Ingeniero de Caminos. Servicios Técnicos



EXCMO. AYUNTAMIENTO
DE LAREDO
SERVICIOS TÉCNICOS

S.Ref: Página 19 de23
N.Ref: /2020
Fecha: marzo/2020
Nº Expediente: /2020
Nº Documento: Conservación y mantenimiento
Pasarela del Regatón en Laredo



Mediciones y presupuesto



EXCMO. AYUNTAMIENTO
DE LAREDO
SERVICIOS TÉCNICOS

S.Ref: Página 20 de 23
N.Ref: /2020
Fecha: marzo/2020
Nº Expediente: /2020
Nº Documento: Conservación y mantenimiento
Pasarela del Regatón en Laredo



CP Nº 1



Nº Actividad	Código		Descripción de las unidades de obra	Precio
01	1		ÚNICO	
01.01	E01DKM020	m2	Levantado de carpintería de cualquier tipo en tabiques, incluidos cercos, hojas y accesorios y diversos elementos como pasarela, por medios manuales y con recuperación del material desmontado, apilado y traslado a pie de carga, incluso limpieza y retirada de escombros a pie de carga, sin transporte a vertedero o planta de reciclaje y con parte proporcional de medios auxiliares, incluso medidas de protección colectivas. Medición de superficie realmente ejecutada. CINCUENTA Y NUEVE EUROS CON SESENTA Y CUATRO CÉNTIMOS	59,64
01.02	E01DKW010	m	Levantado de barandillas de cualquier tipo, por medios manuales, incluso limpieza y retirada de escombros a pie de carga, sin transporte a vertedero o planta de reciclaje y con parte proporcional de medios auxiliares, incluso medidas de protección colectivas. Medición de longitud realmente ejecutada. VEINTISIETE EUROS CON OCHENTA Y TRES CÉNTIMOS	27,83
01.03	E01DSM060	m2	Demolición de estructuras formadas por vigas y pilares de madera (sin forjados), por medios manuales, incluso limpieza y retirada de escombros a pie de carga, sin transporte al vertedero y con parte proporcional de medios auxiliares, sin medidas de protección colectivas. Medición de superficie realmente ejecutada. CINCUENTA Y CINCO EUROS CON OCHENTA Y UN CÉNTIMOS	55,81
01.04	E01DTW090	t	Carga y transporte de escombros sucios a planta de residuos de construcción autorizado (por transportista autorizado por la Consejería de Medio Ambiente de la Comunidad Autónoma correspondiente), a una distancia mayor de 20 km y menor de 20 km considerando ida y vuelta, en camiones basculantes de hasta 20 t de peso, cargados con pala cargadora grande, incluso canon de vertedero, sin medidas de protección colectivas. Según Real Decreto 105/2008, de 1 de febrero por el que se regula la producción y gestión de los residuos de construcción y demolición. CUARENTA Y OCHO EUROS CON VEINTITRES CÉNTIMOS	48,23
01.05	E05ML020	m	Madera laminada de abeto sueco en jácenas de luz hasta 10 m, i/herrajes de acero, tornillería galvanizada en caliente, accesorios de ensamblaje y protección fungicida, instalada. Según CTE-SE-M. Jácena laminada con marcado CE y DdP (Declaración de prestaciones) según Reglamento (UE) 305/2011. Escuadrilla de 0,20*0,35m CIENTO TREINTA Y CUATRO EUROS CON VEINTICUATRO CÉNTIMOS	134,24
01.06	E11RMR032	m2	Instalación de entablado recuperado, acuchillado, lijado y tres manos de barniz de dos componentes P6/8, i/p.p. de recortes y rodapié del mismo material, s/NTE-RSR-13, con marcado CE y DdP (declaración de prestaciones) según Reglamento UE 305/2011, medida la superficie ejecutada. CINCUENTA Y UN EUROS CON TREINTA Y CINCO CÉNTIMOS	51,35
01.07	E13SB010	m	Barandilla de pasarela reutilizada y barnizada o tratada con p.p. de pilarotes torneados en los encuentros, montada y con p.p. de medios auxiliares. SESENTA EUROS CON DIECINUEVE CÉNTIMOS	60,19
01.08	U05OEC030	m3	Escollera de 1.000 kg colocada en protección de cauces o recolocada sobre zona ya protegida con escollera, manto de espesor 2,00 m, incluido suministro y preparación de la superficie de apoyo, perfectamente rasanteada y terminada. Incluso transporte a obra de piedra hasta 50 km de distancia. Resistencia media del bloque a compresión $Q_u > 80 \text{MPa}$ y ángulo de rozamiento básico entre 38º y 42º. Según pliego de prescripciones técnicas PG-3 del Ministerio de Fomento. CINCUENTA Y UN EUROS CON VEINTISEIS CÉNTIMOS	51,26
01.09	U03CN040	m2	Zahorra natural, husos ZN(50)/ZN(20), de 25 cm de espesor en subbase y con índice de plasticidad cero, puesta en obra, extendida y compactada, incluso preparación de la superficie de asiento. Árido con marcado CE y DdP (Declaración de prestaciones) según Reglamento (UE) 305/2011. CINCO EUROS CON QUINCE CÉNTIMOS	5,15



VALORACIÓN REPARACIÓN PASARELA REGATÓN

Pág.: 1

CUADRO DE PRECIOS Nº 1

Ref.: procdp1a

ÚNICO

Fec.:

Nº Actividad	Código	Descripción de las unidades de obra	Precio
01.10	U05CH020	m3 Hormigón HM-20/B/40/IIa en rellenos de cimientos de muro en obra civil y/o de urbanización, incluso vibrado, regleado y curado, terminado. Componentes del hormigón con marcado CE y DdP (Declaración de prestaciones) según Reglamento (UE) 305/2011. OCHENTA Y OCHO EUROS CON OCHENTA Y UN CÉNTIMOS	88,81
01.11	PA	Partida alzada a justificar para obras no previstas MIL QUINIENTOS CUARENTA Y CINCO EUROS	1.545,00
01.12	seg	Seguridad y salud DOSCIENTOS NOVENTA Y TRES EUROS CON CINCUENTA Y CINCO CÉNTIMOS	293,55
01.13	resi	Gestión de residuos CIENTO CINCUENTA Y CUATRO EUROS CON CINCUENTA CÉNTIMOS	154,50



EXCMO. AYUNTAMIENTO
DE LAREDO
SERVICIOS TÉCNICOS

S.Ref: Página 21 de 23
N.Ref: /2020
Fecha: marzo/2020
Nº Expediente: /2020
Nº Documento: Conservación y mantenimiento
Pasarela del Regatón en Laredo



CP N°2



Código	Ud	Descripción	Rendimiento	Precio	Importe
01.01 E01DKM020	m2	LEVANTADO CARPINTERÍA MADERA A MANO C/RECUPERACIÓN Levantado de carpintería de cualquier tipo en tabiques, incluidos cercos, hojas y accesorios y diversos elementos como pasarela, por medios manuales y con recuperación del material desmontado, apilado y traslado a pie de carga, incluso limpieza y retirada de escombros a pie de carga, sin transporte a vertedero o planta de reciclaje y con parte proporcional de medios auxiliares, incluso medidas de protección colectivas. Medición de superficie realmente ejecutada.			
	h	Ayudante	0,600	18,16	10,90
	h	Peón ordinario	0,600	17,34	10,40
	h	Camión-grúa articulada telescópica 25 t	0,600	61,00	36,60
		Clase Mano de Obra			21,30
		Clase Maquinaria			36,60
		3% C.I. y redondeos			1,74

Precio de Ejecución Material	59,64
-------------------------------------	--------------

Asciende el precio total a la expresada cantidad de: CINCUENTA Y NUEVE EUROS CON SESENTA Y CUATRO CÉNTIMOS

01.02 E01DKW010	m	LEVANTADO BARANDILLAS A MANO Levantado de barandillas de cualquier tipo, por medios manuales, incluso limpieza y retirada de escombros a pie de carga, sin transporte a vertedero o planta de reciclaje y con parte proporcional de medios auxiliares, incluso medidas de protección colectivas. Medición de longitud realmente ejecutada.			
	h	Ayudante	0,280	18,16	5,08
	h	Peón ordinario	0,280	17,34	4,86
	h	Camión-grúa articulada telescópica 25 t	0,280	61,00	17,08
		Clase Mano de Obra			9,94
		Clase Maquinaria			17,08
		3% C.I. y redondeos			0,81

Precio de Ejecución Material	27,83
-------------------------------------	--------------

Asciende el precio total a la expresada cantidad de: VEINTISIETE EUROS CON OCHENTA Y TRES CÉNTIMOS

01.03 E01DSM060	m2	DEMOLICIÓN VIGAS-PILARES MADERA A MANO Demolición de estructuras formadas por vigas y pilares de madera (sin forjados), por medios manuales, incluso limpieza y retirada de escombros a pie de carga, sin transporte al vertedero y con parte proporcional de medios auxiliares, sin medidas de protección colectivas. Medición de superficie realmente ejecutada.			
	h	Oficial segunda	0,550	18,82	10,35
	h	Peón ordinario	0,550	17,34	9,54

	VALORACIÓN REPARACIÓN PASARELA REGATÓN	Pág.: 1
	CUADRO DE PRECIOS Nº 2	Ref.: procdp2a
	ÚNICO	Fec.:

Código	Ud	Descripción	Rendimiento	Precio	Importe
	h	Motosierra gasolina	0,180	4,13	0,74
	h	Camión-grúa articulada telescópica 25 t	0,550	61,00	33,55
		Clase Mano de Obra			19,89
		Clase Maquinaria			34,29
		3% C.I. y redondeos			1,63
Precio de Ejecución Material					55,81

Asciende el precio total a la expresada cantidad de: CINCUENTA Y CINCO EUROS CON OCHENTA Y UN CÉNTIMOS

01.04
E01DTW090

Código	Ud	Descripción	Rendimiento	Precio	Importe
t		CARGA/TRANPORTE PLANTA RCD <20 km MAQ/CAM. ESCOMBRO SUCIO			
		Carga y transporte de escombros sucios a planta de residuos de construcción autorizado (por transportista autorizado por la Consejería de Medio Ambiente de la Comunidad Autónoma correspondiente), a una distancia mayor de 20 km y menor de 20 km considerando ida y vuelta, en camiones basculantes de hasta 20 t de peso, cargados con pala cargadora grande, incluso canon de vertedero, sin medidas de protección colectivas. Según Real Decreto 105/2008, de 1 de febrero por el que se regula la producción y gestión de los residuos de construcción y demolición.			
	h	Pala cargadora neumáticos 200 cv 3,7 m3	0,032	39,21	1,25
	h	Camión basculante 6x4 de 20 t	0,196	39,01	7,65
	t	Canon escombros sucios a planta RCD	1,059	35,82	37,93
		Clase Maquinaria			46,83
		3% C.I. y redondeos			1,40
Precio de Ejecución Material					48,23

Asciende el precio total a la expresada cantidad de: CUARENTA Y OCHO EUROS CON VEINTITRES CÉNTIMOS

01.05
E05ML020

Código	Ud	Descripción	Rendimiento	Precio	Importe
m		MADERA LAMINADA EN JÁCENAS L<10 m			
		Madera laminada de abeto sueco en jácenas de luz hasta 10 m, i/herrajes de acero, tornillería galvanizada en caliente, accesorios de ensamblaje y protección fungicida, instalada. Según CTE-SE-M. Jácena laminada con marcado CE y DdP (Declaración de prestaciones) según Reglamento (UE) 305/2011. Escuadrilla de 0,20*0,35m			
	h	Oficial 1ª carpintero	0,460	20,46	9,41
	h	Ayudante carpintero	0,460	18,50	8,51
	m3	Madera laminada en estructura	0,075	867,86	65,09
	u	Material de ensamble estructural madera	2,000	23,66	47,32
		Clase Mano de Obra			17,92
		Clase Material			112,41
		3% C.I. y redondeos			3,91
Precio de Ejecución Material					134,24



Código	Ud	Descripción	Rendimiento	Precio	Importe
--------	----	-------------	-------------	--------	---------

Asciende el precio total a la expresada cantidad de: CIENTO TREINTA Y CUATRO EUROS CON VEINTICUATRO CÉNTIMOS

01.06 m2 Entablado reutilizado barnizado o tratado

E11RMR032

Instalación de entablado recuperado, acuchillado, lijado y tres manos de barniz de dos componentes P6/8, i/p.p. de recortes y rodapié del mismo material, s/NTE-RSR-13, con marcado CE y DdP (declaración de prestaciones) según Reglamento UE 305/2011, medida la superficie ejecutada.

h	Oficial 1ª carpintero	1,270	20,46	25,98
h	Peón ordinario	0,300	17,34	5,20
u	Material auxiliar colocación tarima	1,000	3,97	3,97
m2	ACUCHILLADO Y BARNIZADO	1,000	14,70	14,70

Clase Mano de Obra	31,18
Clase Material	3,97
Clase Unidad Auxiliar	14,70
3% C.I. y redondeos	1,50

Precio de Ejecución Material	51,35
-------------------------------------	--------------

Asciende el precio total a la expresada cantidad de: CINCUENTA Y UN EUROS CON TREINTA Y CINCO CÉNTIMOS

01.07 m BARANDILLA reutilizada barnizada o tratada

E13SB010

Barandilla de pasarela reutilizada y barnizada o tratada con p.p. de pilarotes torneados en los encuentros, montada y con p.p. de medios auxiliares.

h	Oficial 1ª carpintero	1,500	20,46	30,69
h	Ayudante carpintero	1,500	18,50	27,75

Clase Mano de Obra	58,44
3% C.I. y redondeos	1,75

Precio de Ejecución Material	60,19
-------------------------------------	--------------

Asciende el precio total a la expresada cantidad de: SESENTA EUROS CON DIECINUEVE CÉNTIMOS

01.08 m3 ESCOLLERA COLOCADA PROTECCIÓN 1000 kg

U05OEC030

Escollera de 1.000 kg colocada en protección de cauces o recolocada sobre zona ya protegida con escollera, manto de espesor 2,00 m, incluido suministro y preparación de la superficie de apoyo, perfectamente rasanteada y terminada. Incluso transporte a obra de piedra hasta 50 km de distancia. Resistencia media del bloque a compresión $Q_u > 80 \text{MPa}$ y ángulo de rozamiento básico entre 38° y 42° . Según pliego de prescripciones técnicas PG-3 del Ministerio de Fomento.

h	Capataz	0,050	20,47	1,02
h	Peón ordinario	0,200	17,34	3,47
h	Retroexcavadora hidráulica cadenas 135 CV	0,200	56,01	11,20
t	Escollera de 1000 kg	1,600	13,30	21,28

	VALORACIÓN REPARACIÓN PASARELA REGATÓN		Pág.: 1
	CUADRO DE PRECIOS Nº 2		Ref.: procdp2a
	ÚNICO		Fec.:

Código	Ud	Descripción	Rendimiento	Precio	Importe
	t	km transporte de piedra	80,000	0,16	12,80
		Clase Mano de Obra			4,49
		Clase Maquinaria			24,00
		Clase Material			21,28
		3% C.I. y redondeos			1,49
Precio de Ejecución Material					51,26

Asciende el precio total a la expresada cantidad de: CINCUENTA Y UN EUROS CON VEINTISEIS CÉNTIMOS

01.09
U03CN040

m2 ZAHORRA NATURAL EN SUBBASE e=25 cm IP=0

Zahorra natural, husos ZN(50)/ZN(20), de 25 cm de espesor en subbase y con índice de plasticidad cero, puesta en obra, extendida y compactada, incluso preparación de la superficie de asiento. Árido con marcado CE y DdP (Declaración de prestaciones) según Reglamento (UE) 305/2011.

h	Capataz	0,002	20,47	0,04	
h	Peón ordinario	0,005	17,34	0,09	
h	Motoniveladora de 200 CV	0,005	72,00	0,36	
h	Rodillo compactador mixto 14 t a=214 cm	0,005	39,13	0,20	
h	Cisterna agua s/camión 10.000 l	0,005	32,00	0,16	
h	Camión basculante 4x4 de 14 t	0,005	34,92	0,17	
km	Transporte t zahorra	11,000	0,13	1,43	
t	Zahorra natural ZN(50)/ZN(20), IP=0	0,550	4,63	2,55	
	Clase Mano de Obra			0,13	
	Clase Maquinaria			2,32	
	Clase Material			2,55	
	3% C.I. y redondeos			0,15	
Precio de Ejecución Material					5,15

Asciende el precio total a la expresada cantidad de: CINCO EUROS CON QUINCE CÉNTIMOS

01.10
U05CH020

m3 HORMIGÓN RELLENO CIMIENTOS MURO HM-20/B/40/Ila

Hormigón HM-20/B/40/Ila en rellenos de cimientos de muro en obra civil y/o de urbanización, incluso vibrado, regleado y curado, terminado. Componentes del hormigón con marcado CE y DdP (Declaración de prestaciones) según Reglamento (UE) 305/2011.

h	Capataz	0,020	20,47	0,41
h	Oficial primera	0,100	20,84	2,08
h	Peón ordinario	0,100	17,34	1,73
h	Aguja neumática s/compresor D=80 mm	0,100	1,61	0,16
h	Compresor portátil diesel media presión 5 m3/min 7 bar	0,100	5,89	0,59
h	Autobomba hormigón h.40 m3 pluma <=32 m	0,030	153,20	4,60
m3	km transporte hormigón	30,600	0,32	9,79
m3	Hormigón HM-20/B/40/Ila central	1,080	61,91	66,86
	Clase Mano de Obra			4,22
	Clase Maquinaria			15,14
	Clase Material			66,86
	3% C.I. y redondeos			2,59



Código	Ud	Descripción	Rendimiento	Precio	Importe
--------	----	-------------	-------------	--------	---------

Precio de Ejecución Material					88,81
-------------------------------------	--	--	--	--	--------------

Asciende el precio total a la expresada cantidad de: OCHENTA Y OCHO EUROS CON OCHENTA Y UN CÉNTIMOS

01.11
PA

Partida alzada

Partida alzada a justificar para obras no previstas

3% C.I. y redondeos 45,00

Precio de Ejecución Material					1.545,00
-------------------------------------	--	--	--	--	-----------------

Asciende el precio total a la expresada cantidad de: MIL QUINIENTOS CUARENTA Y CINCO EUROS

01.12
seg

Seguridad y salud

3% C.I. y redondeos 8,55

Precio de Ejecución Material					293,55
-------------------------------------	--	--	--	--	---------------

Asciende el precio total a la expresada cantidad de: DOSCIENTOS NOVENTA Y TRES EUROS CON CINCUENTA Y CINCO CÉNTIMOS

01.13
resi

Gestión de residuos

3% C.I. y redondeos 4,50

Precio de Ejecución Material					154,50
-------------------------------------	--	--	--	--	---------------

Asciende el precio total a la expresada cantidad de: CIENTO CINCUENTA Y CUATRO EUROS CON CINCUENTA CÉNTIMOS



EXCMO. AYUNTAMIENTO
DE LAREDO
SERVICIOS TÉCNICOS

S.Ref: Página 22 de23
N.Ref: /2020
Fecha: marzo/2020
Nº Expediente: /2020
Nº Documento: Conservación y mantenimiento
Pasarela del Regatón en Laredo



Mediciones

	VALORACIÓN REPARACIÓN PASARELA REGATÓN	Pág.: 1
	MEDICIONES	Ref.: promed1
	ÚNICO	Fec.:

N.º Orden	DESIGNACIÓN DE LA CLASE DE OBRA Y DE LAS PARTES EN QUE DEBE EJECUTARSE	Nº de partes iguales	UNIDADES				
			DIMENSIONES			Subtotales	TOTALES
			Longitud	Latitud	Altura		

VALORACIÓN REPARACIÓN PASARELA REGATÓN

01 ÚNICO

01.01 m2 Levantado de carpintería de cualquier tipo en tabiques, incluidos cercos, hojas y accesorios y diversos elementos como pasarela, por medios manuales y con recuperación del material desmontado, apilado y traslado a pie de carga, incluso limpieza y retirada de escombros a pie de carga, sin transporte a vertedero o planta de reciclaje y con parte proporcional de medios auxiliares, incluso medidas de protección colectivas. Medición de superficie realmente ejecutada.
E01DKM020

Total partida: 01.01 17,22

01.02 m Levantado de barandillas de cualquier tipo, por medios manuales, incluso limpieza y retirada de escombros a pie de carga, sin transporte a vertedero o planta de reciclaje y con parte proporcional de medios auxiliares, incluso medidas de protección colectivas. Medición de longitud realmente ejecutada.
E01DKW010

Total partida: 01.02 24,60

01.03 m2 Demolición de estructuras formadas por vigas y pilares de madera (sin forjados), por medios manuales, incluso limpieza y retirada de escombros a pie de carga, sin transporte al vertedero y con parte proporcional de medios auxiliares, sin medidas de protección colectivas. Medición de superficie realmente ejecutada.
E01DSM060

Total partida: 01.03 7,38

01.04 t Carga y transporte de escombros sucios a planta de residuos de construcción autorizado (por transportista autorizado por la Consejería de Medio Ambiente de la Comunidad Autónoma correspondiente), a una distancia mayor de 20 km y menor de 20 km considerando ida y vuelta, en camiones basculantes de hasta 20 t de peso, cargados con pala cargadora grande, incluso canon de vertedero, sin medidas de protección colectivas. Según Real Decreto 105/2008, de 1 de febrero por el que se regula la producción y gestión de los residuos de construcción y demolición.
E01DTW090

Total partida: 01.04 3,00

01.05 m Madera laminada de abeto sueco en jácenas de luz hasta 10 m, i/herrajes de acero, tornillería galvanizada en caliente, accesorios de ensamblaje y protección fungicida, instalada. Según CTE-SE-M. Jácena laminada con marcado CE y DdP (Declaración de prestaciones) según Reglamento (UE) 305/2011. Escuadrilla de 0,20*0,35m
E05ML020

Total partida: 01.05 36,90

01.06 m2 Instalación de entablado recuperado, acuchillado, lijado y tres manos de barniz de dos componentes P6/8, i/p.p. de recortes y rodapié del mismo material, s/NTE-RSR-13, con marcado CE y DdP (declaración de prestaciones) según Reglamento UE 305/2011, medida la superficie ejecutada.
E11RMR032

Total partida: 01.06 17,22

01.07 m Barandilla de pasarela reutilizada y barnizada o tratada con p.p. de pilarotes torneados en los encuentros, montada y con p.p. de medios auxiliares.
E13SB010

Total partida: 01.07 24,60

	VALORACIÓN REPARACIÓN PASARELA REGATÓN	Pág.: 1
	MEDICIONES	Ref.: promed1
	ÚNICO	Fec.:

N.º Orden	DESIGNACIÓN DE LA CLASE DE OBRA Y DE LAS PARTES EN QUE DEBE EJECUTARSE	Nº de partes iguales	UNIDADES				
			DIMENSIONES			Subtotales	TOTALES
			Longitud	Latitud	Altura		

01.08 m3 Escollera de 1.000 kg colocada en protección de cauces o recolocada sobre zona ya protegida con escollera, manto de espesor 2,00 m, incluido suministro y preparación de la superficie de apoyo, perfectamente rasanteada y terminada. Incluso transporte a obra de piedra hasta 50 km de distancia. Resistencia media del bloque a compresión $Q_u > 80 \text{MPa}$ y ángulo de rozamiento básico entre 38° y 42° . Según pliego de prescripciones técnicas PG-3 del Ministerio de Fomento.

U05OEC030

Total partida: 01.08 94,40

01.09 m2 Zahorra natural, husos ZN(50)/ZN(20), de 25 cm de espesor en subbase y con índice de plasticidad cero, puesta en obra, extendida y compactada, incluso preparación de la superficie de asiento. Árido con marcado CE y DdP (Declaración de prestaciones) según Reglamento (UE) 305/2011.

U03CN040

Total partida: 01.09 188,00

01.10 m3 Hormigón HM-20/B/40/Ila en rellenos de cimientos de muro en obra civil y/o de urbanización, incluso vibrado, regleado y curado, terminado. Componentes del hormigón con marcado CE y DdP (Declaración de prestaciones) según Reglamento (UE) 305/2011.

U05CH020

Total partida: 01.10 7,05

01.11 Partida alzada a justificar para obras no previstas

PA

Total partida: 01.11 1,00

01.12 Seguridad y salud

seg

Total partida: 01.12 1,00

01.13 Gestión de residuos

resi

Total partida: 01.13 1,00



EXCMO. AYUNTAMIENTO
DE LAREDO
SERVICIOS TÉCNICOS

S.Ref: Página 23 de 23
N.Ref: /2020
Fecha: marzo/2020
Nº Expediente: /2020
Nº Documento: Conservación y mantenimiento
Pasarela del Regatón en Laredo



Presupuesto



VALORACIÓN REPARACIÓN PASARELA REGATÓN

Pág.: 1

PRESUPUESTO

Ref.: propre1

ÚNICO

Fec.:

N.º Orden		Descripción de las unidades de obra	Medición	Precio	Importe
1		ÚNICO			
1.1 E01DKM020	m2	LEVANTADO CARPINTERIA MADERA A MANO C/RECUPERACION Levantado de carpintería de cualquier tipo en tabiques, incluidos cercos, hojas y accesorios y diversos elementos como pasarela, por medios manuales y con recuperación del material desmontado, apilado y traslado a pie de carga, incluso limpieza y retirada de escombros a pie de carga, sin transporte a vertedero o planta de reciclaje y con parte proporcional de medios auxiliares, incluso medidas de protección colectivas. Medición de superficie realmente ejecutada.	17,22	59,64	1.027,00
1.2 E01DKW010	m	LEVANTADO BARANDILLAS A MANO Levantado de barandillas de cualquier tipo, por medios manuales, incluso limpieza y retirada de escombros a pie de carga, sin transporte a vertedero o planta de reciclaje y con parte proporcional de medios auxiliares, incluso medidas de protección colectivas. Medición de longitud realmente ejecutada.	24,60	27,83	684,62
1.3 E01DSM060	m2	DEMOLICION VIGAS-PILARES MADERA A MANO Demolición de estructuras formadas por vigas y pilares de madera (sin forjados), por medios manuales, incluso limpieza y retirada de escombros a pie de carga, sin transporte al vertedero y con parte proporcional de medios auxiliares, sin medidas de protección colectivas. Medición de superficie realmente ejecutada.	7,38	55,81	411,88
1.4 E01DTW090	t	CARGA/TRANPORTE PLANTA RCD <20 km MAQ/CAM. ESCOMBRO SUCIO Carga y transporte de escombros sucios a planta de residuos de construcción autorizado (por transportista autorizado por la Consejería de Medio Ambiente de la Comunidad Autónoma correspondiente), a una distancia mayor de 20 km y menor de 20 km considerando ida y vuelta, en camiones basculantes de hasta 20 t de peso, cargados con pala cargadora grande, incluso canon de vertedero, sin medidas de protección colectivas. Según Real Decreto 105/2008, de 1 de febrero por el que se regula la producción y gestión de los residuos de construcción y demolición.	3,00	48,23	144,69
1.5 E05ML020	m	MADERA LAMINADA EN JACENAS L<10 m Madera laminada de abeto sueco en jácenas de luz hasta 10 m, i/herrajes de acero, tornillería galvanizada en caliente, accesorios de ensamblaje y protección fungicida, instalada. Según CTE-SE-M. Jácena laminada con marcado CE y DdP (Declaración de prestaciones) según Reglamento (UE) 305/2011. Escuadrilla de 0,20*0,35m	36,90	134,24	4.953,46
1.6 E11RMR032	m2	Entablado reutilizado barnizado o tratado Instalación de entablado recuperado, acuchillado, lijado y tres manos de barniz de dos componentes P6/8, i/p.p. de recortes y rodapié del mismo material, s/NTE-RSR-13, con marcado CE y DdP (declaración de prestaciones) según Reglamento UE 305/2011, medida la superficie ejecutada.	17,22	51,35	884,25
1.7 E13SB010	m	BARANDILLA reutilizada barnizada o tratada Barandilla de pasarela reutilizada y barnizada o tratada con p.p. de pilarotes torneados en los encuentros, montada y con p.p. de medios auxiliares.	24,60	60,19	1.480,67
1.8 U05OEC030	m3	ESCOLLERA COLOCADA PROTECCION 1000 kg Escollera de 1.000 kg colocada en protección de cauces o recolocada sobre zona ya protegida con escollera, manto de espesor 2,00 m, incluido suministro y preparación de la superficie de apoyo, perfectamente rasanteada y terminada. Incluso transporte a obra de piedra hasta 50 km de distancia. Resistencia media del bloque a compresión Qu>80MPa y ángulo de rozamiento básico entre 38º y 42º. Según pliego de prescripciones técnicas PG-3 del Ministerio de Fomento.	94,40	51,26	4.838,94
1.9 U03CN040	m2	ZAHORRA NATURAL EN SUBBASE e=25 cm IP=0 Zahorra natural, husos ZN(50)/ZN(20), de 25 cm de espesor en subbase y con índice de plasticidad cero, puesta en obra, extendida y compactada, incluso preparación de la superficie de asiento. Árido con marcado CE y DdP (Declaración de prestaciones) según Reglamento (UE) 305/2011.	188,00	5,15	968,20
1.10 U05CH020	m3	HORMIGON RELLENO CIMIENTOS MURO HM-20/B/40/Ila Hormigón HM-20/B/40/Ila en rellenos de cimientos de muro en obra civil y/o de urbanización, incluso vibrado, regleado y curado, terminado. Componentes del hormigón con marcado CE y DdP (Declaración de prestaciones) según Reglamento (UE) 305/2011.	7,05	88,81	626,11
1.11 PA		Partida alzada Partida alzada a justificar para obras no previstas	1,00	1.545,00	1.545,00
1.12 seg		Seguridad y salud	1,00	293,55	293,55
1.13 resi		Gestión de residuos	1,00	154,50	154,50



VALORACIÓN REPARACIÓN PASARELA REGATÓN

Pág.: 1

PRESUPUESTO

Ref.: propre1

ÚNICO

Fec.:

N.º Orden	Descripción de las unidades de obra	Medición	Precio	Importe
-----------	-------------------------------------	----------	--------	---------

Total Capítulo 1

18.012,87

Total Presupuesto

18.012,87

NOTA: texto
de prueba



Nº Orden	Código	Descripción de los capítulos	Importe
01	1	ÚNICO	18.012,87

TOTAL EJECUCIÓN MATERIAL..... 18.012,87

13 % Gastos Generales 2.341,67

6 % Beneficio Industrial 1.080,77

TOTAL EJECUCIÓN POR CONTRATA..... 21.435,31

21 % I.V.A..... 4.501,42

TOTAL PRESUPUESTO C/IVA..... 25.936,73

Asciende el presupuesto proyectado, a la expresada cantidad de:
VEINTICINCO MIL NOVECIENTOS TREINTA Y SEIS EUROS CON SETENTA Y TRES CÉNTIMOS

En LAREDO (CANTABRIA), Marzo de 2020

LA PROPIEDAD

LA DIRECCIÓN TÉCNICA

LA CONSTRUCTORA

Fdo.:

Fdo.:

Fdo.: